



PROYECTO DE DESMANTELAMIENTO DE CENTROS DE SECCIONAMIENTO Y LÍNEA DE EVACUACIÓN COMÚN DE 15 KV DC DE LA PSFV “GUADAMAR SOLAR 3 x 500 KW” EN EL MUNICIPIO DE HUEVAR DEL ALJARAFE (SEVILLA)

INDICE DE DOCUMENTOS DEL PROYECTO

PROYECTO DE DESMANTELAMIENTO DE CENTROS DE SECCIONAMIENTO Y LÍNEA DE EVACUACIÓN COMÚN DE 15 KV DC DE LA PSFV "GUADIAMAR SOLAR 3 x 500 KW" EN EL MUNICIPIO DE HUEVAR DEL ALJARAFE (SEVILLA)

INDICE DE DOCUMENTOS DEL PROYECTO

Sevilla, Mayo de 2024

HISTÓRICO DE DOCUMENTO

REV	COMENTARIOS	FECHA
00	Inicial para entrega	Mayo de 2024

ÍNDICE PROYECTO:

DOCUMENTO 01. MEMORIA DESCRIPTIVA Y DE CALCULO.
DOCUMENTO 02. ESTUDIO DE SEGURIDAD Y SALUD.
DOCUMENTO 03. PLIEGO DE CONDICIONES TÉCNICAS.
DOCUMENTO 04. PRESUPUESTO.
DOCUMENTO 05. PLANOS.

Sevilla, Mayo de 2024

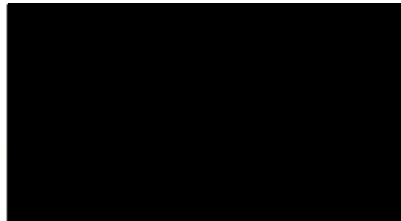

D. Miguel Ángel García Hernández
Ingeniero Técnico Industrial
Colegiado n.º 12.711 del Colegio Oficial de Graduados
e Ingenieros Técnicos Industriales de Sevilla



PROYECTO DE DESMANTELAMIENTO DE CENTROS DE SECCIONAMIENTO Y LÍNEA DE EVACUACIÓN COMÚN DE 15 KV DC DE LA PSFV “GUADAMAR SOLAR 3 x 500 KW” EN EL MUNICIPIO DE HUEVAR DEL ALJARAFE (SEVILLA)

DOCUMENTO 01. MEMORIA DESCRIPTIVA

PROYECTO DE DESMANTELAMIENTO DE CENTROS DE SECCIONAMIENTO Y LÍNEA DE EVACUACIÓN COMÚN DE 15 KV DC DE LA PSFV "GUADAMAR SOLAR 3 x 500 KW" EN EL MUNICIPIO DE HUEVAR DEL ALJARAFE (SEVILLA)

DOCUMENTO 01. MEMORIA DESCRIPTIVA

Sevilla, Mayo de 2024

ÍNDICE:

1. OBJETO DEL PROYECTO Y ANTECEDENTES	5
2. CONDICIONADOS AMBIENTALES	5
3. EMPLAZAMIENTO	6
3.1 Líneas subterráneas	7
3.2 Centro de seccionamiento Generación y Centro de seccionamiento compañía.	8
4. TÉCNICO REDACTOR	8
5. TITULAR	8
6. NORMATIVA APLICABLE	9
7. DESCRIPCIÓN GENERAL DE LA INSTALACIÓN	13
7.1 Línea Subterránea Media Tensión 15 kV.....	13
7.2 Canalizaciones eléctricas subterráneas.	14
7.3 Centro de Seccionamiento generación.....	14
7.4 Centro de Seccionamiento Compañía.....	15
8. DESMANTELAMIENTO. DESCRIPCIÓN DE LAS OBRAS	15
8.1 Desmantelamiento de la instalación eléctrica de MT	16
8.1.1 DESMANTELAMIENTO DE LA LÍNEA ELÉCTRICA.....	16
8.1.2 Desmantelamiento de los Centro de Seccionamiento	17
8.2 Restauración vegetal y paisajística.....	18
9. JUSTIFICACION DEL RD 105/2008 POR EL QUE SE REGULA LA PRODUCCIÓN Y GESTIÓN DE LOS RESIDUOS DE CONSTRUCCIÓN Y DEMOLICIÓN.	18
9.1 Descripción de los procesos generadores de residuos.....	18
9.2 Estimación de la cantidad de residuos	19
9.3 Condiciones de almacenamiento y operaciones de tratamiento previstas.....	19
9.4 Medidas de prevención de generación de residuos.	19
9.5 Medidas de separación, manejo y almacenamiento en obra.	20
9.6 Destinos finales de los residuos generados.	22
9.7 Zonas acopio material obra donde se gestionarán los residuos.	23

HISTÓRICO DE DOCUMENTO

REV	COMENTARIOS	FECHA
00	Inicial para entrega	Mayo de 2024

1. OBJETO DEL PROYECTO Y ANTECEDENTES

El objeto de este proyecto es establecer las condiciones necesarias para llevar a cabo la ejecución de los trabajos de desmantelamiento y restauración de los centros de seccionamiento y la línea de evacuación común de 15 kV de la "PSFV GUADAMAR SOLAR 3 x 500 KW" en el municipio de Huévar del Aljarafe (Sevilla).

Con anterioridad a la implantación de los elementos mencionado en este proyecto, el terreno es de uso agrícola, no existiendo otros antecedentes dignos de mención.

Este proyecto se redacta siguiendo lo especificado en la Ley 7/2002, Ley de Ordenación Urbanística de Andalucía, en concreto en la modificación de dicha ley incorporada mediante la Ley 18/2003. En ella se añadió una nueva disposición aparecida en BOJA de 31 de diciembre de 2003 según la que se establece que, durante el periodo de vigencia del Plan Energético de Andalucía 2003-2006, las autorizaciones para los actos de construcción o instalación de infraestructuras, servicios, dotaciones o equipamiento vinculados a la generación mediante fuentes energéticas renovables, será necesario presentar ante el órgano sustantivo un proyecto desmantelamiento y restitución de los terrenos.

Con posterioridad, se publica la instrucción 4/2004 de la Dirección General de Urbanismo en relación con los informes a emitir por la Consejería de Obras Públicas sobre la implantación de Parques eólicos en Andalucía, previstos en la disposición adicional séptima de la ley de Ordenación Urbanística de Andalucía. En esta instrucción, que consideramos también de aplicación en los proyectos de parques solares fotovoltaicos, se menciona la autorización que debe emitir la Consejería competente, donde deben incluirse las condiciones para el cumplimiento de lo dispuesto en el apartado 6 del artículo 52, entre ellas la prestación de garantía por una cuantía igual al importe de los gastos de restitución de los terrenos a su estado original.

2. CONDICIONADOS AMBIENTALES

Además de lo indicado en el punto anterior se redacta el presente proyecto teniendo en cuenta los condicionados ambientales normalmente requeridos para este tipo de proyectos.

El proyecto reflejará que en todo momento durante el desmantelamiento se tendrán en cuenta los principios de respeto al medio ambiente comunes a toda obra civil, como son evitar la emisión de polvo, ruido, vertidos de maquinaria por mantenimiento, etc.

Se procederá al desmantelamiento de las instalaciones, de acuerdo con la normativa vigente, de forma que el terreno quede en las mismas condiciones que antes de iniciar la actividad y no se produzca ningún daño sobre el suelo y el entorno.

El desmantelamiento y demolición se realizará de forma selectiva, de modo que se favorezca la reutilización frente al reciclaje de los diferentes materiales contenidos en los residuos, del reciclado frente a la valorización y de esta última frente a la eliminación a la hora de elegir el destino final de los residuos generados.

Finalizada la vida útil de la planta solar fotovoltaica incluidas sus instalaciones anexas y línea eléctrica de evacuación, se procederá a realizar un adecuado desmantelamiento y retirada de todas infraestructuras existentes, se deberá restituir el terreno a su estado original, en un periodo inferior a nueve meses, y retirando los escombros a vertedero autorizado. Estas actuaciones se realizarán dentro del procedimiento de evaluación ambiental que corresponda en su momento y, todo ello, conforme a las autorizaciones que resulten pertinentes de los organismos competentes.

Se presentará un Informe sobre los trabajos de desmantelamiento y retirada de todos los elementos de la línea y la restauración final realizada acompañando un certificado de haber dado cumplimiento a todas las condiciones en todos los condicionamientos ambientales de la Junta de Andalucía y certificando la ausencia de riesgos para el medio ambiente, antes del abandono total de la actividad.

En el proyecto de desmantelamiento se detallarán las medidas y las precauciones a tomar durante el desmantelamiento, y deberá incluir al menos los siguientes aspectos:

- Informe en el que se describa el estado del emplazamiento y se identifiquen los cambios originados en el lugar como consecuencia del desarrollo de la actividad, en comparación con el estado inicial.
- Inventario, caracterización y clasificación de los materiales abandonados, así como los suelos contaminados, describiendo sus características y potencial contaminante.
- Estudios, pruebas y análisis a realizar sobre el suelo y las aguas superficiales y subterráneas que permita determinar la tipología, alcance y delimitación de las áreas potencialmente contaminadas.
- Objetivos a cumplir y medidas de remediación a tomar en relación con la contaminación existente consecuencia del desarrollo de la actividad.
- Medidas tomadas para la retirada de materias primas no utilizadas, subproductos, productos acabados y residuos generados existentes en la instalación al cierre de la actividad.
- Secuencia de desmontajes y derrumbes.
- Residuos generados en cada fase indicando la cantidad prevista, forma de almacenamiento temporal y gestor del residuo que se haya previsto en función de la tipología y peligrosidad de los mismos.

Con carácter general, se recuerda que deberá desarrollarse con detalle un estudio para el problema de la gestión de los residuos de construcción y demolición, atendiendo a las previsiones de la legislación vigente (Real Decreto 105/2008, de 1 de febrero).

El titular de esta autorización está obligado a informar, solicitar autorización o cumplir los requisitos que tengan establecidos otros órganos administrativos de acuerdo con sus competencias.

Con relación al cerramiento perimetral de seguridad se atenderá a los requisitos establecidos por la normativa vigente sobre esta materia.

3. EMPLAZAMIENTO

Las instalaciones objeto de este proyecto están ubicadas en el término municipal de Huévar del Aljarafe, correspondiente a la provincia de Sevilla.

El trazado de la línea subterránea de evacuación discurre por las siguientes parcelas catastrales:

REFERENCIA CATASTRAL	POLÍGONO	PARCELA	MUNICIPIO	PROVINCIA
41051A008000500000ZZ	8	50	HUÉVAR DEL ALJARAFE	SEVILLA
41051A008000510000ZU	8	51	HUÉVAR DEL ALJARAFE	SEVILLA
41051A008090060000ZS	8	9006	HUÉVAR DEL ALJARAFE	SEVILLA
41051A009000150000ZD	9	15	HUÉVAR DEL ALJARAFE	SEVILLA
41051A009090010000ZT	9	9001	HUÉVAR DEL ALJARAFE	SEVILLA
41051A009000130000ZK	9	13	HUÉVAR DEL ALJARAFE	SEVILLA

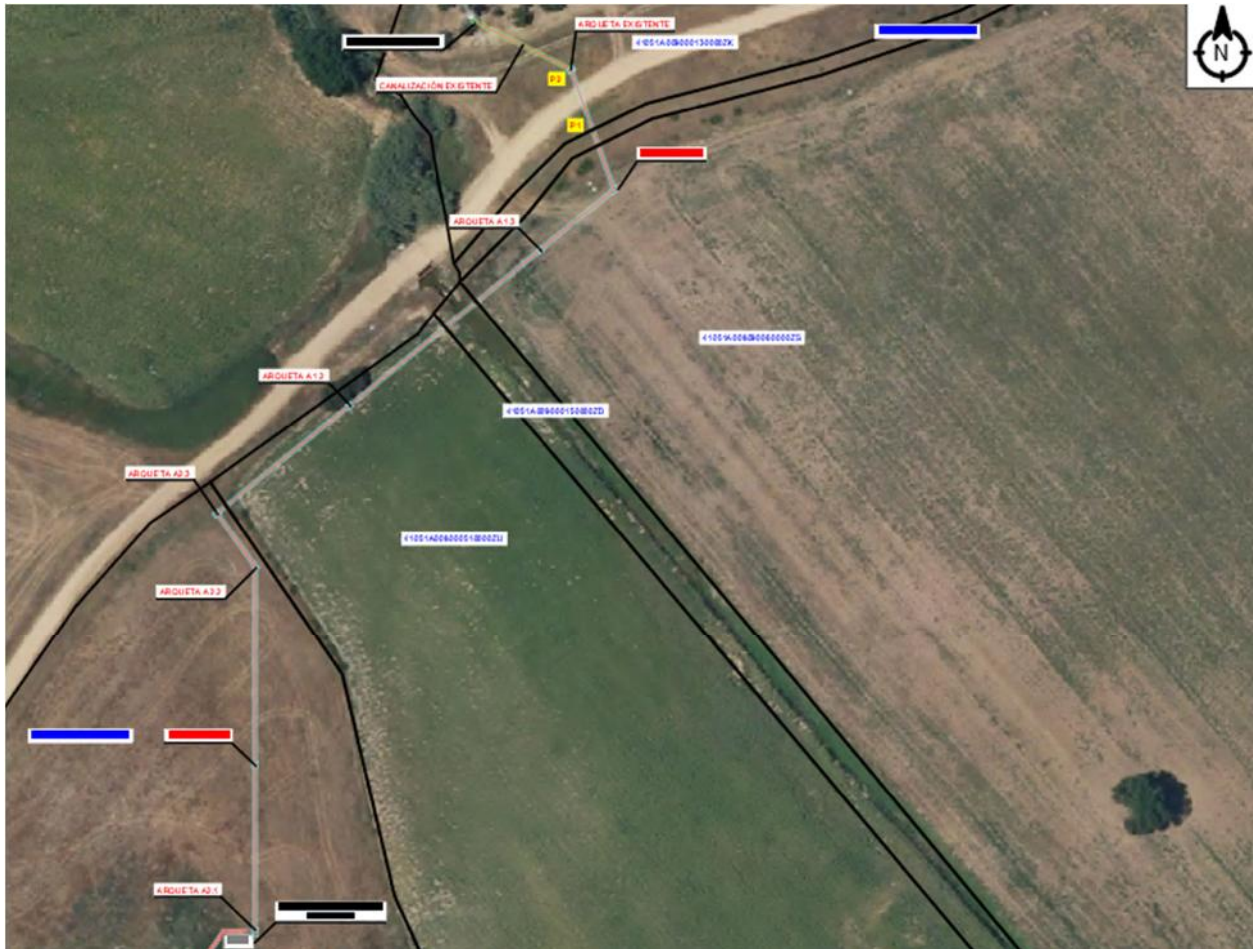

3.1 LÍNEAS SUBTERRÁNEAS

Para la evacuación de la energía desde las plantas fotovoltaicas, se proyecta una línea subterránea de doble circuito con conductores RHZ1 18/30KV 3x1x240 K Al, con entrada y salida conectadas en el punto de acceso y conexión otorgado.

A continuación, se adjunta tabla con coordenadas en ETRS 89 Huso 29 en la que se indica la posición los vértices de la traza de la línea subterránea que une el centro de seccionamiento de la compañía con el punto de conexión:

CENTRO DE SECCIONAMIENTO DE COMPAÑÍA - PUNTO DE CONEXIÓN COORDENADAS UTM Datum ETRS 89 Huso 29		
PUNTO	X	Y
Arqueta A2.1	743.702	4.136.940
Arqueta A.1	743.702	4.136.981
Arqueta A2.2	743.702	4.137.029
Arqueta A2.3	743.693	4.137.042
Arqueta A1.2	743.725	4.137.068
Arqueta A1.3	743.771	4.137.106
Arqueta A2.4	743.789	4.137.121
ARQUETA EXISTENTE	743.779	4.137.150
Punto de Conexión	743.756	4.137.161

Para la interconexión del Centro de seccionamiento de Generación con el Centro de seccionamiento de Compañía, se proyecta una línea subterránea de simple circuito con conductores RHZ1 18/30KV 3x1x240 K Al, con una longitud de 20 m, con coordenadas:

COORDENADAS UTM Datum ETRS 89 Huso 29		
PUNTO	X	Y
Arqueta A2.1	743.696	4.136.935
Arqueta A2.2	743.706	4.136.935

3.2 CENTRO DE SECCIONAMIENTO GENERACIÓN Y CENTRO DE SECCIONAMIENTO COMPAÑÍA.

Los centros de seccionamiento se encuentran localizados en el polígono 8, parcela 50 con referencia catastral 41051A008000500000ZZ, en el término municipal de Huévar del Aljarafe.

C.S. DE GENERACIÓN COORDENADAS UTM Datum ETRS 89 Huso 29		
PUNTO	X	Y
1	743.689	4.136.933
2	743.696	4.136.933
3	743.696	4.136.930
4	743.689	4.136.930

C.S. DE COMPAÑÍA COORDENADAS UTM Datum ETRS 89 Huso 29		
PUNTO	X	Y
1	743.694	4.136.939
2	743.702	4.136.939
3	743.702	4.136.936
4	743.694	4.136.936

4. TÉCNICO REDACTOR

El autor del proyecto es el Ingeniero Industrial:

- Sr. D. Miguel Ángel García Hernández
- Ingeniero Técnico Industrial, Colegiado N° 12.711 del Colegio Oficial de Graduados e Ingenieros Técnicos Industriales de Sevilla

5. TITULAR

El promotor del presente proyecto es:

- Razón Social: GUADAMAR SOLAR 4, S. L.
- CIF: B13761630
- Domicilio fiscal: Calle Irlanda,13. Oficina 4-5 (Alcalá de Guadaira, Sevilla)
- Dirección a efectos de notificaciones: Calle Irlanda,13. Oficina 4-5 (Alcalá de Guadaira, Sevilla)
- Administrador: COAGENER Soluciones Técnicas Integrales S.L.
- Teléfono: Pablo Gómez Falcón 955 188 169.

6. NORMATIVA APLICABLE

Europea:

- El marco legal de referencia básico para la evaluación ambiental y urbanística de proyectos a nivel europeo, estatal y autonómico de este tipo de tecnologías es el siguiente: Directiva 2009/28/CE, del Parlamento Europeo y del Consejo de 23 de abril de 2009, relativa al fomento del uso de energía procedente de fuentes renovables y por la que se modifican y se derogan las Directivas 2001/77/CE y 2003/30/CE.

Estatal:

- Ley 24/2013, de 26 de diciembre, del Sector Eléctrico.
- Real Decreto 1955/2000, de 1 de diciembre, por el que se regulan las actividades de transporte, distribución, comercialización, suministro y procedimientos de autorización de instalaciones de energía eléctrica.
- Real Decreto 413/2014, de 6 de junio, por el que se regula la actividad de producción de energía eléctrica a partir de fuentes de energía renovables, cogeneración y residuos.
- Ley 21/2013 de 9 de diciembre de Evaluación Ambiental.
- Ley 3/1995, de 23 de marzo, de Vías Pecuarias.
- Real Decreto Legislativo 7/2015, de 30 de octubre, por el que se aprueba el texto refundido de la Ley de Suelo y Rehabilitación Urbana.
- Real Decreto 849/1986, de 11 de abril, por el que se aprueba el Reglamento del Dominio Público Hidráulico, que desarrolla los títulos preliminar I, IV, V, VI y VII de la Ley 29/1985, de 2 de agosto, de Aguas.
- Real Decreto 927/1988, de 29 de julio, por el que se aprueba el Reglamento de la Administración Pública del agua y de la planificación hidrológica, en desarrollo de los Títulos II y III de la Ley de Agua
- Real Decreto 638/2016, de 9 de diciembre, por el que se modifica el Reglamento del Dominio Público Hidráulico aprobado por el Real Decreto 849/1986, de 11 de abril, el Reglamento de Planificación Hidrológica, aprobado por el Real Decreto 907/2007, de 6 de julio, y otros reglamentos en materia de gestión de riesgos de inundación, caudales ecológicos, reservas hidrológicas y vertidos de aguas residuales.
- Real Decreto Legislativo 7/2015, de 30 de octubre, por el que se aprueba el texto refundido de la Ley de Suelo y Rehabilitación Urbana.
- Real Decreto Legislativo 1/2001, de 20 de julio, por el que se aprueba el texto refundido de la Ley de Aguas.
- Real Decreto 849/1986, de 11 de abril, por el que se aprueba el Reglamento del Dominio Público Hidráulico, que desarrolla los títulos preliminar I, IV, V, VI y VII de la Ley 29/1985, de 2 de agosto, de Aguas.

- Real Decreto 927/1988, de 29 de julio, por el que se aprueba el Reglamento de la Administración Pública del agua y de la planificación hidrológica, en desarrollo de los Títulos II y III de la Ley de Aguas.
- Real Decreto 638/2016, de 9 de diciembre, por el que se modifica el Reglamento del Dominio Público Hidráulico aprobado por el Real Decreto 849/1986, de 11 de abril, el Reglamento de Planificación Hidrológica, aprobado por el Real Decreto 907/2007, de 6 de julio, y otros reglamentos en materia de gestión de riesgos de inundación, caudales ecológicos, reservas hidrológicas y vertidos de aguas residuales.
- Ley 37/2015, de 29 de septiembre, de carreteras.
- Real Decreto 1812/1994, de 2 de septiembre, por el que se aprueba el Reglamento General de Carreteras.
- Norma 3.1- Instrucción de Carreteras, Trazado.
- Norma 5.2- Instrucción de Carreteras, Drenajes.
- Instrucción de Hormigón Estructural (EHE-08) el 18 de julio de 2008.
- Ley 38/2015, de 29 de septiembre, del sector ferroviario.
- Real Decreto 2387/2004, de 30 de diciembre, por el que se aprueba el Reglamento del Sector Ferroviario.
- Ley 48/1960, de 21 de julio, sobre Navegación Aérea.
- Decreto 584/1972, de 24 de febrero, de servidumbres aeronáuticas.
- Real Decreto 764/2017, de 21 de julio, por el que se modifican las servidumbres aeronáuticas del Aeropuerto de Sevilla.
- Ley de 16 de diciembre de 1954 sobre expropiación forzosa.
- Decreto de 26 de abril de 1957 por el que se aprueba el Reglamento de la Ley de Expropiación Forzosa.
- Ley 34/1998, de 7 de octubre, del sector de Hidrocarburos.

Autonómica:

- Decreto-ley 2/2018, de 26 de junio, de simplificación de normas en materia de energía y fomento de las energías renovables en Andalucía.
- Orden de 26 de marzo de 2007, por la que se aprueban las especificaciones técnicas de las instalaciones fotovoltaicas andaluzas (y corrección de errores).
- Decreto 50/2008, de 19 de febrero, por el que se regulan los procedimientos administrativos referidos a las instalaciones de energía solar fotovoltaica emplazadas en la Comunidad Autónoma de Andalucía.
- Ley 7/2007 de 9 de julio de Gestión Integrada de la Calidad Ambiental de Andalucía. Texto consolidado de 12 de enero de 2016.
- Decreto 356/2010 de 3 de agosto por el que se regula la Autorización Ambiental Unificada. Andalucía.
- Ley 9/2010, de 30 de Julio, de Aguas de Andalucía.
- Ley 7/2002, de 17 de diciembre, de Ordenación Urbanística de Andalucía.
- Ley 2/2007, de 27 de marzo, de fomento de las energías renovables y del ahorro y eficiencia energética de Andalucía.
- Normas subsidiarias del Excmo. Ayuntamiento de Carmona.
- Decreto 267/2009, de 9 de junio por el que se aprueba el Plan de Ordenación del Territorio de la aglomeración urbana de Sevilla.

Instalaciones eléctricas:

- Ley 24/2013, de 26 de diciembre, del Sector Eléctrico.

- Real Decreto 1955/2000, de 1 de diciembre, por el que se regulan las actividades de transporte, distribución, comercialización, suministro y procedimientos de autorización de instalaciones de energía eléctrica.
- Real Decreto 842/2002, de 2 de agosto, por el que se aprueba el Reglamento electrotécnico para baja tensión y sus instrucciones técnicas complementarias ITC-BT 01 a 51.
- Real Decreto 223/2008, de 15 de febrero, por el que se aprueban el Reglamento sobre condiciones técnicas y garantías de seguridad en líneas eléctricas de alta tensión y sus instrucciones técnicas complementarias ITC-LAT 01 a 09.
- Real Decreto 337/2014, de 9 de mayo, por el que se aprueban el Reglamento sobre condiciones técnicas y garantías de seguridad en instalaciones eléctricas de alta tensión y sus Instrucciones Técnicas Complementarias ITC-RAT 01 a 23.
- Real Decreto 413/2014, de 6 de junio, por el que se regula la actividad de producción de energía eléctrica a partir de fuentes de energía renovables, cogeneración y residuos.
- Normas UNE/IEC y recomendaciones UNESA que sean de aplicación.
 - o Real Decreto 1890/2008, de 14 de noviembre, por el que se aprueba el Reglamento de eficiencia energética en instalaciones de alumbrado exterior y sus Instrucciones técnicas complementarias EA-01 a EA-07.
 - o UNE-EN 12464-2 Iluminación de los lugares de trabajo. Parte 2: Lugares de trabajo exteriores.
 - o UNE-EN 13201 Iluminación de carreteras.

Estructuras de acero y hormigón:

Los equipos e instalaciones objeto del presente documento estarán de acuerdo con la normativa y la reglamentación indicada en este apartado, así como con cualquier otra nacional o internacional que sea de aplicación.

En general, se seguirán los criterios de la normativa vigente en el CTE (Código Técnico de la Edificación), el Eurocódigo, que puedan resultar de aplicación durante el desarrollo del proyecto, además de la normativa Autonómica de la Junta de Andalucía, implementada en las instrucciones técnicas complementarias desde la 01 a la 11.

En concreto, para el diseño de cimentación, debe apoyarse en la NCSE-02.

Se podrán complementar para diseño, fabricación y elección de materiales del seguidor las siguientes normas ASTM y las condiciones exigidas en la UNE-EN 1090-2: "Requisitos técnicos para la ejecución de estructuras de acero", si no entra en contradicción con ninguna norma o ley de ámbito nacional:

- A36 "Standard Specification for Carbon Structural Steel".
- A53 "Standard Specification for Pipe, Steel, Black and Hot-Dipped, Zinc-Coated, Welded and Seamless".
- A123 "Standard Specification for Zinc (Hot-Dip Galvanized) Coatings on Iron and Steel Products".
- A500 "Standard Specification for Cold-Formed Welded and Seamless Carbon Steel Structural Tubing in Rounds and Shapes".
- A513 "Standard Specification for Electric-Resistance-Welded Carbon and Alloy Steel Mechanical Tubing".

Los cálculos estructurales se podrán complementar con el "International Building Code" (IBC) y la normativa ASCE 7-10 ("Minimum Design Loads for Buildings and Other Structures") si no entra en contradicción con ninguna norma o ley de ámbito nacional.

Ruido:

- Real Decreto 286/2006, de 10 de marzo, sobre la protección de la salud y la seguridad de los trabajadores contra los riesgos relacionados con la exposición al ruido. BOE núm. 60 de 11 de marzo.
- Directiva 2003/10/CE del Parlamento Europeo y del consejo de 6 de febrero de 2003 sobre las disposiciones mínimas de seguridad y Salud relativas a la exposición de los trabajadores a los riesgos derivados de los agentes físicos (ruido).
- Real Decreto 212/2002, de 22 de febrero, por el que se regulan las emisiones sonoras en el entorno debidas a determinadas máquinas de uso al aire libre.
- Real Decreto 524/2006, de 28 de abril, por el que se modifica el Real Decreto 212/2002, de 22 de febrero, por el que se regulan las emisiones sonoras en el entorno debidas a determinadas máquinas de uso al aire libre.
- Real Decreto 212/2002, de 22 de febrero, por el que se regulan las emisiones sonoras en el entorno debidas a determinadas máquinas de uso al aire libre.
- Directiva 2002/49/CE del Parlamento Europeo y del Consejo, de 25 de junio de 2003, sobre evaluación y gestión del ruido ambiental, con el fin de proporcionar una base para el desarrollo de medidas comunitarias sobre el ruido ambiental emitido por las fuentes consideradas, es decir, las infraestructuras viarias, ferroviarias y aeroportuarias, así como el ruido industrial.
- Ley 37/2003, de 17 de noviembre, del Ruido.
- Real Decreto 1367/2007, de 19 de octubre, por el que se desarrolla la Ley 37/2003, de 17 de noviembre, del Ruido, en lo referente a zonificación acústica, objetivos de calidad y emisiones acústicas.
- Decreto 6/2012, de 17 de enero, por el que se aprueba el Reglamento de Protección contra la Contaminación Acústica en Andalucía, y se modifica el Decreto 357/2010, de 3 de agosto, por el que se aprueba el Reglamento para la Protección de la Calidad del Cielo Nocturno frente a la contaminación lumínica y el establecimiento de medidas de ahorro y eficiencia energética.

Seguridad y salud:

- Ley 31/1995, de 8 de noviembre; BOE de 10 de noviembre/1995, de Prevención de Riesgos Laborales.
- Real Decreto 171/2004, de 30 de enero, por el que se desarrolla el Artículo 24 de la Ley 31/1995 de 8 de noviembre de Prevención de Riesgos Laborales en materia de coordinación de actividades preventivas.
- Real Decreto 1627/1997, de 24 de octubre, por el que se establecen disposiciones mínimas de seguridad y de salud en las obras de construcción.
- Real Decreto 337/2010, de 19 de marzo, por el que se modifican el Real Decreto 39/1997, de 17 de enero, por el que se aprueba el Reglamento de los Servicios de Prevención; el Real Decreto 1109/2007, de 24 de agosto, por el que se desarrolla la Ley 32/2006, de 18 de octubre, reguladora de la subcontratación en el sector de la construcción y el Real Decreto 1627/1997, de 24 de octubre, por el que se establecen disposiciones mínimas de seguridad y salud en obras de construcción.
- Real Decreto 604/2006, por el que se modifican el Real Decreto 39/1.997, de 17 de enero, por el que se aprueba el Reglamento de los Servicios de Prevención, y el Real Decreto 1627/1997, de 24 de octubre, por el que se establecen las disposiciones mínimas de seguridad y salud en las obras de construcción.
- Ley 32/2006, de 18 de octubre, reguladora de la subcontratación en el sector de la construcción. BOE 250; 19.10.06
- Real Decreto 1109/2007, de 24 de agosto, por el que se desarrolla la Ley 32/2006, de 18 de octubre, reguladora de la subcontratación en el Sector de la Construcción.

- Real Decreto 327/2009, de 13 de marzo, por el que se modifica el Real Decreto 1109/2007, de 24 de agosto, por el que se desarrolla la Ley 32/2006, de 18 de octubre, reguladora de la subcontratación en el sector de la construcción.
- Real Decreto 39/1997, de 17 de enero, por lo que se aprueba el Reglamento de los Servicios de Prevención.
- Real Decreto Legislativo 2/2015, de 23 de octubre, por el que se aprueba el texto refundido de la Ley del Estatuto de los Trabajadores.
- Real Decreto 216/1999, de 5 de febrero, sobre Disposiciones Mínimas de Seguridad y Salud en el Trabajo en el Ámbito de las Empresas de Trabajo Temporal.
- Plan Nacional de Higiene y Seguridad en el Trabajo (O.M. 9/3/71) (B.O.E. 11/3/71).
- Convenio Colectivo Provincial de la Construcción.
- Real Decreto 1561/1995 de 21 de septiembre (B.O.E. de 26 de septiembre de 1995), sobre jornadas especiales de trabajo.
- Real Decreto 902/2007, de 6 de julio, por el que se modifica el Real Decreto 1561/1995, de 21 de septiembre, sobre jornadas especiales de trabajo, en lo relativo al tiempo de trabajo de trabajadores que realizan actividades móviles de transporte por carretera.
- Real Decreto 1579/2008 de 26 de septiembre (B.O.E. de 04 de octubre de 2008), por el que se modifica el Real Decreto 1561/1995, de 21 de septiembre, sobre jornadas especiales de trabajo, y se regulan determinados aspectos de las condiciones de trabajo de los trabajadores móviles que realizan servicios de interoperabilidad transfronteriza en el sector del transporte ferroviario.

7. DESCRIPCIÓN GENERAL DE LA INSTALACIÓN

7.1 LÍNEA SUBTERRÁNEA MEDIA TENSIÓN 15 KV

La línea de evacuación desde las plantas fotovoltaicas se compone de 2 tramos:

Tramo A - Une el Centro de seccionamiento de Generación hasta el Centro de seccionamiento de Compañía, mediante línea subterránea de simple circuito con conductores RHZ1 18/30KV 3x1x240 K Al.

Tramo B - Une el Centro de seccionamiento de Compañía con el punto de conexión en Línea Subterránea de Media Tensión SE Benacazón - Vereda de Aznalcázar, mediante línea subterránea de doble circuito con conductores RHZ1 18/30KV 3x1x240 K Al.

La línea objeto del presente proyecto, a efectos reglamentarios, se considerará de tercera categoría y discurre de manera subterránea, limitando su impacto visual.

En el trazado de la línea subterránea se cumplirá con las distancias reglamentarias establecidas en la ITC-LAT 06, así como las que puedan establecer otros organismos y/o empresas de servicios afectadas por el trazado proyectado.

La LMT estará integrada en redes trifásicas de hasta 30 kV y frecuencia nominal 50 Hz. La tensión nominal de la LMT viene determinada por la red a la que se conectará.

En la siguiente tabla se define la tensión más elevada y los niveles de aislamiento del material a utilizar.

Tensión nominal de la red Un (kV)	Tensión nominal cables y accesorios U0/U (kV eficaces)	Tensión más elevada cable y accesorios Um (kV eficaces)	Tensión soportada nominal a frecuencia industrial (kV eficaces)	Tensión de choque soportada nominal (tipo rayo) (kV de cresta)
U ≤ 15	12/20	17,5	50	125

- U** Tensión asignada eficaz a 50 Hz entre dos conductores cualesquiera para la que se han diseñado el cable y sus accesorios.
- Un** Tensión nominal eficaz a 50 Hz de la red.
- U0** Tensión asignada eficaz a 50 Hz entre cada conductor y la pantalla de cable para la que se han diseñado el cable y sus accesorios.
- Um** Tensión más elevada para el material a 50 Hz entre dos conductores cualesquiera.

7.2 CANALIZACIONES ELÉCTRICAS SUBTERRÁNEAS.

Las zanjas del cableado se trazarán siguiendo las alineaciones de los viales, o, en su defecto, del trazado ya existente del sistema colector de media tensión de la distribución antigua de placas solares de la instalación solar fotovoltaica.

Finalizada la ejecución de las zanjas se procederá al revegetado de las mismas, de tal forma que queden únicamente visibles en superficie las tapas de las arquetas. A su vez, se dejará señalizado con hitos de hormigón de distinto color que indicarán la ubicación de los empalmes. Dichos hitos serán situados, a lo largo del trazado, de manera regular, en intervalos de 50 m y en cada cambio de dirección.

Los circuitos eléctricos, su longitud y las secciones de conductores alojados para el sistema de media tensión se describen en otro apartado de la presente memoria, y en los planos adjuntos en el presente proyecto.

Las zanjas serán divididas en dos categorías, una directamente enterrada, empleada en aquellos casos en los que no haya cruzamientos con viales, cauces de agua u otro tipo de infraestructuras sensibles, y otra bajo tubo hormigonado para resolver tales cruzamientos. En caso de que sea necesario, se realizará una ocupación temporal de 3 metros a cada lado del eje de las zanjas para las labores de construcción de las canalizaciones enterradas.

7.3 CENTRO DE SECCIONAMIENTO GENERACIÓN

En la planta se instalará 1 Centro de Seccionamiento y Transformación para SSAA Generación, definido por las siguientes características:

TIPO	Centro prefabricado de hormigón de superficie y maniobra interior para interconexión de 3 instalaciones fotovoltaicas y 1 Transformador SS. AA.
POTENCIA TRANSFORMADOR	1 x 50 kVA
RELACIÓN DE TRANSFORMACIÓN	15 (20) kV / 0,4 kV
AISLANTE	Ester natural
EQUIPOS DE MEDIA TENSIÓN	Celdas Modulares de aislamiento y corte en gas

El edificio prefabricado de superficie (tipo caseta), consta de una envolvente de hormigón, de estructura monobloque, en cuyo interior se incorporan todos los componentes eléctricos, desde la aparamenta de MT, el transformador de servicios auxiliares y los dispositivos de control e interconexiones entre los diversos elementos.

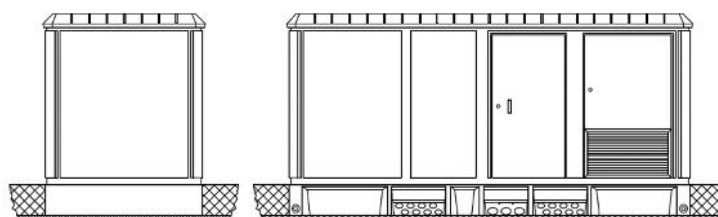

7.4 CENTRO DE SECCIONAMIENTO COMPAÑÍA

El Centros de Seccionamiento de Compañía se encuentran en las proximidades de la Arqueta A2.1, tal y como se puede ver en el detalle de implantación. Este centro queda definido por las siguientes características:

TIPO	Centro prefabricado de hormigón de superficie y maniobra interior con 1 transformador SS.AA.
POTENCIA TRANSFORMADOR	1 x 50 kVA
RELACIÓN DE TRANSFORMACIÓN	15 (20) kV / 0,4 kV
AISLANTE	Ester natural
EQUIPOS DE MEDIA TENSIÓN	Celdas Modulares de aislamiento y corte en gas

El edificio prefabricado de superficie (tipo caseta), consta de una envolvente de hormigón, de estructura monobloque, en cuyo interior se incorporan todos los componentes eléctricos, desde la aparamenta de MT, el transformador de servicios auxiliares y los dispositivos de control e interconexiones entre los diversos elementos.

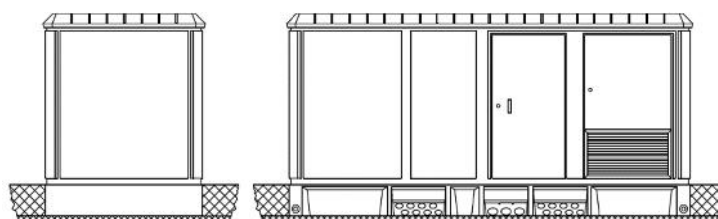

8. DESMANTELAMIENTO. DESCRIPCIÓN DE LAS OBRAS.

Los usos posibles en la recuperación de terrenos alterados son varios, si bien, el entorno social, ecológico y paisajístico, y el carácter agropecuario son factores a tener en cuenta, reduciendo el número de posibilidades de uso, hasta llegar a determinar la opción más adecuada.

En los casos en que los proyectos causen alteraciones de gran extensión, tales como explotaciones mineras, es posible al final de la explotación plantearse un cambio en el uso del suelo, ya que, una vez llegados a ese punto, otras opciones son menos adecuadas o incluso inviables. No es nuestro caso.

Las características de la vegetación, el suelo y la topografía permitirán en este caso que todo el terreno quede disponible para los tipos de uso que habitualmente se dan en la zona en la situación preoperacional.

Por tanto, es normal que al final de esta explotación, y una vez ejecutado el Plan de Desmantelamiento, el uso del suelo que se daba en la zona no cambie.

La implantación de una instalación solar fotovoltaica en la zona de estudio no supone ningún peligro para la vegetación allí existente. En este tipo de actuaciones, el mayor impacto lo supone la creación de las vías de acceso.

El desbroce del terreno para la implantación de los módulos fotovoltaicos tampoco supone peligro para la vegetación existente, debido principalmente a la baja originalidad de las parcelas estudiadas, es decir, la vegetación es común tanto en el área de estudio como en los alrededores, por lo que la eliminación de tierra no supondría un efecto negativo en la vegetación de la zona.

Por el contrario, será más que probable el aumento de la calidad ambiental de la zona, ya que en ella se podrá desencadenar, en una primera etapa de la sucesión ecológica, el desarrollo de especies de vegetación herbácea natural que beneficiarán tanto las condiciones químicas y de fertilidad del suelo, como el aumento de la diversidad y riqueza de especies.

Se estima que el impacto producido por la construcción de la instalación solar fotovoltaica sobre la vegetación en el área del proyecto será mínimo y no supondrá peligro alguno.

Sin embargo, y a pesar de la puesta en práctica de las medidas de minimización del impacto anteriormente expuestas, teniendo en cuenta las características socioeconómicas de las zona del municipio en las que se localizará la instalación solar fotovoltaica, donde predomina la actividad agropecuario, y viendo el horizonte de vida útil de la instalación proyectada, (no se espera que esta situación cambie de tendencia), es lógico plantear la restauración orientada al uso agropecuario que es la existente actualmente así como recuperación de cubierta forestal según mosaico del entorno

Las fases de las obras de desmantelamiento las podemos dividir en los siguientes trabajos:

- Desmantelamiento de los dos tramos de Línea Eléctrica de Media Tensión.
- Desmantelamiento del Centro de Seccionamiento Generación
- Desmantelamiento del Centro de Seccionamiento Compañía
- Restauración vegetal y paisajística

8.1 DESMANTELAMIENTO DE LA INSTALACIÓN ELÉCTRICA DE MT

Previo a cualquier labor será preceptivo comprobar que ningún equipo se encuentra conectado a la corriente eléctrica.

Antes de la retirada de los equipos, se debe recuperar el aceite del interior de los centros de transformación, será tratado con cuidado y enviado a una planta de reciclaje oportuno. Posteriormente se procederá a desinstalar los equipos citados, con ayuda de un camión grúa debido a su tamaño y su peso, posteriormente se transportarán a un almacén para su posterior venta, reutilización o en caso de no poder volver a usarse, transportarse a un vertedero autorizado.

Antes de comenzar el desmontaje deberá desconectarse en ambos extremos de la instalación. Es decir, en todas celdas del edificio de control del centro de seccionamiento y en los cuadros de control y mando a la salida de cada uno de los inversores.

En segundo lugar, habrá que proceder al desmontaje de todas las unidades de generación y transformación.

Para realizar los trabajos anteriores, se hará uso de un camión grúa en el que se acopiarán todos los materiales y, a continuación, se transportarán a vertedero autorizado.

8.1.1 DESMANTELAMIENTO DE LA LÍNEA ELÉCTRICA.

El desmantelamiento pasará por varias fases:

- La primera de ellas es asegurarse de la desconexión previa de la subestación.
- Posteriormente se procederá a la retirada del cableado, separando los residuos formados de los materiales que se pueden volver a reutilizar.
- El paso siguiente para la línea de evacuación que se encuentra entubada y enterrada, para su desmantelamiento, será necesario excavar dichas zanjas, eliminar el prisma de hormigón que será recogido y transportado a la zona de escombros para su correcta manipulación.
- Una vez retirado el hormigón, se procede a rellenar dichas zanjas con tierra natural, después de el desmantelamiento de las canalizaciones y de los conductores.

- Por último, el transporte de los materiales no reutilizable a sus respectivos centros homologados para su reciclaje.

Se desmantelará la línea eléctrica de media tensión, recuperando la situación pre-operacional de las zonas ocupadas por las instalaciones, se realizará el desmontaje y retirada de todos los elementos a vertedero autorizado, la restitución de terrenos y servicios afectados y la restauración y revegetación de las zonas alteradas, con la finalidad de recuperar e integrar paisajísticamente el conjunto de las superficies que fueron afectadas. Se desmantelarán las instalaciones auxiliares.

Esta línea es exclusiva para el parque por lo que no habrá que realizar ningún tipo de actuación además de la desconexión a realizar en las posiciones de línea correspondiente en la subestación de Medina Garvey.

Los accesos deberán estudiarse en el momento del desmontaje, debido a que este no se realizará hasta, al menos hasta 25 años después de la puesta en marcha de la Planta Solar Fotovoltaica (PSF). Se aprovechará la red de caminos existente, aprovechando, en la medida de lo posible, en los tramos en los que no existen accesos la calle de seguridad bajo la línea eléctrica. Al término de las tareas de desmontaje, los nuevos tramos a abrir serán desmantelados y se restituirán las condiciones previas del terreno.

No se realizarán voladuras para las excavaciones de las cimentaciones.

La línea eléctrica atraviesa varios arroyos a lo largo de su recorrido. Ninguna de las actuaciones afectará a la red de drenaje ni se invadirá el Dominio Público Hidráulico, y en caso de ser necesarios, se solicitarán los correspondientes permisos.

8.1.2 Desmantelamiento de los Centro de Seccionamiento

Se desmantelarán los centros de seccionamiento y medida, recuperando la situación preoperacional de las zonas ocupadas por las instalaciones, se realizará el desmontaje y retirada de todos los elementos a vertedero autorizado, la restitución de terrenos y servicios afectados y la restauración y revegetación de las zonas alteradas, con la finalidad de recuperar e integrar paisajísticamente el conjunto de las superficies que fueron afectadas. Se desmantelarán las instalaciones auxiliares.

Los equipos de control, transformador, herrajes y todos los elementos del centro de seccionamiento serán guardados en caso de que sean susceptibles de ser usados como repuestos para emergencia o reutilizados en otros equipos.

Previa a la realización de los trabajos se desconectará la posición de línea, que conecta el centro de seccionamiento con la subestación de e-distribución y el Centro de transformación de la planta fotovoltaica.

El desmantelamiento de cada una de las instalaciones abarca las siguientes etapas:

Desmantelamiento de la infraestructura, que producirá residuos, fundamentalmente residuos inertes (básicamente, metal y hormigón). Se separarán aquellos que se puedan reutilizar, cuando sus características y uso lo permitan, de los que sean considerados como desecho.

Traslado de los elementos desmantelados (apoyos, cableado, etc.).

Acopio de materiales en lugares autorizados para su recepción y disposición fina

Se retirarán el hormigón de las cimentaciones de los edificios, apartamenta y otros elementos y se rellenará posteriormente con tierra natural.

El desmantelamiento conllevará tránsito de vehículos pesados, tránsito de vehículos para el traslado de personal, movimiento de tierra y manejo de material, desmontaje de estructuras y equipos (torres, casetas, patio, etc.).

En el desmontaje de la subestación se generarán desechos tales como: material vegetal, material orgánico, madera, cartón y papel, clavos, varillas, tubos metálicos, cobre, plástico, tubos y accesorios de PVC, bolsas plásticas, vidrio, etc.

El movimiento de tierras que se llevará a cabo será de poca magnitud, centrándose en la excavación de las cimentaciones. La superficie afectada será de pequeña magnitud. De la misma forma, el acopio de materiales extraídos requerirá un espacio no demasiado grande y posteriormente serán retirados a vertedero o reutilizados en determinadas acciones del proyecto que así lo requieran. La zona afectada quedará dentro de la propia parcela en la que se encuentra el centro de seccionamiento y que pertenece al PSF.

La superficie ocupada por la subestación será recuperada tras la ejecución del proyecto. No se realizarán voladuras para las excavaciones de las cimentaciones.

8.2 RESTAURACIÓN VEGETAL Y PAISAJÍSTICA

Dado que el terreno que nos ocupa se trata de suelo agrícola y por tanto con cambio de cultivo anual, su restauración a la situación original no requiere ningún tratamiento de replantación arbórea, matorral ni cualquier otra vegetación.

Aunque no se estima estrictamente necesario, se contempla la posibilidad de un aporte de tierra vegetal en determinadas zonas más afectadas del parque y el esparcimiento de semillas silvestres para acelerar que aflore la vegetación en el terreno. Se estima un aporte de tierra vegetal en torno a 10 m³.

9. JUSTIFICACION DEL RD 105/2008 POR EL QUE SE REGULA LA PRODUCCIÓN Y GESTION DE LOS RESIDUOS DE CONSTRUCCIÓN Y DEMOLICIÓ.

9.1 DESCRIPCIÓN DE LOS PROCESOS GENERADORES DE RESIDUOS

Los procesos generadores de residuos peligrosos están íntimamente ligados al proceso productivo. Para definirlo, es necesario realizar un análisis del mismo, identificando los residuos peligrosos producidos y los puntos o fases del proceso que los generan. Para ello puede seguir el siguiente esquema de trabajo:

- Identificación de los distintos procesos.
- Determinación y cuantificación, en cada proceso, de los flujos de entrada de materias primas y auxiliares y de los flujos de salida de productos y residuos.
- Realización de un esquema del proceso productivo mediante un diagrama de flujo.

En él se detallarán las diferentes etapas y los residuos peligrosos que se generan en cada una de ellas.

La forma más habitual de representar la actividad es mediante un diagrama de flujo:

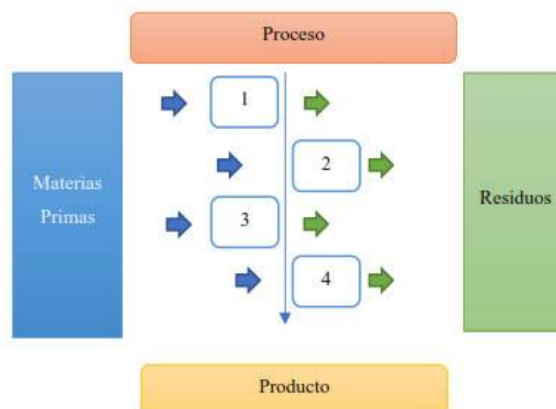

Una vez analizado el proceso productivo, se trasladan los datos a una tabla, indicando el balance de entradas y salidas, es decir, que sustancias o materias primas se necesitan en esa fase del proceso de desmantelamiento. Después indicamos los residuos que generamos, en este caso sólo indicamos los residuos peligrosos.

Nº de Proceso	Nombre	Descripción	Salida Residuos
1	Desmantelamiento	Desmantelamiento de Instalaciones de evacuación parque FV	Aceites minerales usados, Aluminio, Cobre, Hierro y hormigón.

9.2 ESTIMACIÓN DE LA CANTIDAD DE RESIDUOS

A continuación, se enumeran los residuos peligrosos generados en las instalaciones durante el desmantelamiento, relacionando cada uno de ellos con los procesos generadores, indicando el código LER:

FASE DE DESMANTELAMIENTO			
Residuo	Código LER	Peligroso.	Gestión o destino final
Materiales no reutilizables o reciclables	170904	No	Vertedero de rechazo tras clasificación previa
Escombros procedentes de obras de demolición y desmantelamiento	170107	No	Vertedero de inerte
Materiales y equipos reutilizables	170407	No	Reposición, adquisición y venta o gestión para reutilización
Obleas de silicio de módulos fotovoltaicos	160216	No	Agotamiento en otras plantas productoras, cesión a ONG para países del tercer mundo. Posterior reconversión del silicio al final de su vida útil para producir nuevas células fotovoltaicas.
Vidrio de paneles	170202	No	Reciclaje hasta 85%
Aluminio	170402	No	Fundición y reciclaje
Cimentaciones de hormigón	170101	No	Hormigón a vertedero de inertes, Estructura metálica a gestor intermedio previo a fundición.
Celdas de Media Tensión	160214	No	Gestor que separe fracciones útiles (metal, vidrio, etc.) para su valorización, el resto a vertedero
Transformadores	160214	No	

Durante la fase del desmantelamiento el único residuo peligroso será el de los aceites dieléctricos provenientes de los transformadores de los Centros de Transformación.

Estos aceites serán evacuados de la planta FV durante la fase de desmantelamiento, por empresas gestoras de residuos homologadas para tal fin.

9.3 CONDICIONES DE ALMACENAMIENTO Y OPERACIONES DE TRATAMIENTO PREVISTAS

Durante la fase de desmantelamiento se realizará el transporte a vertido de forma inmediata. La acumulación de material será mínima. Se habilitarán contenedores temporales para cada uno de los materiales descritos en tabla anterior

9.4 MEDIDAS DE PREVENCIÓN DE GENERACIÓN DE RESIDUOS.

Como norma general es importante separar aquellos productos sobrantes que pudieran ser reutilizables de modo que en ningún caso puedan enviarse a vertederos.

Además, es importante separar los residuos desde el origen, para evitar contaminaciones, facilitar su reciclado y evitar generar residuos derivados de la mezcla de otros.

Se expone a continuación algunas buenas prácticas para evitar/minimizar la generación de algunos residuos:

- Medios auxiliares (pallets de madera), envases y embalajes:

- Utilizar materiales cuyos envases/embalajes procedan de material reciclado.
- No separar el embalaje hasta que no vayan a ser utilizados los materiales.
- Guardar los embalajes que puedan ser reutilizados inmediatamente después de separarlo del producto. Gestionar la devolución al proveedor en el caso de ser este el procedimiento establecido (ej. Botellas de SF6 vacías o medio llenas).
- Los pallets de madera se han de reutilizar cuantas veces sea posible.

- Residuos metálicos.

- Sepáralos y almacenarlos adecuadamente para facilitar su reciclado.

- Aceites y grasas:

- Realizar el mantenimiento de la maquinaria y cambios de aceite en talleres autorizados.
- Si es imprescindible llevar a cabo alguna operación de aceites y grasas en la obra, utilizar los accesorios necesarios para evitar posibles vertidos al suelo (recipiente de recogida de aceite y superficie impermeable).
- Controlar al máximo las operaciones de llenado de equipos con aceites para evitar que se produzca cualquier vertido.

- Tierras contaminadas:

- Establecer las medidas preventivas para evitar derrames de sustancias peligrosas.
- Disponer de bandeja metálica para almacenamiento de combustibles.
- Resguardar de la lluvia las zonas de almacenamiento (mediante techado o uso de lona impermeable), para evitar que las bandejas se llenen de agua.
- Disponer de grupos electrógenos cuyo tanque de almacenamiento principal tenga doble pared y cuyas tuberías vayan encamisadas. Si no es así colocar en una bandeja estanca o losa de hormigón impermeabilizada y con bordillo.
- Controlar al máximo las operaciones de llenado de equipos con aceites para evitar que se produzca cualquier vertido. No realizar llenados de máquinas de potencia sin estar operativos los fosos de recogida de aceite. Colocar recipientes o material absorbente debajo de todos los empalmes de tubos utilizados durante la maniobra, para la recogida de posibles pérdidas.
- Buenas prácticas en los trasiegos.

- Residuos vegetales:

- Respetar todos los ejemplares arbóreos que no sean incompatibles con el desarrollo del proyecto.
- Facilitar la entrega de los restos de podas/talas a sus propietarios.

9.5 MEDIDAS DE SEPARACIÓN, MANEJO Y ALMACENAMIENTO EN OBRA.

Los requisitos en cuanto a la segregación, almacenamiento, manejo y gestión de los residuos en obra están incluidos en las especificaciones ambientales, formando así parte de las prescripciones técnicas del proyecto.

Para que se pueda desarrollar una correcta segregación y almacenamiento de residuos en la obra, todo el personal implicado deberá estar adecuadamente formado sobre cómo separar y almacenar cualquier tipo de residuos que pueda derivarse de los trabajos

Segregación

Para una correcta valorización o eliminación se realizará una segregación previa a los residuos, separando aquellos que por su no peligrosidad (residuos urbanos y asimilables urbanos) y por su cantidad puedan ser depositados en los contenedores específicos colocados por el correspondiente ayuntamiento, por lo que deban ser llevados a vertedero controlado y de los que deban ser entregados a un gestor autorizado (residuos peligrosos). Para la segregación se utilizarán bolsas o contenedores que impidan o dificulten la alteración de las características de cada tipo de residuo.

La segregación de residuos en obra ha de ser la máxima posible, para facilitar la reutilización de los materiales y que el tratamiento final sea el más adecuado según el tipo de residuo.

En ningún caso no resultará técnicamente viable la segregación en origen, el poseedor (contratista) podrá encomendar la separación de fracciones de los distintos residuos no peligrosos a un gestor de residuos externo a la obra, teniendo que presentar en este caso, la correspondiente documentación acreditativa conforme el gestor ha realizado los trabajos.

En el campamento de obra, se procurará además segregar los RSU en las distintas fracciones (envases y embalajes, papel, vidrio y resto).

Almacenamiento.

Desde la generación de los residuos hasta su eliminación o valorización final, éstos serán almacenados de forma separada en el lugar de trabajo, según vaya a ser su gestión final, como se ha indicado en el punto anterior.

Para las zonas de almacenamiento se cumplirán los siguientes criterios:

- Serán seleccionadas, siempre que sea posible, de forma que no sean visibles desde carreteras o lugares de tránsito de personas, pero con facilidad de acceso para poder proceder a la recogida de los mismos.
- Estarán debidamente señalizadas mediante marcas en el suelo, carteles, etc. Para que cualquier persona que trabaje en la obra sepa su ubicación.
- Los contenedores de residuos peligrosos estarán identificados según se indica en la legislación aplicable (RD 833/1988 y Ley 10/98), con etiquetas o carteles resistentes a las distintas condiciones meteorológicas, colocados en un lugar visible y que proporcionen la siguiente información: descripción del residuo, icono de riesgo, código del residuo, datos del productor y fecha de almacenamiento.
- Las zonas de almacenamiento de residuos peligrosos estarán protegidas de la lluvia y contarán con suelo impermeabilizado o bandejas de recogida de derrames accidentales.
- Los residuos que por sus características puedan ser arrastrados por el viento, como plásticos (embalajes, bolsas,), papeles (sacos de mortero) etc., deberán ser almacenados en contenedores cerrados, a fin de evitar su diseminación por la zona de obra y el exterior del recinto.
- Se evitará el almacenamiento de excedentes de excavación en cauces y sus zonas de policía.
- Además de las zonas definidas, el campamento de obra deberá disponer de uno o más contenedores, con su correspondiente tapadera (para evitar la entrada del agua de lluvia) para los residuos sólidos urbanos (restos de comidas, envases de bebida, etc.) que generen las personas que trabajan en la obra. Estos contenedores deberán estar

claramente identificados, de forma que todo el personal de la obra sepa donde se almacena cada tipo de residuo.

9.6 DESTINOS FINALES DE LOS RESIDUOS GENERADOS.

La gestión de los residuos se realizará según lo establecido en la legislación específica vigente. Siempre se favorecerá el reciclado y valoración de los residuos frente a la eliminación en vertedero controlado de los mismos.

I. RESIDUOS NO PELIGROSOS.

- RSU: Lo residuos sólidos urbanos y asimilables (papel, cartón, vidrio, envases de plástico) separados en distintas fracciones serán llevados a un vertedero autorizado o recogidos por gestores autorizados. En el caso de no ser posible la recogida por gestor autorizado y de tratarse de pequeñas cantidades, se podrán depositar en los distintos contenedores que existan en el Ayuntamiento más próximo.

- Restos vegetales: La eliminación de los residuos vegetales deberá hacerse de forma simultánea a las labores de talas y desbroce. Los residuos obtenidos se apilarán y retirarán de la zona con la mayor brevedad, evitando así que se conviertan en un foco de infección por hongos, o que suponga un incremento del riesgo de incendios.

Los residuos forestales generados se gestionarán según indique la autoridad ambiental competente. Con carácter general, y si no hubiera indicaciones, preferiblemente se entregarán a sus propietarios. Si no es posible se gestionará su entrega en una planta de compostaje y en último caso se trasladarán a vertedero controlado.

- Chatarra: Se entregará a gestor autorizado para que proceda al reciclado de las distintas fracciones.

II. RESIDUOS PELIGROSOS.

Los residuos peligrosos se gestionarán mediante gestor autorizado. Se dará preferencia a aquellos gestores que ofrezcan la posibilidad de reciclaje y valoración como destinos finales frente a la eliminación.

Antes del inicio de las obras los contratistas están obligados a programar la gestión de residuos que prevé generar. En el Plan de gestión de residuos de construcción se reflejará la gestión prevista para cada tipo de residuo: planes para la reutilización de excedentes de excavación u hormigón, retirada a vertedero y gestiones a través de gestor autorizado (determinando los gestores autorizados), indicando el tratamiento final que se llevará a cabo en cada caso.

Como anexo a dicho Plan, el contratista deberá presentar la documentación legal necesaria a llevar a cabo las distintas actividades de gestión de residuos:

- Acreditación como productor de residuos en la Comunidad Autónoma en la que se llevan a cabo los trabajos.

- Autorizaciones de los transportistas y gestores de residuos (las correspondientes según se trate de residuos peligrosos y no peligrosos).

- Autorizaciones de vertederos y depósitos.

- Documentos de Aceptación de los residuos que se prevé generar (residuos peligrosos).

Al final de los trabajos las gestiones de residuos realizadas quedarán registradas en una ficha de "Gestión de residuos generados en las obras de construcción ". Además de cumplimentar la ficha el contratista proporcionará la documentación acreditativa de las gestiones realizadas.

- Documentos de Control y Seguimiento. (Residuos Peligrosos).

- Notificación de traslado (Residuos Peligrosos).

- Albaranes de retirada o documentación de entrega de residuos no peligrosos.
- Permisos de vertido/reutilización de excedentes de excavación.

9.7 ZONAS ACOPIO MATERIAL OBRA DONDE SE GESTIONARÁN LOS RESIDUOS.

Se utilizarán zonas de acopio para el material y oficinas de obra donde se gestionará todo lo referente a residuos.

Sevilla, Mayo de 2024



D. Miguel Ángel García Hernández
Ingeniero Técnico Industrial
Colegiado Nº 12.711
Colegio Oficial de Graduados e
Ingenieros Técnicos Industriales de Sevilla



PROYECTO DE DESMANTELAMIENTO DE CENTROS DE SECCIONAMIENTO Y LÍNEA DE EVACUACIÓN COMÚN DE 15 KV DC DE LA PSFV “GUADAMAR SOLAR 3 x 500 KW” EN EL MUNICIPIO DE HUEVAR DEL ALJARAFE (SEVILLA)

DOCUMENTO 02. ESTUDIO BASICO DE SEGURIDAD Y SALUD

PROYECTO DE DESMANTELAMIENTO DE CENTROS DE SECCIONAMIENTO Y LÍNEA DE EVACUACIÓN COMÚN DE 15 KV DC DE LA PSFV "GUADAMAR SOLAR 3 x 500 KW" EN EL MUNICIPIO DE HUEVAR DEL ALJARAFE (SEVILLA)

DOCUMENTO 02. ESTUDIO BASICO DE SEGURIDAD Y SALUD

Sevilla, Mayo de 2024

ÍNDICE:

1. PROMOTOR	8
2. DATOS DEL PROYECTISTA.....	8
3. OBJETO.....	8
4. DESCRIPCIÓN DE LA INSTALACIÓN	8
5. EMPLAZAMIENTO	8
5.1 CENTRO ASISTENCIAL SANITARIO MÁS PRÓXIMO.....	9
5.2 HOSPITAL MÁS PRÓXIMO.....	9
6. CLASIFICACIÓN DE LA OBRA SEGÚN EL R.D. 1627/97.....	10
7. UNIDADES QUE COMPONEN LA OBRA	10
8. EQUIPOS TÉCNICOS.....	10
9. MEDIOS AUXILIARES.....	11
10. RIESGOS Y MEDIDAS PREVENTIVAS DE LAS ACTIVIDADES DE OBRA.....	11
10.1 RIEGOS LABORALES EVITABLES.....	11
11. SERVICIOS SANITARIOS	12
12. SERVICIOS HIGIÉNICOS	12
13. PRESENCIA DE RECURSOS PREVENTIVOS EN OBRA	12
14. PLAN DE EMERGENCIAS	13
15. UNIDADES CONSTRUCTIVAS	14
15.1 TRABAJOS DE REPLANTEO TOPOGRÁFICO.....	14
15.1.1 OBJETO	14
15.1.2 RIESGOS ASOCIADOS A LA ACTIVIDAD.....	14
15.1.3 EQUIPOS DE PROTECCIÓN INDIVIDUAL RECOMENDADOS.....	14
15.1.4 PROTECCIONES COLECTIVAS.....	15
15.1.5 INSTRUCCIONES DE OPERATIVIDAD	15
15.2 DESBROCE Y LIMPIEZA DEL TERRENO	15
15.2.1 OBJETO	15
15.2.2 RIESGOS ASOCIADOS A LA ACTIVIDAD.....	15
15.2.3 EQUIPOS DE PROTECCIÓN INDIVIDUAL.....	16
15.2.4 PROTECCIONES COLECTIVAS.....	16
15.2.5 INSTRUCCIONES DE OPERATIVIDAD	16
15.3 EXCAVACIÓN DE ZANJAS Y POZOS.....	17
15.3.1 OBJETO	17
15.3.2 RIESGOS ASOCIADOS A LA ACTIVIDAD.....	17
15.3.3 EQUIPOS DE PROTECCIÓN INDIVIDUAL.....	17

15.3.4 EQUIPOS DE PROTECCIÓN COLECTIVA	17
15.3.5 INSTRUCCIONES DE OPERATIVIDAD	18
15.4 RELLENOS Y COMPACTADO.....	19
15.4.1 OBJETO	19
15.4.2 RIESGOS ASOCIADOS A LA ACTIVIDAD	19
15.4.3 EQUIPOS DE PROTECCIÓN INDIVIDUAL	19
15.4.4 EQUIPOS DE PROTECCIÓN COLECTIVA	19
15.4.5 INSTRUCCIONES DE OPERATIVIDAD	19
15.5 TENDIDO DE CONDUCTORES.....	20
15.5.1 OBJETO	20
15.5.2 RIESGOS ASOCIADOS A LA ACTIVIDAD	20
15.5.3 EQUIPOS DE PROTECCIÓN INDIVIDUAL	20
15.5.4 INSTRUCCIONES DE OPERATIVIDAD	21
15.6 CONEXIONADO DE INSTALACIONES ELÉCTRICAS	22
15.6.1 OBJETO	22
15.6.2 RIESGOS ASOCIADOS A LA ACTIVIDAD	22
15.6.3 EQUIPOS DE PROTECCIÓN INDIVIDUAL	22
15.6.4 EQUIPOS DE PROTECCIÓN COLECTIVA	22
15.7 CONTACTOS ELÉCTRICOS	23
15.7.1 OBJETO	23
16. EQUIPOS TÉCNICOS.....	25
16.1 MAQUINARIA DE MOVIMIENTO DE TIERRAS	25
16.1.1 OBJETO	25
16.1.2 RIESGOS ASOCIADOS A LA ACTIVIDAD	25
16.1.3 EQUIPOS DE PROTECCIÓN INDIVIDUAL	26
16.1.4 EQUIPOS DE PROTECCIÓN COLECTIVA	26
16.1.5 INSTRUCCIONES DE OPERATIVIDAD	26
16.2 MAQUINARIA DE ELEVACIÓN Y TRANSPORTE	28
16.2.1 OBJETO	28
16.2.2 RIESGOS ASOCIADOS A LA ACTIVIDAD	28
16.2.3 EQUIPOS DE PROTECCIÓN INDIVIDUAL	28
16.2.4 EQUIPOS DE PROTECCIÓN COLECTIVA	29
16.2.5 INSTRUCCIONES DE OPERATIVIDAD	29
16.3 ELEMENTOS DE IZADO	32

16.3.1 OBJETO	32
16.3.2 RIESGOS ASOCIADOS A ESTA ACTIVIDAD	33
16.3.3 EQUIPOS DE PROTECCIÓN INDIVIDUAL	33
16.3.4 INSTRUCCIONES DE OPERATIVIDAD	33
16.4 HERRAMIENTAS ELÉCTRICAS.....	33
16.4.1 OBJETO	33
17. MEDIOS AUXILIARES.....	35
17.1 ESCALERAS DE MANO.....	35
17.1.1 OBJETO	35
17.1.2 RIESGOS ASOCIADOS A ESTA ACTIVIDAD	35
17.1.3 EQUIPOS DE PROTECCIÓN INDIVIDUAL	35
17.1.4 INSTRUCCIONES DE OPERATIVIDAD	35
18. RIESGOS INHERENTES	37
18.1 CAÍDAS EN ALTURA	37
18.1.1 OBJETO	37
18.1.2 RIESGOS ASOCIADOS A ESTA ACTIVIDAD	37
18.1.3 EQUIPOS DE PROTECCIÓN INDIVIDUAL	37
18.1.4 INSTRUCCIONES DE OPERATIVIDAD	37
18.2 TRABAJOS SUPERPUESTOS.....	39
18.2.1 OBJETO	39
18.2.2 RIESGOS ASOCIADOS A ESTA ACTIVIDAD	39
18.2.3 EQUIPOS DE PROTECCIÓN INDIVIDUAL	39
18.2.4 INSTRUCCIONES DE OPERATIVIDAD	39
18.3 MANIPULACIÓN MANUAL DE CARGAS	40
18.3.1 OBJETO	40
18.3.2 RIESGOS ASOCIADOS A ESTA ACTIVIDAD	40
18.3.3 EQUIPOS DE PROTECCIÓN INDIVIDUAL	40
18.3.4 INSTRUCCIONES DE OPERATIVIDAD	40
18.4 MEDIDAS DE PREVENCIÓN EN TRABAJOS ELÉCTRICOS.....	43
18.4.1 OBJETO	43
18.4.2 INSTRUCCIONES DE OPERATIVIDAD	43
18.5 ORDEN Y LIMPIEZA	46
18.5.1 OBJETO	46
18.5.2 INSTRUCCIONES DE OPERATIVIDAD	46

18.6 EQUIPOS DE PROTECCIÓN	48
18.6.1 OBJETO	48
18.6.2 EQUIPOS DE PROTECCIONES PERSONALES	48
19. DISPOSICIONES LEGALES DE APLICACIÓN.....	50
19.1 APLICACIÓN DE LA LEY 32/2007 REGULADORA DE LA SUBCONTRATACIÓN EN EL SECTOR DE LA CONSTRUCCIÓN	56
20. PLIEGO DE CONDICIONES	57
20.1 PLIEGO DE CONDICIONES PARTICULARES	57
20.1.1 OBLIGACIONES DEL CONTRATISTA EN MATERIA DE SEGURIDAD Y SALUD.....	57
20.2 ÍNDICE DE SINIESTRALIDAD.....	57
20.3 PROTECCIÓN MEDIAMBIENTAL.....	60
20.4 SEGUROS	61
20.5 LIBRO DE INCIDENCIAS	61
20.6 INSTALACIONES PROVISIONALES Y ÁREAS AUXILIARES DE OBRA.....	62
20.7 EQUIPOS DE LUCHA CONTRA INCENDIOS	68
20.8 VIGILANCIA DE LA SALUD Y PRIMEROS AUXILIOS	68
20.9 FORMACIÓN EN SEGURIDAD Y SALUD.....	69
20.10 INSTRUCCIONES GRÁFICAS	69

HISTÓRICO DE DOCUMENTO

REV	COMENTARIOS	FECHA
00	Inicial para entrega	Marzo de 2024

1. PROMOTOR

Se redacta el presente Proyecto a petición de:

- Nombre de la sociedad: GUADAMAR SOLAR 4, S.L.
- CIF: B13761630
- Dirección: C/ Irlanda, nº13, oficinas 4 y 5, 41500 Alcalá de Guadaíra (Sevilla)
- Persona de contacto: D. Pablo Rafael Gómez Falcón
- Teléfono de contacto: 955 188 169

2. DATOS DEL PROYECTISTA

El autor del proyecto es el Ingeniero Industrial:

- Sr. D. Miguel Ángel García Hernández
- Ingeniero Técnico Industrial, Colegiado Nº 12.711 del Colegio Oficial de Graduados e Ingenieros Técnicos Industriales de Sevilla

3. OBJETO

El objeto del presente Estudio de Seguridad y Salud es reflejar las disposiciones de seguridad y salud a tener en cuenta en el proyecto de desmantelamiento de la infraestructura de evacuación de 3 plantas de 500 kW en Huévar del Aljarafe (Sevilla), compuesta por 2 centros de seccionamiento y una línea eléctrica de evacuación.

El presupuesto se estima en 18.870,00 €

El presente Estudio de Seguridad y Salud está redactado para dar cumplimiento al Real Decreto 1627/1997 de 24 de octubre, por el que se establecen las disposiciones mínimas de seguridad y salud en las obras de construcción, en el marco de la Ley 31/1995 de 8 de noviembre, Ley de Prevención de Riesgos Laborales.

De acuerdo con el Art. 7 del citado Real Decreto, el objeto del Estudio de Seguridad y Salud es servir de base para que el contratista elabore el correspondiente Plan de Seguridad y Salud en el Trabajo, en el que se analizarán, estudiarán, desarrollarán y complementarán las previsiones contenidas en este documento, en función de su propio sistema de ejecución de la obra.

4. DESCRIPCIÓN DE LA INSTALACIÓN

El presente proyecto tiene por objeto definir, justificar y valorar el desmantelamiento de los Centros de seccionamiento y la Línea de Media Tensión para la evacuación de energía de 7 plantas de 500 kW en.

5. EMPLAZAMIENTO

Las instalaciones objeto de este proyecto están ubicadas en el término municipal de Huévar del Aljarafe en la provincia de Sevilla, concretamente en:

A continuación, se adjunta tabla con coordenadas en ETRS 89 Huso 29 en la que se indica la posición de los distintos elementos objeto de este proyecto.

COORDENADAS UTM Datum ETRS 89 Huso 29		
PUNTO	X	Y
Arqueta A2.1	743.702	4.136.940
Arqueta A.1.1	743.702	4.136.981
Arqueta A2.2	743.702	4.137.029
Arqueta A2.3	743.693	4.137.042
Arqueta A1.2	743.725	4.137.068
Arqueta A1.3	743.771	4.137.106
Arqueta A2.4	743.789	4.137.121
Arqueta A1.4	743.755	4.137.161

Parcelas afectadas por la línea eléctrica de evacuación son:

REFERENCIA CATASTRAL	POLÍGONO	PARCELA	MUNICIPIO	PROVINCIA
41051A008000500000ZZ	8	50	HUÉVAR DEL ALJARAFE	SEVILLA
41051A008000510000ZU	8	51	HUÉVAR DEL ALJARAFE	SEVILLA
41051A008090060000ZS	8	9006	HUÉVAR DEL ALJARAFE	SEVILLA
41051A009000150000ZD	9	15	HUÉVAR DEL ALJARAFE	SEVILLA
41051A009090010000ZT	9	9001	HUÉVAR DEL ALJARAFE	SEVILLA
41051A009000130000ZK	9	13	HUÉVAR DEL ALJARAFE	SEVILLA

5.1 CENTRO ASISTENCIAL SANITARIO MÁS PRÓXIMO

CENTRO DE SALUD DE HUÉVAR DEL ALJARAFE

Dirección postal: Av. de la Alegría, 1

Código postal: , 41830

Municipio: Huévar del Aljarafe

Provincia: Sevilla

Tipo de centro: Consultorio

Teléfono: 955 13 80 55

Horario abierto 24 horas

5.2 HOSPITAL MÁS PRÓXIMO

HOSPITAL SAN JUAN DE DIOS

Dirección: Av. San Juan de Dios, s/n

Código postal: 41930

Municipio: Bormujos

Provincia: Sevilla

Teléfono: 955 050 550

6. CLASIFICACIÓN DE LA OBRA SEGÚN EL R.D. 1627/97

La Ley 31/1995 de Prevención de Riesgos Laborales determina las garantías y responsabilidades necesarias para establecer un adecuado nivel de protección de la salud de los trabajadores frente a los riesgos derivados de las condiciones de trabajo. Los aspectos técnicos de las medidas preventivas se establecen a través de normas técnicas complementarias. Entre estas normas se encuentran necesariamente las destinadas a garantizar la seguridad y salud en las obras de construcción como es el R.D. 1627/97 de 24 de octubre.

En las obras de construcción intervienen personas que hasta hoy no han tenido reguladas medidas de prevención, así este R.D. 1627/97 se ocupa de las obligaciones en materia de seguridad del promotor, del proyectista, del contratista y de los trabajadores autónomos, muy habituales en este tipo de obras, así como de los trámites y documentos necesarios para garantizar esta seguridad.

Según este R.D. 1627/97 se distingue las obras de construcción principalmente por su tamaño en la ejecución, que implica a mayor obra mayor presupuesto y más necesidad de trabajadores en la obra, por lo cual es necesaria describir más ampliamente las medidas técnicas de prevención de riesgos a tomar.

Por esta razón se clasifican las obras según unos supuestos, que en el caso de cumplirse se hace necesario un Estudio de Seguridad y Salud y en el caso de que las características de la obra no cumplan ningún supuesto se presenta un Estudio Abreviado de Seguridad, más simple debido al menor número de riesgos evitables en esa obra.

Este Estudio de Seguridad y Salud tiene por finalidad dar cumplimiento al artículo 4 del R.D. 1627/1997 apartado 1.

7. UNIDADES QUE COMPONEN LA OBRA

Para la realización del presente proyecto de ejecución de obra se tendrán en cuenta las siguientes unidades constructivas:

1. Trabajos de replanteo topográfico
2. Desbroce y limpieza del terreno
3. Excavación de zanjas y pozos.
4. Rellenos y compactado.
5. Tendido de conductores.
6. Conexionado de instalaciones eléctricas.
7. Contactos eléctricos.

En el Punto 15 se incluyen todos los procedimientos sobre recomendaciones de seguridad para las distintas unidades constructivas que van a componer la ejecución de las obras. También se recogen los Riesgos Asociados a cada actividad con su correspondiente Evaluación de Riesgos, los Equipos de Protección Individual recomendados para eliminar o minimizar esos riesgos y las Instrucciones de Operatividad, compendio de recomendaciones de seguridad para el proceso y desarrollo de los trabajos en cuestión, aplicables a cada unidad constructiva.

8. EQUIPOS TÉCNICOS

Para la ejecución de las obras, se prevé que se utilicen los siguientes equipos técnicos:

1. Maquinaria de movimiento de tierras.
2. Maquinaria de elevación y transporte.

3. Elementos de izado.
4. Herramientas Eléctricas.

Se incluyen en el Punto 16 todos los procedimientos sobre recomendaciones de seguridad para los distintos equipos técnicos utilizados en la ejecución de las obras. También se podrán encontrar los Riesgos Asociados a cada actividad con su correspondiente Evaluación de Riesgos, los Equipos de Protección Individual recomendados para eliminar o minimizar esos riesgos, así como las Instrucciones de Operatividad, compendio de recomendaciones de seguridad para el proceso y desarrollo de los trabajos en cuestión, aplicables a cada equipo técnico.

9. MEDIOS AUXILIARES

En el Punto 17 se incluyen todos los procedimientos sobre recomendaciones de seguridad para los distintos medios auxiliares utilizados en la ejecución de las obras, identificados anteriormente. Del mismo modo, se podrán encontrar los Riesgos Asociados a cada actividad con su correspondiente Evaluación de Riesgos, los Equipos de Protección Individual recomendados para eliminar o minimizar esos riesgos y las Instrucciones de Operatividad, compendio de recomendaciones de seguridad para el proceso y desarrollo de los trabajos en cuestión, aplicables a cada medio auxiliar.

10. RIESGOS Y MEDIDAS PREVENTIVAS DE LAS ACTIVIDADES DE OBRA

Debido al desarrollo normal de los trabajos de ejecución de las obras recogidas en el proyecto de ejecución, se contará con los riesgos que a continuación se exponen:

- Caídas en altura
- Trabajos superpuestos
- Manipulación manual de cargas
- Medidas de Prevención en Trabajos Eléctricos

Para dichos riesgos se especifican las siguientes recomendaciones:

- Orden y limpieza
- Protecciones colectivas

En el Punto 18 se incluyen las recomendaciones de seguridad para diversos riesgos cuya presencia suele resultar habitual en cualquier ejecución de obra, así como las Instrucciones de Operatividad para las recomendaciones anteriormente indicadas.

Además de estos riesgos y debido a las peculiares características de las instalaciones donde se van a realizar los trabajos, también estarán presentes los siguientes riesgos:

10.1 RIESGOS LABORALES EVITABLES

Se exponen a continuación los riesgos excepcionales que pueden ser evitados gracias a unas medidas de prevención oportunas:

1. Riesgos derivados de la rotura de instalaciones eléctricas existentes
2. Riesgos derivados de contactos accidentales con instalaciones eléctricas, tanto aéreas como subterráneas.
3. Riesgos modificados por la presencia de electricidad.
4. Riesgos derivados de la rotura de instalaciones de agua existentes.
5. Riesgos modificados por la presencia de agua.

6. Riesgos derivados de la rotura de instalaciones de gas existentes.
7. Riesgos modificados por la presencia de gas.
8. Riesgos derivados de la realización de diversos trabajos en circunstancias climáticas desfavorables.

Antes de iniciar los trabajos, el contratista encargado de los mismos, deberá informarse de la existencia o situación de las diversas canalizaciones de servicios existentes, tales como electricidad, agua, gas, etc., y su zona de influencia.

Caso de encontrarse con ellas, se deberán señalar convenientemente, se protegerán con medios adecuados y, si fuese necesario, se deberá entrar en contacto con el responsable del servicio que afecte al área de los trabajos para decidir de común acuerdo las medidas preventivas a adoptar, o en caso extremo, solicitar la suspensión temporal del suministro del elemento en cuestión.

Se establecerá un programa de trabajos claro que facilite un movimiento ordenado en el lugar de los mismos de personal, medios auxiliares y materiales.

11. SERVICIOS SANITARIOS

Según el R.D. 1627/1997 de 24 de octubre, por el que se establecen disposiciones mínimas de seguridad y salud en las obras de construcción, "Deberán adaptarse medidas para garantizar la evacuación, a fin de recibir cuidados médicos, de los trabajadores accidentados o afectados por una indisposición repentina".

Además, aquellos centros de trabajos que cuenten con más de 250 trabajadores deberán disponer de un D.U.E al frente del local de primeros auxilios.

Se dispondrá en la obra, en sitio bien visible, una lista con los teléfonos y direcciones de los Centros asignados para urgencias, ambulancias, taxis, etc., para garantizar un transporte rápido de los posibles accidentados.

12. SERVICIOS HIGIÉNICOS

Los servicios higiénicos y locales de descanso deberán cumplir las disposiciones mínimas exigidas en el anexo 4 del R.D. 1627/97 en sus puntos 15 y 16., así como los reflejados en el anexo V del R.D. 486/97.

Dispondrá de servicios higiénicos suficientes y reglamentarios. Se dispondrá de medios que faciliten su evacuación o traslado a lugares específicos destinados para ello, de modo que no se agreda al medio ambiente. Se puede considerar la instalación de los llamados W.C químicos, idóneos para zonas aisladas sin posibilidad de evacuación a alcantarillado.

13. PRESENCIA DE RECURSOS PREVENTIVOS EN OBRA

Con objeto de dar cumplimiento a lo especificado en el artículo segundo del R.D. 604/2006, sobre la presencia de recursos preventivos del contratista en las obras de construcción, se indica de forma genérica, tal y como establece en la disposición tradicional decimocuarta de la Ley 31/1995 (añadida por la Ley 54/2003), los supuestos en los que dicha presencia será obligatoria (Anexo II RD 1627/1997):

"Relación no exhaustiva de los trabajos que implican riesgos especiales para la seguridad y la salud de los trabajadores"

Trabajos con riesgos especialmente graves de sepultamiento, hundimiento o caída de altura, por las particulares características de la actividad desarrollada, los procedimientos aplicados, o el entorno del puesto de trabajo.

Trabajos en los que la exposición a agentes químicos o biológicos suponga un riesgo de especial gravedad, o para los que la vigilancia específica de la salud de los trabajadores sea legalmente exigible.

Trabajos con exposición a radiaciones ionizantes para los que la normativa específica obliga a la delimitación de zonas controladas o vigiladas.

Trabajos en la proximidad de líneas eléctricas de alta tensión. Trabajos que expongan a riesgo de ahogamiento por inmersión.

Obras de excavación de túneles, pozos y otros trabajos que supongan movimientos de tierra subterráneos.

Trabajos realizados en inmersión con equipo subacuático. Trabajos realizados en cajones de aire comprimido.

Trabajos que impliquen el uso de explosivos.

Trabajos que requieran montar o desmontar elementos prefabricados pesados.”

Con respecto a los trabajos que se tienen que realizar en obra, en los únicos puntos en el que sería aplicable la presencia de recursos preventivos sería en:

Trabajos con riesgos especialmente graves de sepultamiento, hundimiento caída de altura, por las particulares características de la actividad desarrollada, los procedimientos aplicados, o el entorno del puesto de trabajo.

Trabajos con exposición a radiaciones ionizantes para los que la normativa específica obliga a la delimitación de zonas controladas o vigiladas.

Trabajos en la proximidad de líneas eléctricas de alta tensión.

Obras de excavación de túneles, pozos y otros trabajos que supongan movimientos de tierra subterráneos.

Trabajos que requieran montar o desmontar elementos prefabricados pesados.

En concreto en las operaciones en las que existan riesgos especialmente graves de caída de altura, como son los trabajos en los que el uso de arnés anticaídas se haga necesario por no poder disponer de protecciones colectivas durante su ejecución.

En la ejecución de los trabajos indicados, se contará con la presencia de recursos preventivos designados por la obra, que contarán con una formación básica en materia de seguridad y salud de 60 horas.

Se entiende en todo caso, que el recurso preventivo deberá estar presente siempre que no se puedan adoptar en obra medidas bien organizativas (cambio de forma ejecución de los trabajos, etc.) o de seguridad (colocación de barandillas de protección, redes horizontales o verticales, o cualquier otro sistema de protección colectiva), que haga que el riesgo se encuentre controlado.

14. PLAN DE EMERGENCIAS

El Plan de emergencia a elaborar por el contratista principal, debe definir la actuación del personal que se encuentre trabajando, ante situaciones de urgencia originadas por sucesos no deseados con el fin de:

1. Proteger a los trabajadores y a personas ajenas a la obra
2. Asegurar la coordinación del personal de obra con las Autoridades.
3. Evitar o minimizar daños en la construcción

El Plan de emergencia se encontrará disponible en todo momento en la obra para información y consulta de los trabajadores

El Plan de Emergencia se podrá modificar por el contratista principal con aprobación expresa de la Dirección facultativa de la obra.

El plan de emergencia, será de obligado cumplimiento para todo su personal, así como el de los subcontratistas asociados, que se encontrará dentro del Plan de Seguridad y Salud de la obra.

15. UNIDADES CONSTRUCTIVAS

15.1 TRABAJOS DE REPLANTEO TOPOGRÁFICO

15.1.1 OBJETO

En esta fase, los trabajos a realizar comprenden el replanteo de toda la zona donde se van a realizar los trabajos de construcción y donde se van a ubicar los servicios y zonas de acopio y almacenamiento de materiales. También se incluyen los accesos a la zona de obra.

15.1.2 RIESGOS ASOCIADOS A LA ACTIVIDAD

1. Caídas al mismo nivel.
2. Caídas a distinto nivel.
3. Golpes con objetos y herramientas.
4. Heridas punzantes.
5. Picaduras de insectos.
6. Ataques de animales.
7. Exposición a ambientes climatológicos adversos frío / calor.
8. Atropellos.
9. Los riesgos derivados del terreno en el que se actúe.
10. Torceduras y esguinces.

15.1.3 EQUIPOS DE PROTECCIÓN INDIVIDUAL RECOMENDADOS

Todo el personal utilizará:

1. Casco de seguridad
2. Mono de trabajo
3. Calzado de seguridad.
4. Guantes.
5. Chaleco reflectante.

El personal dispondrá de elementos de abrigo eficaces frente al frío y la lluvia, (anoraks, chubasqueros etc.).

Si se han de realizar trabajos en presencia de agua, charcos etc. se dotará a los peones que lo necesiten de botas de agua.

Siempre que se trabaje en la zona de afección de una vía abierta al tráfico se utilizará peto o mono reflectante de alta visibilidad.

En los trabajos de clava de picas, bases etc, se dotará a los trabajadores de guantes de serraje.

En aquellos replanteos en los que se utilice yeso para marcar, se utilizarán guantes de goma para evitar afecciones de la piel.

Para todos aquellos trabajos que se realicen en el entorno de maquinaria trabajando los operarios irán equipados con chaleco reflectante.

15.1.4 PROTECCIONES COLECTIVAS

Existirá un medio de comunicación eficiente (radioteléfono, emisoras, teléfono móvil etc.) entre el operador del aparato topográfico o jefe de equipo y los peones destacados a una distancia lejana.

Los trabajos se realizarán con iluminación natural suficiente.

Los vehículos que circulen por la obra durante el movimiento de tierras deberán llevar rotativo luminoso.

Se dispondrá de señalización interior de obra para advertir de riesgos y recordar obligaciones o prohibiciones en la zona de obra donde se realizan los trabajos.

15.1.5 INSTRUCCIONES DE OPERATIVIDAD

Si es necesario cortar las estacas, se utilizará una sierra de mano en una mesa de corte, preferiblemente utilizada por dos personas. Si la estaca ya está clavada, la sierra la manejará una única persona.

Cuando haya que adentrarse en maleza o en vegetación intensa se procederá a cerrar las mangas y las perneras de la ropa de trabajo, a fin de evitar raspones, cortes o picaduras.

No se levantarán piedras salvo las que sea imprescindible, y tomando precauciones.

No se utilizarán los sprays de pintura para marcar sin antes haber leído las instrucciones del fabricante. Nunca se inhalarán estos vapores ni se rociará la piel de personas con la pintura.

Siempre que las condiciones de trabajo exijan otros elementos de protección como trajes de agua, gafas antiproyecciones y antiimpactos, etc., se dotará de los mismos a los trabajadores.

En todo caso, los equipos de protección individual, estarán homologados para realizar los trabajos que con ellos se ejecuten.

15.2 DESBROCE Y LIMPIEZA DEL TERRENO

15.2.1 OBJETO

Este procedimiento consiste en extraer y retirar de las zonas afectadas por la obra todos los árboles, tocones, plantas, maleza, broza, maderas caídas, escombros, basura o cualquier otro material indeseable.

Incluye la deforestación, destocoado, corte y limpieza de troncos, traslado y acopio de éstos, y cualesquiera otras operaciones precisas

15.2.2 RIESGOS ASOCIADOS A LA ACTIVIDAD

1. Caídas al mismo y a distinto nivel.
2. Caída de objetos.
3. Atropellos y colisiones.
4. Aplastamientos.
5. Vuelcos de maquinaria.
6. Atrapamientos y golpes con partes móviles de maquinaria.
7. Golpes y cortes por objetos o herramientas.

8. Polvo.
9. Sobreesfuerzos y lesiones internas por vibraciones.
10. Ruido.
11. Proyección de partículas.
12. Electroclusiones.
13. Incendios.
14. Accidentes causados por seres vivos: picaduras de insectos, mordeduras.

15.2.3 EQUIPOS DE PROTECCIÓN INDIVIDUAL.

1. Casco de seguridad.
2. Ropa de trabajo.
3. Calzado de seguridad.
4. Chaleco reflectante.

Los maquinistas y conductores utilizarán calzado con suela antideslizante y cinturón antivibratorio en caso necesario. Cuando salgan de la cabina utilizarán casco de seguridad y chaleco reflectante.

En caso de formación de polvo se utilizarán mascarillas antipolvo.

Los operarios que deban permanecer o desplazarse a través de las zonas de movimiento de vehículos y maquinaria utilizarán de forma obligatoria chalecos reflectantes.

Siempre que las condiciones de trabajo exijan otros elementos de protección, como guantes, protectores auditivos, etc., se dotará a los trabajadores de los mismos.

15.2.4 PROTECCIONES COLECTIVAS

La maquinaria a emplear en la ejecución de los trabajos dispondrá de señalización acústica de marcha atrás.

Se prohibirá la presencia o permanencia de personas dentro del radio de acción de las máquinas y vehículos de transporte.

Los vehículos que circulen por la obra durante el movimiento de tierras deberán llevar rotativo luminoso.

15.2.5 INSTRUCCIONES DE OPERATIVIDAD

En las operaciones de carga de los vehículos no se circulará por el lado opuesto al que se realiza la carga.

En la ejecución de las operaciones de retirada de tierras acopiadas en montículos de altura considerable (altura superior a la de la máquina que realice los trabajos), se evitará socavar la base de los montículos con el objeto de evitar el riesgo de sepultamiento por desprendimiento de la parte superior del montículo sobre las máquinas.

En caso de concentración de personas se acompañará la marcha atrás de los vehículos con señales acústicas, siendo conveniente que ésta sea dirigida por un operario que se situará en el costado izquierdo del vehículo.

Antes de la salida de la obra los vehículos cargados se comprobarán el estado de la carga, eliminando aquellos materiales que pudieran caer durante el trayecto. La carga se cubrirá con una lona para evitar caída de materiales.

No se permitirá a los trabajadores permanecer dentro del radio de acción de las máquinas.

No se transportará a personas en vehículos y máquinas, excepto en aquellas que tengan asiento para acompañante.

Las máquinas y vehículos aparcarán o se estacionarán fuera de la zona de trabajo para evitar colisiones.

En zona de producción de polvo, se regará para evitarlo, siempre que sea posible.

Cualquiera que sea la manipulación a efectuar en máquinas o en vehículos de obra, se hará con ésta parada y calzando o bloqueando las partes móviles que pudieran ponerse en funcionamiento de forma inesperada.

15.3 EXCAVACIÓN DE ZANJAS Y POZOS

15.3.1 OBJETO

El presente procedimiento tiene por objeto definir y establecer las recomendaciones de seguridad que deberán aplicarse durante los trabajos en zanjas y pozos.

15.3.2 RIESGOS ASOCIADOS A LA ACTIVIDAD.

1. Desprendimientos de tierras.
2. Caídas de materiales al interior de las zanjas y pozos por desplome o derrumbamiento.
3. Caídas al mismo y a distinto nivel.
4. Caídas de objeto por manipulación
5. Sepultamiento.
6. Aplastamientos y golpes con objetos.
7. Atrapamientos de personas por maquinaria.
8. Atropellos, colisiones y vuelcos de la maquinaria.
9. Interferencia de conducciones enterradas.
10. Inundaciones.
11. Sobreesfuerzos.
12. Electrocuciiones.
13. Polvo.
14. Ruido.
15. Proyección de fragmentos o partículas.

15.3.3 EQUIPOS DE PROTECCIÓN INDIVIDUAL.

1. Casco de seguridad
2. Mono de trabajo
3. Calzado de seguridad.
4. Arnés y cuerda de seguridad

Los maquinistas y conductores utilizarán calzado con suela antideslizante, y cinturón antivibratorio en caso necesario. Cuando salgan de la cabina usarán casco de seguridad.

Para todos aquellos trabajos que se realicen en el entorno de maquinaria trabajando los operarios irán equipados con chaleco reflectante.

Siempre que las condiciones de trabajo exijan otros elementos de protección, como mascarillas, botas de agua, etc., se dotará de los mismos a los trabajadores.

En todo caso, los equipos de protección individual, serán los homologados para realizar los trabajos que con ellos se ejecuten.

15.3.4 EQUIPOS DE PROTECCIÓN COLECTIVA

Siempre que se prevea circulación de personas en las proximidades de las zanjas o pozos se señalarán con cinta de plástico bicolor o malla plástica naranja sobre redondos metálica

y se dispondrá de cartel indicativo. Si la zanja o pozo tuviera más de 2,00 metros de profundidad, se protegerán con barandillas los bordes de excavación.

Las zonas de trabajo se mantendrán limpias y ordenadas, señalizando el paso de vehículos y personas.

Los productos procedentes de la excavación se acopiarán a un único lado de la zanja manteniendo una distancia de seguridad nunca inferior a 2 metros y dejando el otro lado libre para accesos en condiciones aceptables de orden y limpieza.

Los vehículos que circulen por la obra durante el movimiento de tierras deberán llevar rotativo luminoso.

Se evitará sobrecargar las cabezas de las excavaciones con acopios de materiales

15.3.5 INSTRUCCIONES DE OPERATIVIDAD

Cuando al excavar se encuentre cualquier anomalía no prevista, como variación de los estratos y/o de sus características, cursos de agua subterránea, restos de construcciones, valores arqueológicos, se parará la obra, al menos en ese tajo, y se comunicará a la Dirección Técnica.

Antes de bajar el personal a zanjas donde puedan existir gases, se reconocerá el tajo por persona responsable.

Se prohibirá el acopio de las tierras procedentes de la excavación sobrecargando las cabezas de los taludes de las zanjas y pozos a ejecutar.

Cuando el terreno excavado pueda transmitir enfermedades contagiosas, se desinfectará antes de su transporte, y no podrá utilizarse en este caso, como terreno de préstamo, debiendo el personal que lo manipula estar equipado adecuadamente.

En zanjas y pozos profundos donde el operario de la máquina no vea el fondo de los mismos, la operación estará dirigida por un solo ayudante que permanecerá fuera del radio de acción de la máquina.

Cuando las zanjas tengan una profundidad superior a 1,50 metros, se dispondrán escaleras de mano cada 15,00 metros en los lugares en que se esté trabajando, para facilitar el acceso y la salida a la misma. Esta sobrepasará 1,00 metro el borde de la zanja.

La anchura de la zanja será tal que permita la ejecución de los trabajos y cumplirá lo establecido en éste sentido en el Proyecto de Ejecución de la obra y de acuerdo con las instrucciones de la Dirección Facultativa.

La maquinaria contará con señal acústica de marcha atrás. En caso de concentración de personas, es conveniente que la marcha atrás sea dirigida por un operario, que se situará en el costado izquierdo de la máquina.

Está totalmente prohibido transportar personas en vehículos excepto en aquellos que tengan asiento para acompañante.

Siempre que no se pueda dar un talud estable a las zanjas se entibarán.

Cuando las condiciones del terreno no permitan la permanencia de personal dentro de la zanja antes de su entibado, será obligatorio hacer éste desde el exterior de la misma. Se emplearán dispositivos que, colocados desde el exterior, protejan al personal que posteriormente descenderá a la zanja.

Las paredes a entibar serán verticales. La entibación debe adherirse perfectamente al terreno, rellenando el trasdós si fuera necesario.

Las entibaciones sobresaldrán 0,30 metros de las zanjas o pozos de forma que impida la caída de pequeño material al fondo de la misma.

La entibación no se retirará hasta la total terminación de los trabajos.

En trabajos nocturnos o en aquellos en los que la iluminación natural sea insuficiente para la correcta ejecución de los trabajos, se iluminarán éstos conforme a lo indicado en la legislación vigente.

15.4 RELLENOS Y COMPACTADO

15.4.1 OBJETO

El presente procedimiento tiene por objeto definir y establecer las recomendaciones de seguridad que deberán aplicarse durante los trabajos en relleno y compactado.

15.4.2 RIESGOS ASOCIADOS A LA ACTIVIDAD

1. Atropellos de personas.
2. Aplastamientos.
3. Vuelcos de maquinaria.
4. Caídas al mismo y a distinto nivel.
5. Atrapamientos y golpes con partes móviles de maquinaria.
6. Colisión de vehículos.
7. Electrocutaciones y quemaduras.
8. Ruido.

15.4.3 EQUIPOS DE PROTECCIÓN INDIVIDUAL

1. Casco de seguridad
2. Mono de trabajo
3. Calzado de seguridad

Los maquinistas utilizarán calzado con suela antideslizante y cinturón antivibratorio en caso necesario.

En caso de formación de polvo se utilizarán mascarillas antipolvo.

Los trabajadores que estén en el entorno de las máquinas deben utilizar chaleco reflectante.

Siempre que las condiciones de trabajo exijan otros elementos de protección, como protectores auditivos, guantes, etc., se dotará a los trabajadores de los mismos.

15.4.4 EQUIPOS DE PROTECCIÓN COLECTIVA

En todo momento se mantendrá las zonas de trabajo limpias, ordenadas y suficientemente iluminadas, si fuese preciso hacer trabajos nocturnos.

Se regarán con la frecuencia precisa las áreas en que los trabajos puedan producir polvo. Se señalarán oportunamente los accesos y recorridos de vehículos.

Cuando sea obligado el tráfico rodado por zonas de trabajo, éstas se delimitarán convenientemente, indicándose los distintos riesgos con las correspondientes señales de tráfico y de seguridad.

Los accesos a la vía pública contarán con señales triangulares de peligro indefinido con placas con la inscripción "salida de camiones"

15.4.5 INSTRUCCIONES DE OPERATIVIDAD

No se permitirá a los trabajadores permanecer dentro del radio de acción de las máquinas.

Se prohíbe el transporte de personal fuera de la cabina de conducción y/o en número superior a los asientos existentes en el interior.

Toda la maquinaria contará con señal acústica de marcha atrás.

Las máquinas y vehículos aparcarán o se estacionarán fuera de la zona de trabajo para evitar colisiones. Existirá en la obra una zona para el aparcamiento.

Cualquiera que sea la manipulación a efectuar en máquinas o en vehículos de obra, se hará con ésta parada, y calzando o bloqueando las partes móviles que pudieran ponerse en funcionamiento de forma inesperada.

En zona de producción de polvo, se regará para evitarlo, siempre que sea posible.

Se evitará en lo posible la circulación de máquinas y vehículos en las proximidades de los bordes de excavación para evitar sobrecargas y efectos de vibraciones.

En caso de concentración de personas se acompañará la marcha atrás de los vehículos con señales acústicas, siendo conveniente que ésta sea dirigida por un operario que se situará en el costado izquierdo del vehículo.

El ayudante en las operaciones de descarga, se situará suficientemente alejado del vehículo o máquina. Indicará mediante un jalón o sistema similar, el lugar en el que se debe producir la descarga.

Las descargas de volquetes en rellenos, se realizarán en lugares estables, y lo más horizontales posibles, no aproximándose demasiado al talud, marcando el mismo con unos topes.

Después de bascular, la caja del vehículo deberá estar totalmente bajada antes de reanudar la marcha.

En trabajos nocturnos, la iluminación será adecuada para realizar los trabajos sin riesgo alguno.

15.5 TENDIDO DE CONDUCTORES

15.5.1 OBJETO

El presente procedimiento tiene por objeto definir y establecer las recomendaciones de seguridad que deberán aplicarse durante los trabajos de armado de apoyos y tendido de cables.

15.5.2 RIESGOS ASOCIADOS A LA ACTIVIDAD

1. Caídas a distinto nivel
2. Caídas al mismo nivel
3. Caída de objetos por desplome o derrumbamiento
4. Caída de objetos en manipulación
5. Pisadas sobre objetos
6. Golpes/Cortes por objetos o herramientas
7. Proyección de fragmentos o partículas
8. Contacto eléctrico en tendido de conductores, (cruzamiento con líneas A.T.)

15.5.3 EQUIPOS DE PROTECCIÓN INDIVIDUAL

1. Casco de seguridad contra choques e impactos, para la protección de la cabeza.
2. Botas de seguridad con puntera y plantilla reforzada y suela antideslizante.
3. Guantes de trabajo.
4. Cinturón de seguridad con arnés.

5. Ropa de trabajo para el mal tiempo.
6. Gafas de protección contra las proyecciones de fragmentos o partículas.

15.5.4 INSTRUCCIONES DE OPERATIVIDAD

Las líneas de M.T., hasta 25 kV, se puentearán con cables subterráneos y la conexión se realizará con la línea en descargo.

La máquina de freno, el cabrestante, los caballetes alzabobinas y el recuperador de cable se colocarán siempre manteniendo la horizontabilidad.

El tendido del cable piloto se hará manualmente o mediante tractor, dependiendo de los cultivos existentes.

La elevación del piloto requiere especial atención, evitando los enganches en rocas y arbustos, que al desprenderse producen movimientos incontrolados que pueden ser causa de accidentes.

El tendido de conductores se ejecutará mecánicamente mediante frenado hidráulico del conductor y tracción del cable piloto, efectuada por un cabrestante equipado con interruptor de parada automática ante una elevación imprevista de la tracción.

La vigilancia permanente de este tendido con la interconexión radiofónica entre maquinistas y vigilantes es el factor más importante para evitar accidentes.

Se fijará el cabrestante y la máquina de freno, como mínimo, mediante dos puntos de anclaje, independientes entre sí (no usar el mismo cable para los dos puntos de anclaje) y dos puntillas por cada punto de anclaje. Se usarán cables de acero con gasas y se harán las uniones utilizando grillete. Se bajarán siempre las patas estabilizadoras.

Es obligatorio reforzar las crucetas en las siguientes situaciones:

1. Cuando el ángulo formado por el cable que sale de las máquinas (freno y cabrestante) y la horizontal es superior a 20°.
2. Cuando el desnivel entre dos apoyos consecutivos es superior al 25% (25 m de desnivel) por cada 100 m de vano.
3. Se vigilará escrupulosamente que la lanzadera pasa bien por las poleas.
4. Se vigilarán las puntillas y en general los anclajes de carga, parando las maniobras si se observa alguna deficiencia y no reanudándose el trabajo hasta haberla subsanado.
5. Se controlará la tracción y velocidad manteniéndolos lo más uniforme posible, para que no se produzcan oscilaciones, paradas o sacudidas entre las dos máquinas.
6. Guardar las distancias de seguridad a las líneas que estén en tensión:
 - o 3 m en instalaciones hasta 66.000 V.
 - o 5 m en instalaciones superiores a 66.000 V.
7. Los operarios evitarán ponerse debajo de las cargas en la fase de elevación y colocación de las cadenas de aisladores.
8. Durante la elevación de la cadena, el operario debe abandonar el punto de la cruceta. En las cadenas de suspensión, se arriostará la cruceta cuando vaya a sufrir esfuerzos superiores a los previstos en su posición definitiva.
9. Se accederá al carro a través de barra, apoyada en cruceta y conductor, permaneciendo en todo momento sujeto con el cinturón al conductor.
10. En el carro se permanecerá en todo momento con el cinturón atado en todo momento al conductor. Se deberá comprobar que todas las herramientas con que se va a trabajar reúnen las condiciones necesarias y se revisará la maquinaria y

vehículos utilizados en obra, con una periodicidad mensual, reparando las anomalías detectadas.

15.6 CONEXIONADO DE INSTALACIONES ELÉCTRICAS

15.6.1 OBJETO

En este procedimiento se establecen las medidas de seguridad necesaria para llevar a cabo los trabajos de conexiones eléctricas.

15.6.2 RIESGOS ASOCIADOS A LA ACTIVIDAD

1. Caídas de personas a distinto nivel.
2. Caídas de personas al mismo nivel.
3. Caídas de objetos o componentes sobre personas.
4. Caída de objetos por desplome o derrumbamiento.
5. Caída de objetos desprendidos.
6. Pisadas sobre objetos.
7. Choques contra objetos móviles.
8. Proyecciones de partículas a los ojos.
9. Heridas en manos o pies por manejo de materiales.
10. Sobreesfuerzos.
11. Golpes y cortes por manejo de herramientas.
12. Atrapamientos por o entre objetos.
13. Atrapamientos por vuelco de máquinas, vehículos o equipos.
14. Quemaduras por contactos térmicos.
15. Exposición a descargas eléctricas.
16. Exposición a sustancias nocivas o tóxicas.
17. Contactos con sustancias cáusticas y/o corrosivas.
18. Incendios.
19. Explosiones.
20. Atropellos o golpes por vehículos en movimiento.
21. Exposición a factores atmosféricos extremos.
22. Caída de materiales por la mala ejecución de la maniobra de tendido o fallo mecánico de equipos.
23. Contactos eléctricos.
24. Golpes de equipos, en su izado, contra otras instalaciones.

15.6.3 EQUIPOS DE PROTECCIÓN INDIVIDUAL

1. Casco homologado.
2. Chaleco reflectante.
3. Botas de seguridad con puntera reforzada.
4. Guantes contra riesgos eléctricos.
5. Arnés de seguridad en caso de trabajar a más de 2 m de altura.

15.6.4 EQUIPOS DE PROTECCIÓN COLECTIVA

1. Señalización carretera.
2. Señalización salida de obra.
3. Señalizaciones riesgo eléctrico.
4. Aparatos desconectados durante su manipulación.
5. Sirena luminosa maquinaria y alarma de marcha atrás.

15.7 CONTACTOS ELÉCTRICOS

15.7.1 OBJETO

Todo trabajo en una instalación eléctrica, o en su proximidad, que conlleve un riesgo eléctrico deberá de efectuarse sin tensión, salvo en el caso de que las condiciones de explotación o de continuidad del suministro así lo requieran (4.4.b R.D. 614/2.001).

En ningún caso se prevé la realización de trabajos en tensión. Caso de ser necesaria la realización de este tipo de trabajos, se elaborará un plan específico para ello.

Trabajos sin tensión (R.D. 614/2001) Disposiciones generales

Las operaciones y maniobras para dejar sin tensión una instalación, antes de iniciar el «trabajo sin tensión», y la reposición de la tensión, al finalizarlo, las realizarán trabajadores autorizados que, en el caso de instalaciones de alta tensión, deberán ser trabajadores cualificados.

Supresión de la tensión.

Una vez identificados la zona y los elementos de la instalación donde se va a realizar el trabajo, y salvo que existan razones esenciales para hacerlo de otra forma, se seguirá el proceso que se describe a continuación, que se desarrolla secuencialmente en cinco etapas:

Desconectar.

Prevenir cualquier posible realimentación. Verificar la ausencia de tensión.

Poner a tierra y en cortocircuito.

Proteger frente a elementos próximos en tensión, en su caso, y establecer una señalización de seguridad para delimitar la zona de trabajo.

Hasta que no se hayan completado las cinco etapas no podrá autorizarse el inicio del trabajo sin tensión y se considerará en tensión la parte de la instalación afectada. Sin embargo, para establecer la señalización de seguridad indicada en la quinta etapa podrá considerarse que la instalación está sin tensión si se han completado las cuatro etapas anteriores y no pueden invadirse zonas de peligro de elementos próximos en tensión.

1. Desconectar.

La parte de la instalación en la que se va a realizar el trabajo debe aislarse de todas las fuentes de alimentación. El aislamiento estará constituido por una distancia en aire, o la interposición de un aislante, suficientes para garantizar eléctricamente dicho aislamiento.

Los condensadores u otros elementos de la instalación que mantengan tensión después de la desconexión deberán descargarse mediante dispositivos adecuados.

2. Prevenir cualquier posible realimentación.

Los dispositivos de maniobra utilizados para desconectar la instalación deben asegurarse contra cualquier posible reconexión, preferentemente por bloqueo del mecanismo de maniobra, y deberá colocarse, cuando sea necesario, una señalización para prohibir la maniobra. En ausencia de bloqueo mecánico, se adoptarán medidas de protección equivalentes. Cuando se utilicen dispositivos telemandados deberá impedirse la maniobra errónea de los mismos desde el telemando.

Cuando sea necesaria una fuente de energía auxiliar para maniobrar un dispositivo de corte, ésta deberá desactivarse o deberá actuarse en los elementos de la instalación de forma que la separación entre el dispositivo y la fuente quede asegurada.

3. Verificar la ausencia de tensión.

La ausencia de tensión deberá verificarse en todos los elementos activos de la instalación eléctrica en, o lo más cerca posible, de la zona de trabajo. En el caso de alta tensión, el correcto funcionamiento de los dispositivos de verificación de ausencia de tensión deberá comprobarse antes y después de dicha verificación.

Para verificar la ausencia de tensión en cables o conductores aislados que puedan confundirse con otros existentes en la zona de trabajo, se utilizarán dispositivos que actúen directamente en los conductores (pincha-cables o similares), o se emplearán otros métodos, siguiéndose un procedimiento que asegure, en cualquier caso, la protección del trabajador frente al riesgo eléctrico.

Los dispositivos telemandados utilizados para verificar que una instalación está sin tensión serán de accionamiento seguro y su posición en el telemando deberá estar claramente indicada.

4. Poner a tierra y en cortocircuito

Las partes de la instalación donde se vaya a trabajar deben ponerse a tierra y en cortocircuito:

- En las instalaciones de alta tensión.
- En las instalaciones de baja tensión que, por inducción, o por otras razones, puedan ponerse accidentalmente en tensión.
- Los equipos o dispositivos de puesta a tierra y en cortocircuito deben conectarse en primer lugar a la toma de tierra y a continuación a los elementos a poner a tierra, y deben ser visibles desde la zona de trabajo. Si esto último no fuera posible, las conexiones de puesta a tierra deben colocarse tan cerca de la zona de trabajo como se pueda.

Si en el curso del trabajo los conductores deben cortarse o conectarse y existe el peligro de que aparezcan diferencias de potencial en la instalación, deberán tomarse medidas de protección, tales como efectuar puentes o puestas a tierra en la zona de trabajo, antes de proceder al corte o conexión de estos conductores.

Los conductores utilizados para efectuar la puesta a tierra, el cortocircuito y, en su caso, el puente, deberán ser adecuados y tener la sección suficiente para la corriente de cortocircuito de la instalación en la que se colocan.

Se tomarán precauciones para asegurar que las puestas a tierra permanezcan correctamente conectadas durante el tiempo en que se realiza el trabajo. Cuando tengan que desconectarse para realizar mediciones o ensayos, se adoptarán medidas preventivas apropiadas adicionales.

Los dispositivos telemandados utilizados para la puesta a tierra y en cortocircuito de una instalación serán de accionamiento seguro y su posición en el telemando estará claramente indicada.

5. Proteger frente a los elementos próximos en tensión y establecer una señalización de seguridad para delimitar la zona de trabajo.

Si hay elementos de una instalación próximos a la zona de trabajo que tengan que permanecer en tensión, deberán adoptarse medidas de protección adicionales, que se aplicarán antes de iniciar el trabajo, según lo dispuesto en el apartado 7 del artículo 4 de este Real Decreto.

Hasta que no se hayan completado las cinco etapas no podrá autorizarse el inicio del trabajo sin tensión y se considerará en tensión la parte de la instalación afectada. Sin embargo, para

establecer la señalización de seguridad indicada en la quinta etapa podrá considerarse que la instalación está sin tensión si se han completado las cuatro etapas anteriores y no pueden invadirse zonas de peligro de elementos próximos en tensión.

El proceso de reposición de la tensión comprenderá:

- La retirada, si las hubiera, de las protecciones adicionales y de la señalización que indica los límites de la zona de trabajo.
- La retirada, si la hubiera, de la puesta a tierra y en cortocircuito.
- El desbloqueo y/o la retirada de la señalización de los dispositivos de corte.
- El cierre de los circuitos para reponer la tensión.

Desde el momento en que se suprima una de las medidas inicialmente adoptadas para realizar el trabajo sin tensión en condiciones de seguridad, se considerará en tensión la parte de la instalación afectada.

16. EQUIPOS TÉCNICOS.

16.1 MAQUINARIA DE MOVIMIENTO DE TIERRAS

16.1.1 OBJETO

El presente procedimiento tiene por objeto definir y establecer las recomendaciones de seguridad que deberán aplicarse durante la utilización de maquinaria de movimiento de tierras.

16.1.2 RIESGOS ASOCIADOS A LA ACTIVIDAD

En la llegada y expedición de maquinaria:

1. Vuelco y/o caídas de la máquina al cargarla y/o descargarla al camión.
2. Atrapamientos.
3. Vuelco o deslizamiento del camión de transporte.
4. Atropellos.

Durante la ejecución de los trabajos:

1. Atropellos y aprisionamiento de personas en maniobras.
2. Golpes y contusiones.
3. Atrapamientos de personas entre partes móviles de la máquina.
4. Colisiones con otros vehículos
5. Choques con elementos fijos de obra.
6. Caída de material desde la cuchara (retroexcavadoras, mixta y pala cargadora)
7. Vuelco de máquina.
8. Deslizamientos incontrolados.
9. Caída por pendientes (trabajos al borde de taludes, cortes y asimilables).
10. Caídas a distinto nivel al bajar o subir de la cabina.
11. Proyección de objetos.
12. Desplomes de tierra sobre la máquina.
13. Incendios y explosiones.
14. Quemaduras.
15. Efectos de vibraciones en el conductor.
16. Ruido propio y ambiental (conjunción de varias máquinas).
17. Los derivados de los trabajos realizados en ambientes pulverulentos (afecciones respiratorias).

18. Los derivados de la realización de trabajos en condiciones meteorológicas extremas.
19. Contacto con líneas eléctricas.
20. Durante las operaciones de mantenimiento:
21. Atrapamiento y aplastamiento en operaciones de mantenimiento y/o reparación.
22. Riesgo de incendio durante el llenado el tanque de combustible.
23. Contactos con materiales contaminantes (aceites usados, líquido de frenos, pastillas de frenado, etc.).
24. Riesgos eléctricos.

16.1.3 EQUIPOS DE PROTECCIÓN INDIVIDUAL

1. Casco de seguridad homologado.
2. Botas antideslizantes. Calzado de conducción de vehículos
3. Gafas de seguridad antiproyecciones y antipolvo.
4. Asiento anatómico.
5. Cinturón elástico antivibratorio (Bulldozer, tractor)
6. Ropa de trabajo.
7. Chaleco reflectante
8. Protecciones colectivas
9. Guantes de cuero (Bulldozer, pilotadora, mototrailla)

En operaciones de mantenimiento:

1. Mandil de cuero o de P.V.C.
2. Botas de seguridad con puntera reforzada

16.1.4 EQUIPOS DE PROTECCIÓN COLECTIVA

No habrá nadie en el radio de acción de la máquina.

Cuando proceda, se comprobará que la máquina dispone de:

1. Señalización luminosa (luz rotativa).
2. Señalización acústica de manera que se ponga en funcionamiento cuando se realicen operaciones que requieran el avance en sentido contrario al de la visual del operador (marcha atrás).
3. Servofrenos y frenos de mano.
4. Pórticos de seguridad antivuelco.
5. Espejos retrovisores si la visibilidad de la máquina lo requiere.

16.1.5 INSTRUCCIONES DE OPERATIVIDAD

El personal de la obra estará fuera del radio de acción de la máquina.

La máquina será manejada únicamente por el personal designado para ello, que deberá estar cualificado.

Para subir o bajar de la máquina, se utilizarán los peldaños y asideros dispuestos al efecto en el acceso a la máquina. Se realizará además de cara a la máquina asiéndose con ambas manos. No se subirá utilizando las llantas, cubiertas, cadenas y guardabarros.

Antes de entrar en la cabina el conductor comprobará que no lleva barro en las suelas que pueda impedir el normal funcionamiento de los pedales.

Se prohíbe el acceso a la cabina de mando de la máquina, utilizando vestimentas sin ceñir y joyas (cadenas, relojes o anillos), que puedan engancharse en los salientes y en los controles

El operador permanecerá dentro de la máquina, sin subir ni bajar de ella, mientras ésta esté en movimiento.

No se abandonará la maquinaria sin antes haber dejado reposada en el suelo la cuchara, pala, cuchilla o escarificador (en función de la máquina que se trate), parado el motor, quitada la llave de contacto y puesto el freno. De igual forma se procederá al finalizar la jornada.

No se accionarán los mandos de la máquina si el operario no se encuentra situado en el puesto del conductor.

No se permitirá el transporte de personas sobre partes móviles de las máquinas. Asimismo, no se podrá transportar a otras personas ajenas al operador a no ser que la máquina disponga de asiento para acompañante.

No se fumará durante la carga de combustible, ni se comprobará con llama el llenado de depósito.

No se admitirán en la obra bulldozeros, mototraillas o tractores desprovistos de cabinas antivuelco (o pórticos de seguridad antivuelco y antiimpactos). Las cabinas antivuelco montadas, no presentarán deformaciones de haber resistido algún vuelco.

Si se cargan piedras de tamaño considerable se hará una cama de arena sobre el elemento de carga, para evitar rebotes y roturas.

Los caminos de circulación interna de la obra se cuidarán para evitar blandones y barrizales excesivos, que puedan provocar accidentes.

Se considerarán las características del terreno para evitar accidentes por giros incontrolados al bloquearse un neumático. El hundimiento del terreno puede originar el vuelco de la máquina con grave riesgo para el personal.

Se prohíbe estacionar la maquinaria a menos de tres metros (como norma general), del borde de barrancos, hoyos, trincheras, zanjas, etc., para evitar el riesgo de vuelcos por fatiga del terreno.

Antes del inicio de trabajos, al pie de los taludes ya construidos (o de vermas), de la obra, se inspeccionarán aquellos materiales (árboles, arbustos, rocas), inestables, que pudieran desprenderse accidentalmente sobre el tajo. Una vez saneado, se procederá al inicio de los trabajos a máquina.

Las maniobras dentro de la obra se harán sin movimientos bruscos, anunciándolas con antelación.

Se respetará en todo momento la señalización de la obra.

Se emplearán las señales acústicas de marcha atrás y se vigilará el buen funcionamiento de las luces.

La velocidad de circulación estará en consonancia con la carga transportada, la visibilidad y las condiciones del terreno.

Se extremarán las precauciones cuando se deba circular por terrenos irregulares o sin consistencia.

Se intentará en la medida de lo posible que los vehículos no queden parados en las rampas de acceso, en caso necesario quedarán frenados y con topes.

En el caso de retroexcavadoras y mixtas, al circular lo harán con el brazo plegado.

En el caso de retroexcavadoras, durante la excavación la máquina estará calzada al terreno mediante sus zapatas hidráulicas.

La cabina llevará extintor timbrado y con las revisiones al día.

Tanto la maquinaria empleada como todos sus elementos estarán sometidos a las revisiones periódicas que establezca el fabricante para su perfecto funcionamiento. Se realizará una comprobación y conservación periódica por personal autorizado y cualificado.

No se realizarán reparaciones u operaciones de mantenimiento con la máquina funcionando.

16.2 Maquinaria de elevación y transporte

16.2.1 OBJETO

El presente procedimiento tiene por objeto definir y establecer las recomendaciones de seguridad que deberán aplicarse durante la utilización de la maquinaria de elevación y transporte

16.2.2 RIESGOS ASOCIADOS A LA ACTIVIDAD

1. Rotura del cable o gancho (grúa móvil, camión grúa)
2. Caída de la carga (grúa móvil, camión grúa)
3. Caídas en altura de personas por empuje de la carga (grúa móvil, camión grúa)
4. Golpes y aplastamiento por la carga (grúa móvil, camión grúa)
5. Golpes y colisiones con elementos fijos de obra
6. Vuelco del vehículo.
7. Atropellos
8. Caídas de personas a distinto nivel.
9. Caídas de personas al mismo nivel
10. Caídas de materiales y objetos.
11. Riesgos derivados de desplazamientos incontrolados de las plataformas.
12. Atrapamientos.
13. Golpes contra objetos.
14. Contactos con líneas eléctricas.
15. Contactos eléctricos.
16. Incendios y explosiones.
17. Quemaduras.
18. Efectos de vibraciones en el conductor.
19. Deslizamientos.
20. Producción de ruidos.

En el caso de maquinaria que tenga que ser transportada:

1. Vuelco y/o caídas de la maquina al cargarla y/o descargarla al camión.
2. Atrapamientos.
3. Vuelco o deslizamiento del camión de transporte.

Durante las operaciones de mantenimiento:

1. Atrapamiento y aplastamiento en operaciones de mantenimiento y/o reparación.
2. Riesgo de incendio durante el llenado del tanque de combustible.
3. Contactos con materiales contaminantes (aceites usados, líquido de frenos, ferodos, etc.).
4. Riesgos eléctricos.

16.2.3 EQUIPOS DE PROTECCIÓN INDIVIDUAL

1. Casco de seguridad homologado
2. Guantes de cuero al manejar cables u otros elementos rugosos o cortantes.

3. Ropa de trabajo.
4. Calzado de seguridad.
5. Arnés de seguridad

16.2.4 EQUIPOS DE PROTECCIÓN COLECTIVA

Las plataformas de trabajo poseerán barandillas perimetrales completas de 90 cm de altura, formadas por pasamanos, listón intermedio y rodapié en todo su contorno.

El paso bajo la plataforma se acotará con vallas peatonales o sistema similar, para impedir el acceso de trabajadores y se señalizará el riesgo de caída de objetos y de materiales.

Se dispondrá de señalización adecuada en los accesos a la plataforma, con indicaciones de la carga máxima y del número máximo de personas que la pueden utilizar.

Las plataformas de trabajo estarán firmemente ancladas a los apoyos para evitar los movimientos por desplazamiento o vuelco.

Las carretillas elevadoras dispondrán de un nivel de iluminación suficiente para las maniobras a realizar, si es preciso se dispondrá iluminación artificial para garantizar las condiciones de visibilidad. Estarán equipadas con:

1. Servofrenos y frenos de mano.
2. Pórticos de seguridad antivuelco.
3. Espejos retrovisores si la visibilidad de la máquina lo requiere.
4. Arnés de seguridad

16.2.5 INSTRUCCIONES DE OPERATIVIDAD

Las grúas sobre neumáticos no comenzarán su trabajo sin haber apoyado los correspondientes gatos -soporte en el suelo, manteniendo las ruedas en el aire, siempre que las características de la carga que han de izar lo exijan.

La traslación con carga de las grúas automóbiles se evitará siempre que sea posible. De no ser así, la pluma, con su longitud más corta y la carga suspendida a la menor altura, se orientará en la dirección del desplazamiento.

Durante la traslación el conductor observará permanentemente la carga, de forma especial cuando pase bajo obstáculos y con la colaboración de uno o varios ayudantes para la realización de estas maniobras.

Cuando la grúa esté fuera de servicio se mantendrá con la pluma recogida y con los elementos de enclavamiento accionados.

El gancho de izado dispondrá de limitador de ascenso y de pestillo de seguridad.

La maniobra de izado comenzará muy lentamente para tensar los cables antes de realizar una elevación, una vez que se haya comprobado la ausencia de personal debajo de la posible trayectoria de la carga.

Antes de proceder a maniobrar con la carga, se comprobará la estabilidad de la misma y el correcto reparto de las tensiones mecánicas en los distintos ramales del cable.

No se utilizará la grúa para trabajos que impliquen esfuerzos de tiros sesgados ni se harán más de una maniobra a la vez.

Los operadores no atenderán señal alguna que provenga de otra persona distinta al señalista designado al efecto.

No se anulará cualquier dispositivo de seguridad de las plataformas móviles.

Se considerarán las características del terreno sobre el que se ubicará la plataforma, procurando que las ruedas no queden atrapadas ni bloqueadas, permitiendo su movimiento sin obstáculos. El tropiezo o el hundimiento de la máquina en el terreno, puede provocar su inclinación o vuelco, con grave riesgo para los trabajadores.

La plataforma no comenzará su trabajo sin haber frenado sus ruedas y si dispone de gatos hidráulicos, los apoyará en el suelo, o sobre tablones o chaponos de reparto, si las condiciones del terreno así lo aconsejaran. No se subirá a/o realizar trabajos sin haber instalado previamente los gatos estabilizadores y frenos antirodadura de las ruedas.

Siempre que sea posible, se cargará la plataforma una vez ubicada en la posición de utilización, evitando su desplazamiento con carga.

No se transportarán personas o materiales sobre las plataformas móviles durante las maniobras de cambio de posición.

La plataforma se cargará con el material uniformemente repartido y sin que sobresalga de la cabina, para evitar su caída tanto en el recorrido de elevación como en el de descenso. No se dejará nada suelto en la plataforma.

No se abandonará material o herramientas sobre las plataformas. No se depositarán pesos violentamente sobre las plataformas. No se situarán sobre la plataforma más personas, ni mayor carga de las que indica el fabricante, ni se utilizará, cuando se encuentre sobre una superficie inclinada de pendiente mayor que la superable recomendada.

Las maniobras en el interior de la obra se realizarán sin movimientos bruscos y anunciándolas con antelación, contando, si es preciso, con el apoyo de un señalista.

Se evitará la proximidad de trabajadores en el radio de acción de la máquina ni en sus proximidades. No se realizarán trabajos continuos o esporádicos bajo las plataformas móviles.

El ascenso y descenso de la plataforma, se realizará con ésta en su punto más bajo, quedando prohibida la entrada o salida de los trabajadores, a través de ventanas u otros huecos.

En los casos esporádicos en los que haya que pasar esporádicamente a la estructura no se realizará sin antes haber sujetado el arnés anticaídas a un punto fijo de la estructura o al cable de vida.

No se utilizará la plataforma con viento o condiciones meteorológicas adversas.

Cuando la plataforma esté fuera de servicio, se mantendrá con la pluma recogida y con los elementos de enclavamiento accionados.

El uso de la plataforma, se realizará por personal cualificado.

Las grúas puente estarán provistas de accesos fáciles y seguros desde el suelo de los pisos o plataformas hasta la cabina de la grúa, y de la cabina a los pasillos del puente, por medio de escalas o escaleras fijas. Dispondrán de pasillos y plataformas de anchura no inferior a 75 centímetros a lo largo de todo el puente.

Las cabinas de los puentes grúas estarán dotadas de ventanas de suficiente dureza para proteger al maquinista contra las proyecciones de materiales fundidos o corrosivos y le protegerán asimismo contra las radiaciones y emanaciones molestas o nocivas.

En caso de incendio se dotará a la cabina de extintor, con el correspondiente timbrado y las revisiones al día.

Los extremos de los caminos de rodadura de los aparatos y de los carros deben estar dotados de topes eficaces.

El maquinista deberá revisar todos los elementos sometidos a esfuerzos, diariamente y antes de iniciar el trabajo.

Se circulará sin prisas y se estará atento a la maniobra que se esté realizando.

Está absolutamente prohibido el trasladarse de un lugar a otro subido en la carga o colgado del gancho de la grúa.

El gruista debe dominar visualmente todo el campo de influencia de la carga y si no lo consigue, deberá disponer de un ayudante que le dirija en sus zonas muertas.

En el procedimiento relativo a señalización se incluye el conjunto de señalización gestual a utilizar. Este conjunto no impide que puedan emplearse otros códigos, en particular en determinados sectores de actividad, aplicables a nivel comunitario e indicadores de idéntica maniobras.

No se acompañará nunca los estobos con las manos directamente.

No se acompañará nunca la carga con las manos y, si es preciso guiar la carga, utilizar útiles apropiados.

No ejecutar ninguna maniobra con la carga sin antes proceder a comprobar su perfecto asentamiento.

Cuando se transporte una carga se deberá avisar al personal ajeno a la maniobra que se encuentre en la zona invadida por la misma.

Se debe trasladar la carga a suficiente altura para librar a personas y objetos

Cuando la carga no dispone de suficiente espacio libre, se deberán extremar las precauciones y proceder a despejar de personas las zonas por donde deba pasar.

No se transportarán objetos sueltos o mal estrobados.

Las piezas desmontables, tales como tapas, etc., serán fijadas al aparato para evitar su caída. Se utilizarán contenedores adecuados para cada tipo de objetos a transportar.

No transportar a la vez objetos de menor tamaño cuando los estobos haya que acoplarlos a los de un tamaño mayor.

No se situará ningún operario debajo de la carga suspendida.

Se deberá marcar de forma fácilmente legible la carga útil en kg.

Se prohíbe cargar pesos superiores a la máxima carga útil, excepto en las pruebas de resistencia.

Nunca se deberá izar la carga sujetándola por los alambres.

Se dispondrán elementos de seguridad tales como finales de carrera, limitadores de carga y pestillo de seguridad.

Se establecerá un programa de mantenimiento preventivo.

Se inspeccionará el material de transporte y se rechazará aquél que esté defectuoso. Se rechazarán palets rotos o que estén astillados.

Se adaptará para cada caso concreto el lugar en el que se van a depositar las cargas para facilitar tanto la operación de estrobado como la contraria.

No se intentará controlar o parar nunca una carga de forma manual.

Todas las piezas bajo tensión en servicio deberán estar aisladas o protegidas en toda su longitud en aquellos emplazamientos donde puedan producirse contactos accidentales con el personal.

Las protecciones pueden estar constituidas por rejillas o chapas perforadas suficientemente rígidas y situadas por lo menos a 10 centímetros de las piezas bajo tensión.

Todas las piezas metálicas que no sean los conductores eléctricos deben estar eléctricamente unidas entre ellas y a un conductor unido a tierra.

La instalación debe estar permanentemente controlada por un dispositivo [disyuntor diferencial) que separe automáticamente la instalación o parte de la misma en la que esté el defecto de la fuente de energía que la alimenta.

Los trabajadores, antes del uso diario, revisarán sus equipos de protección individual, solicitando a su superior jerárquico la sustitución de aquellos que se encuentren deteriorados.

No se permitirá el transporte de personas sobre elementos de la máquina no destinados a tal fin.

Los caminos de circulación interior se señalarán con claridad para evitar colisiones o roces con otros vehículos, debiendo tener la pendiente máxima que el fabricante y las condiciones de utilización de la máquina permitan.

La velocidad de circulación estará en consonancia con la carga transportada, la visibilidad y las condiciones del terreno.

Estará siempre manejado por personal autorizado y cualificado debiendo éste en todo momento llevar casco de seguridad homologado y calzado con suela antideslizante. Todos sus elementos estarán sometidos a la comprobación periódica que indique el fabricante para su perfecto funcionamiento.

Se intentará en la medida de lo posible que los vehículos no queden parados en las rampas de acceso, en caso necesario quedarán frenados y con topes.

Las maniobras dentro de la obra se harán sin movimientos bruscos, anunciándolas con antelación.

A la hora de realizar la carga se tendrá en cuenta las condiciones de estabilidad de la misma, así como la forma y el volumen de ésta de manera que no altere la visibilidad de la zona de mando y control.

Revisiones

Se revisará, con anterioridad a los trabajos y después, periódicamente, el estado de la máquina, la instalación eléctrica de los mandos, etc., según las instrucciones del fabricante.

Los operarios que realicen dichas verificaciones, deberán comunicar a sus superiores cualquier carencia o deterioro que detecten en los componentes, para que se corrijan las anomalías de forma inmediata.

16.3 ELEMENTOS DE IZADO

16.3.1 OBJETO

El presente procedimiento tiene por objeto definir y establecer las recomendaciones de seguridad que deberán aplicarse durante la utilización de los elementos de izado, tales como cuerdas, cables, ganchos, eslingas, etc.

16.3.2 RIESGOS ASOCIADOS A ESTA ACTIVIDAD

1. Caída de objetos en manipulación
2. Golpes/Cortes por objetos y herramientas
3. Atrapamientos por o entre objetos
4. Sobreesfuerzos
5. Exposición a ambientes pulvígenos

16.3.3 EQUIPOS DE PROTECCIÓN INDIVIDUAL

1. Casco de seguridad contra choques e impactos, para la protección de la cabeza
2. Botas de seguridad con puntera reforzada y suela antideslizante
3. Guantes de trabajo
4. Gafas de seguridad contra ambientes pulvígenos
5. Ropa de trabajo para el mal tiempo

16.3.4 INSTRUCCIONES DE OPERATIVIDAD

Los accesorios de elevación resistirán a los esfuerzos a que estén sometidos durante el funcionamiento y si procede, cuando no funcionen, en las condiciones de instalación y explotación previstas por el fabricante y en todas las configuraciones correspondientes, teniendo en cuenta, en su caso, los efectos producidos por los factores atmosféricos y los esfuerzos a que los sometan las personas. Este requisito deberá cumplirse igualmente durante el transporte, montaje y desmontaje.

Los accesorios de elevación se diseñarán y fabricarán de forma que se eviten los fallos debidos a la fatiga o al desgaste, habida cuenta de la utilización prevista.

Los materiales empleados deberán elegirse teniendo en cuenta las condiciones ambientales de trabajo que el fabricante haya previsto, especialmente en lo que respecta a la corrosión, abrasión, choques, sensibilidad al frío y envejecimiento.

El diseño y fabricación de Los accesorios serán tales que puedan soportar sin deformación permanente o defecto visible. Las sobrecargas debidas a las pruebas estáticas.

16.4 HERRAMIENTAS ELÉCTRICAS.

16.4.1 OBJETO

El presente procedimiento tiene por objeto definir y establecer las recomendaciones de seguridad que deberán aplicarse durante la utilización los útiles y herramientas eléctricas, ya que son equipos muy peligrosos dado el estrecho contacto que existe entre el hombre y la máquina y más teniendo en cuenta que los trabajos son realizados en las obras, en la mayoría de las ocasiones, sobre emplazamientos conductores.

Instrucciones de operatividad

Las herramientas portátiles de accionamiento manual serán de clase II o de doble aislamiento. Cuando estas herramientas se utilicen en lugares húmedos o conductores serán alimentadas a través de transformadores de separación de circuitos.

La tensión nominal de las herramientas portátiles no excederá de:

- a) Las de tipo portátil de accionamiento manual con alimentación de corriente continua o alterna monofásica: 250 V.
- b) Las de otras características: 440 V.

En cualquier caso, la tensión no excederá de 250 voltios con relación a tierra. Las herramientas portátiles a mano llevarán incorporado un interruptor debiendo responder a las siguientes prescripciones:

1. Estarán sometidas a la presión de un soporte, de forma que obligue al utilizador de la herramienta a mantener, en la posición de marcha, constantemente presionado este interruptor.
2. El interruptor estará situado de manera que se evite el riesgo de la puesta en marcha intempestiva de la herramienta, cuando no sea utilizada.
3. Los cables de conexión y los bornes de ésta, situados en las herramientas, deberán estar debidamente protegidos de forma que las partes activas permanezcan en todo momento accesible.

Para las herramientas de clase I, el conductor de conexión incluirá el conductor de protección, disponiendo la clavija destinada a la toma de corriente, para este conductor.

1. Cuando la herramienta está prevista para diferentes tensiones nominales, se distinguirá fácil y claramente la tensión para la cual está ajustada.
2. Las herramientas destinadas a servicio intermitente, deben llevar indicada la duración prevista para las paradas y funcionamiento.
3. Las herramientas previstas para ser alimentadas por más de dos conductores activos, llevarán el esquema correspondiente a las conexiones a realizar, salvo que la correcta conexión sea evidente y no sea precisa esta aclaración.
4. Las lámparas eléctricas portátiles deben responder a las normas UNE 20-417 y UNE 20-419 y estar provistas de una reja de protección para evitar choques y tendrán una tulipa estanca que garantice la protección contra proyecciones de agua. Serán de la clase II y la tensión de utilización no será superior de 250 V, siendo como máximo de 245 V cuando se trabaje en lugares mojados o superficies conductoras, si no son alimentados por medio de transformadores de separación de circuitos.

Trabajos con cortadura de discos.

Cuando se usen estas máquinas, se deberá comprobar que la protección del disco se encuentra instalada cubriendo un mínimo de 1 cm de su parte superior.

Queda terminantemente prohibido usar la cortadora radial sin protección o con discos no diseñados para esa máquina. Siempre se deberá usar gafas de protección para evitar posibles impactos en los ojos.

Equipos de soldadura.

Queda prohibida toda operación de corte o soldadura en las proximidades de materias combustibles almacenadas, y en la de materiales susceptibles de desprender vapores o gases inflamables y explosivos, a no ser que se hayan tomado precauciones especiales.

Con carácter general, en todos los trabajos se usarán guantes y pantallas.

Todas las partes conductoras de los motores generadores, los rectificadores y los transformadores de las máquinas, estarán protegidas para evitar contactos accidentales con partes en tensión. Se conectarán los armazones a tierra.

Los cables conectores estarán aislados en el lado de abastecimiento, estando la superficie exterior de los mangos, así como las pinzas, completamente aislada y provista de discos o pantallas para proteger las manos del calor de los arcos.

17. MEDIOS AUXILIARES

17.1 ESCALERAS DE MANO

17.1.1 OBJETO

El presente procedimiento tiene por objeto definir y establecer las recomendaciones de seguridad que deberán aplicarse durante el uso de escaleras manuales de madera y metálicas.

17.1.2 RIESGOS ASOCIADOS A ESTA ACTIVIDAD

1. Caídas a distinto nivel.
2. Caídas al mismo nivel.
3. Golpes con la escalera en su traslado o manejo.

17.1.3 EQUIPOS DE PROTECCIÓN INDIVIDUAL

1. Casco de seguridad contra choques e impactos, para la protección de la cabeza
2. Botas de seguridad antideslizantes y con la puntera reforzada de acero
3. Cinturón de seguridad de sujeción
4. Guantes de trabajo
5. Ropa de protección para el mal tiempo

17.1.4 INSTRUCCIONES DE OPERATIVIDAD

1. Escaleras de madera

Serán las escaleras a utilizar en trabajos eléctricos, junto con las de poliéster o fibra de vidrio.

Las escaleras manuales de madera estarán formadas por largueros de una sola pieza, sin defectos ni nudos que puedan mermar su seguridad.

Los peldaños estarán ensamblados no clavados

Estarán protegidas de la intemperie mediante barnices transparentes para que no oculten los posibles defectos. Se prohíben las escaleras de madera pintadas por la dificultad que ello supone para la detección de sus posibles defectos

2. Escaleras metálicas

Los largueros serán de una sola pieza y estarán son deformaciones o abolladuras que puedan mermar su seguridad.

Las escaleras metálicas estarán pintadas con pinturas antioxidantes que las preserven de las agresiones de la intemperie.

Las escaleras metálicas a utilizar no estarán supe mentadas con uniones soldadas.

El empalme de escaleras metálicas se realizará mediante la instalación de los dispositivos industriales fabricados para tal fin.

Generales

Antes de utilizar una escalera manual es preciso asegurarse de su buen estado, rechazando aquéllas que no ofrezcan garantías de seguridad.

Hay que comprobar que los largueros son de una sola pieza sin empalmes, que no falta ningún peldaño que no hay peldaños rotos o flojos o reemplazados por barras ni clavos salientes.

Todas las escaleras estarán provistas en sus extremos inferiores de zapatas antideslizantes

El transporte de una escalera ha de hacerse con precaución para evitar golpear a otras personas mirando bien por donde se pisa para no tropezar con obstáculos la parte delantera de la escalera deberá de llevarse baja.

Se prohíbe apoyar la base de las escaleras de mano sobre lugares u objetos poco firmes que puedan mermar la estabilidad de este medio auxiliar.

Antes de iniciar la subida debe comprobarse que las suelas del calzado no tienen barro grasa ni cualquier otra sustancia que pueda producir resbalones.'

El ascenso y descenso a través de la escalera de mano se efectuará frontalmente, es decir, mirando directamente hacia los largueros que se están utilizando.

La escalera tendrá una longitud tal que sobrepase 1 metro por encima del punto o la superficie a donde se pretenda llegar. La longitud máxima de las escaleras manuales no podrá sobrepasar los 5 m sin un apoyo intermedio, en cuyo caso podrá alcanzar la longitud de 7 m. Para alturas mayores se emplearán escaleras especiales.

En la proximidad de puertas y pasillos, si es necesario el uso de una escalera, se hará teniendo la precaución de dejar la puerta abierta para que sea visible y además protegida para que no pueda recibir golpe alguno.

No se pondrán escaleras por encima de mecanismos en movimiento o conductores eléctricos desnudos. Si es necesario, antes se deberá haber parado el mecanismo en movimiento o haber suprimido la energía del conductor.

Las escaleras de mano simples se colocarán en la medida de lo posible formando un ángulo de 75° con la horizontal.

Siempre que sea posible, se amarrará la escalera por su parte superior. En caso de no serlo, habrá una persona en la base de la escalera.

Queda prohibida la utilización de la escalera por más de 1 operario a la vez.

Si han de llevarse herramientas o cualquier otro objeto, deben usarse bolsas portaherramientas o cajas colgadas del cuerpo, de forma que queden las manos libres para poder asirse a ella.

Para trabajar con seguridad y comodidad hay que colocarse en el escalón apropiado, de forma que la distancia del cuerpo al punto de trabajo sea suficiente y permita mantener el equilibrio. No se deberán ocupar nunca los últimos peldaños.

Trabajando sobre una escalera no se debe de tratar de alcanzar puntos alejados que obliguen al operario a estirarse, con el consiguiente riesgo de caída. Se deberá desplazar la escalera tantas veces como sea necesario.

Los trabajos a más de 3,5 m de altura desde el punto de operación al suelo, que requieran movimientos o esfuerzos peligrosos para la estabilidad del trabajador, sólo se efectuarán si se utiliza cinturón de seguridad o se adoptan medidas de protección alternativas.

Se prohíbe el transporte y manipulación de cargas por o desde escaleras de mano cuando por su peso o dimensiones puedan comprometer la seguridad del trabajador.

Las escaleras de mano deben mantenerse en perfecto estado de conservación, revisándolas periódicamente y retirando de servicio aquéllas que no estén en condiciones.

Cuando no se usen, las escaleras deben almacenarse cuidadosamente y no dejarlas abandonadas sobre el suelo, en lugares húmedos, etc.

Deberá existir un lugar cubierto y adecuado para guardar las escaleras después de usarlas.

18. RIESGOS INHERENTES

18.1 CAÍDAS EN ALTURA

18.1.1 OBJETO

El presente procedimiento tiene por objeto definir y establecer las recomendaciones de seguridad que deberán aplicarse durante la realización de trabajos en altura.

18.1.2 RIESGOS ASOCIADOS A ESTA ACTIVIDAD

1. Caídas a distinto nivel
2. Caídas al mismo nivel
3. Caídas de objetos en manipulación
4. Pisadas sobre objetos
5. Golpes por objetos o herramientas

18.1.3 EQUIPOS DE PROTECCIÓN INDIVIDUAL

1. Casco de seguridad con barbuquejo contra choques e impactos, para la protección de la cabeza.
2. Botas de seguridad antideslizantes y con la puntera reforzada en acero.
3. Cinturón de seguridad de sujeción o bien anticaídas o arnés.
4. Guantes de trabajo.
5. Ropa de protección para el mal tiempo

18.1.4 INSTRUCCIONES DE OPERATIVIDAD

Los trabajos en altura no serán realizados por aquellas personas cuya condición física les cause vértigo o altere su sistema nervioso, padezcan ataques de epilepsia o sean susceptibles, por cualquier motivo, de desvanecimientos o alteraciones peligrosas.

Los trabajos en altura sólo podrán efectuarse, en principio, con la ayuda de equipos concebidos para tal fin o utilizando dispositivos de protección colectiva, tales como barandillas, plataformas o redes de seguridad. Si por la naturaleza del trabajo ello no fuera posible, deberá disponerse de medios de acceso seguros y utilizarse cinturones de seguridad con anclaje u otros medios de protección equivalentes.

Se deberá de proteger en particular las aberturas de los suelos.

Las aberturas en paredes o tabiques, siempre que su situación y dimensiones supongan un riesgo de caída de personas, y las plataformas, muelles o estructuras similares.

Los lados abiertos de las escaleras y rampas de más de 60 cm de altura. Los lados cerrados tendrán un pasamano, a una altura mínima de 90 cm, si la anchura de la escalera es mayor de 1,2 m; si es menor, pero ambos lados son cerrados, al menos uno de los dos llevará pasamanos.

Las plataformas, andamios y pasarelas, así como los desniveles, huecos y aberturas existentes en los pisos de las obras, que supongan para los trabajadores un riesgo de caída de altura superior a 2 metros, se protegerán mediante barandillas u otro sistema de protección colectiva de seguridad equivalente.

En aquellos lugares de los pisos de las obras en construcción por los que deban de circular los trabajadores y que, por lo reciente de su construcción, por no estar completamente terminada o por cualquier otra causa, ofrezcan peligro, deberán disponerse pasos o pasarelas formadas por tablonos de un ancho mínimo de 60 cm o tablonos prefabricados, de modo que resulte garantizada La seguridad del personal que vaya a circular por ellos.

Las barandillas serán resistentes, tendrán una altura mínima de 90 cm y dispondrán de un reborde de protección, unos pasamanos y una protección intermedia que impidan el paso o deslizamiento de los trabajadores.

La estabilidad y solidez de los elementos de soporte y el buen estado de los medios de protección deberán verificarse previamente a su uso, posteriormente de forma periódica y cada vez que sus condiciones de seguridad puedan resultar afectadas por una modificación, período de no utilización o cualquier otra circunstancia.

No se comenzará un trabajo en altura si el material de seguridad no es idóneo, no está en buenas condiciones o sencillamente no se tiene.

Nunca se deben improvisar las plataformas de trabajo, sino que se construirán de acuerdo con la normativa legal vigente.

Las plataformas, pasarelas, andamiadas y, en general, todo lugar en que se realicen los trabajos deberán disponer de accesos fáciles y seguros y se mantendrán libres de obstáculos, adoptándose las medidas necesarias para evitar que el piso resulte resbaladizo.

Los huecos y aberturas para la elevación del material y, en general, todos aquellos practicados en los pisos de las obras en construcción que por su especial situación resulten peligrosos serán convenientemente protegidos mediante barandillas sólidas a 90 cm de altura.

Al trabajar en lugares elevados no se arrojarán herramientas ni materiales. Se pasarán de mano en mano o se utilizará una cuerda o capazo para estos fines.

Caso de existir riesgo de caída de materiales a nivel inferior, se balizará, o si no es posible, se instalarán señales alertando del peligro en toda la zona afectada.

En caso de existir riesgo de caída de materiales incandescentes se vallará o se señalizará toda la zona afectada y si hubiera materiales o equipos y personal en las plantas inferiores, se colocarán mantas ignífugas.

Los accesos a las plataformas de trabajo elevadas se harán con la debida seguridad, mediante escaleras de servicio y pasarelas. Nunca se debe hacer trepando por los pilares o andando por las vigas.

Los pavimentos de las rampas, escaleras y plataformas de trabajo serán de materiales no resbaladizos o dispondrán de elementos antideslizantes.

Las escaleras que pongan en comunicación los distintos pisos de la obra en construcción deberán cada una salvar sólo la altura entre cada dos pisos inmediatos; podrán ser de fábrica, metálicas o de madera, siempre que reúnan condiciones suficientes de resistencia, amplitud y seguridad.

Se tendrá un especial cuidado en no cargar los pisos o forjados recién construidos con materiales, aparatos o, en general, cualquier carga que pueda provocar su hundimiento.

En los trabajos sobre cubiertas y tejados se emplearán los medios adecuados para que los mismos se realicen sin peligro, tales como barandillas, pasarelas, plataformas, andamiajes, escaleras u otros análogos.

Cuando se trate de cubiertas y tejados construidos con materiales resbaladizos o de poca resistencia, que presenten marcada inclinación o que las condiciones atmosféricas resulten desfavorables, se extremarán las medidas de seguridad, sujetándose los operarios con cinturones de seguridad, que irán unidos convenientemente a puntos fijados sólidamente.

Los trabajadores que operen en el montaje de estructuras metálicas o de hormigón armado o sobre elementos de la obra que por su elevada situación o por cualquier otra circunstancia,

ofrezcan peligro de caída grave, deberán estar provistos de cinturones de seguridad, unidos convenientemente a puntos sólidamente fijados.

18.2 TRABAJOS SUPERPUESTOS

18.2.1 OBJETO

El presente procedimiento tiene por objeto definir y establecer las recomendaciones de seguridad que deberán aplicarse durante la realización de trabajos superpuestos.

18.2.2 RIESGOS ASOCIADOS A ESTA ACTIVIDAD

1. Caídas a distinto nivel.
2. Caídas al mismo nivel.
3. Caídas de objetos en manipulación.
4. Caídas de objetos desprendidos.

18.2.3 EQUIPOS DE PROTECCIÓN INDIVIDUAL

1. Casco de seguridad con barbuquejo contra choques e impactos, para la protección de la cabeza
2. Botas de seguridad antideslizantes con la puntera reforzada de acero
3. Cinturón de seguridad con arnés o dispositivo anticaídas
4. Guantes de trabajo
5. Ropa de protección para el mal tiempo

18.2.4 INSTRUCCIONES DE OPERATIVIDAD

Se deberá evitar la superposición de tajos en las obras mediante la programación de los trabajos para que no coincidan en la misma vertical, el empleo de protecciones resistentes apropiadas que independicen de forma segura los trabajos realizados en la misma vertical y la señalización y vigilancia en los casos en que las medidas anteriores no se puedan llevar a cabo por las características especiales de la obra.

Si en la misma área hubiese interferencias peligrosas con otras empresas, se interrumpirán los trabajos hasta que la supervisión de la obra decida quién debe continuar trabajando en la zona.

Los trabajadores deberán estar protegidos contra la caída de objetos o materiales; para ello utilizarán, siempre que sea posible, medidas de protección colectiva.

A fin de evitar caídas entre los andamios o plataformas de trabajo y los paramentos de la obra en ejecución, deberán colgarse tablonos o chapados, según la índole de los elementos a emplear en los trabajos.

Toda abertura en el piso de una construcción o en una plataforma de trabajo deberá, excepto en aquellos momentos en los que sea necesario permitir el acceso de personas o el transporte o traslado de materiales, estar provista de un dispositivo eficaz para evitar la caída de personas u objetos.

Se deberán adoptar precauciones apropiadas para evitar que las personas sean golpeadas por objetos que puedan caer desde los andamiajes o plataformas de trabajo.

Al trabajar en zonas con trabajos superpuestos no se arrojarán herramientas ni materiales, sino que se pasarán de mano en mano o utilizando cuerdas o bolsas portaherramientas para tales efectos.

Si existe riesgo de caída de materiales a un nivel inferior en el que se encuentran trabajando, se balizará la zona. Y si ello no es posible, se señalizará la zona balizándola.

Igualmente, en el caso de existir riesgo de caída de materiales incandescentes, se vallará o se señalizará la zona afectada, y si hubiera materiales o equipos y personal en las plantas inferiores, se colocarán mantas ignífugas.

Al utilizar herramientas en trabajos en altura, y si prevemos que puede haber alguien trabajando por debajo de nosotros, deberemos de llevar las herramientas atadas.

Las estufas de electrodos de los soldadores se situarán en posición vertical y se atarán.

Los soldadores estarán provistos de un recipiente para depositar los restos de los electrodos.

18.3 MANIPULACIÓN MANUAL DE CARGAS

18.3.1 OBJETO

El presente procedimiento tiene por objeto definir y establecer las recomendaciones de seguridad que deberán aplicarse durante la manipulación manual de cargas.

Se entenderá por manipulación manual de cargas cualquier operación de transporte o sujeción de una carga por parte de uno o varios trabajadores, así como el levantamiento, la colocación, el empuje, la tracción o el desplazamiento, que por sus características o condiciones ergonómicas inadecuadas entrañe riesgos, en particular dorsolumbares, para los trabajadores.

18.3.2 RIESGOS ASOCIADOS A ESTA ACTIVIDAD

1. Caídas a distinto nivel.
2. Caídas al mismo nivel.
3. Caída de objetos en manipulación.
4. Pisadas sobre objetos.
5. Choque contra objetos inmóviles.
6. Golpes por objetos o herramientas.
7. Sobreesfuerzos.
8. Exposición a ambientes pulvígenos.

18.3.3 EQUIPOS DE PROTECCIÓN INDIVIDUAL

1. Casco de seguridad contra choques e impactos, para la protección de la cabeza.
2. Botas de seguridad con puntera reforzada y suela antideslizante
3. Guantes de trabajo
4. Gafas de protección contra ambientes pulvígenos
5. Cinturón de banda ancha de cuero para las vértebras dorsolumbares
6. Ropa de protección para el mal tiempo

18.3.4 INSTRUCCIONES DE OPERATIVIDAD

Para levantar una carga hay que aproximarse a ella. El centro de gravedad del hombre debe estar lo más próximo que sea posible y por encima del centro de gravedad de la carga.

El equilibrio imprescindible para levantar una carga correctamente sólo se consigue si los pies están bien situados:

Enmarcando la carga.

Ligeramente separados.

Ligeramente adelantado uno respecto del otro.

Para levantar una carga el centro de gravedad del operario debe situarse siempre dentro del polígono de sustentación.

Técnica segura del levantamiento:

Sitúe el peso cerca del cuerpo.

Mantenga la espalda plana.

No doble la espalda mientras levanta la carga

Use los músculos más fuertes, como son los de los brazos piernas y muslos.

Asir mal un objeto para levantarlo provoca una contracción involuntaria de los músculos de todo el cuerpo Para mejor sentir un objeto al cogerlo lo correcto es hacerlo con la palma de la mano y la base de los dedos Para cumplir este principio y tratándose de objetos pesados se puede antes de asirlos prepararlos sobre calzos para facilitar la tarea de meter las manos y situarlas correctamente

Las cargas deben levantarse manteniendo la columna vertebral recta y alineada.

Para mantener la espalda recta se deben "meter" ligeramente los riñones y bajar ligeramente la cabeza.

El arquear la espalda entraña riesgo de lesión en la columna, aunque la carga no sea demasiado pesada

La torsión del tronco, sobre todo si se realiza mientras se levanta la carga, puede igualmente producir lesiones.

En este caso, es preciso descomponer el movimiento en dos tiempos: primero levantar la carga y luego girar todo el cuerpo moviendo los pies a base de pequeños desplazamientos.

No bien, antes de elevar la carga, orientarse correctamente en la dirección de marcha que luego tomaremos, para no tener que girar el cuerpo.

Utilizaremos los músculos de las piernas para dar el primer impulso a la carga que vamos a levantar. Para ello flexionaremos las piernas, doblando las rodillas, sin llegar a sentarnos en los talones, pues entonces resulta difícil levantarse (el muslo y la pantorrilla deben formar un ángulo de más de 90°)

Los músculos de las piernas deben utilizarse también para empujar un vehículo, un objeto, etc.

En la medida de lo posible los brazos deben trabajar a tracción simple decir estirados los brazos deben mantener suspendida la carga pero no elevarla

La carga se llevará de forma que no impida ver lo que tenemos delante de nosotros y que estorbe lo menos posible al andar natural.

En el caso de levantamiento de un bidón o una caída se conservará un pie separado hacia atrás con el fin de poderse retirar rápidamente en caso de que la carga bascule

Para transportar una carga, ésta debe mantenerse pegada al cuerpo, sujetándola con los brazos extendidos, no flexionados.

Este proceder evita la fatiga inútil que resulta de contraer los músculos del brazo, que obliga a los bíceps a realizar un esfuerzo de quince veces el peso que se levanta.

La utilización del peso de nuestro propio cuerpo para realizar tareas de manutención manual permite reducir considerablemente el esfuerzo a realizar con las piernas y brazos.

El peso del cuerpo puede ser utilizado:

Empujando para desplazar un móvil (carretilla por ejemplo), con los brazos extendidos y bloqueados para que nuestro peso se transmita íntegro al móvil.

Tirando de una caja o un bidón que se desea tumbar, para desequilibrarlo.

Resistiendo para frenar el descenso de una carga, sirviéndonos de nuestro cuerpo como contrapeso.

En todas estas operaciones debe ponerse cuidado en mantener la espalda recta.

Para levantar una caja grande del suelo, el empuje debe aplicarse perpendicularmente a la diagonal mayor, para que la caja pivote sobre su arista.

Si el ángulo formado por la dirección de empuje y la diagonal es mayor de 90°, lo que conseguimos es hacer deslizar a la caja hacia adelante, pero nunca levantarla.

Para depositar en un plano inferior algún objeto que se encuentre en un plano superior, aprovecharemos su peso y nos limitaremos a frenar su caída.

Para levantar una carga que luego va a ser depositada sobre el hombro, deben encadenarse las operaciones, sin pararse, para aprovechar el impulso que hemos dado a la carga para despegarla del suelo.

Las operaciones de manutención en las que intervengan varias personas deben excluir la improvisación, ya que una falsa maniobra de uno de los portadores puede lesionar a varios.

Debe designarse un jefe de equipo que dirigirá el trabajo y que deberá tender a:

- La evaluación del peso de la carga a levantar para determinar el número de portadores precisos, el sentido del desplazamiento, el recorrido a cubrir y las dificultades que puedan surgir.
- La determinación de las fases y movimientos de que se compondrá la maniobra.
- La explicación a los portadores de los detalles de la operación [ademanes a realizar, posición de los pies, posición de las manos, agarre, hombro a cargar, cómo pasar bajo la carga, etc.]
- La situación de los portadores en la posición de trabajo correcta, reparto de la carga entre las personas según su talla (los más bajos delante en el sentido de la marcha).

El transporte se debe efectuar:

- Estando el porteador de detrás ligeramente desplazado del de delante, para facilitar la visibilidad de aquél.
- A contrapié, (con el paso desfasado), para evitar las sacudidas de la carga.
- Asegurando el mando de la maniobra; será una sola persona (el jefe de la operación), quién dé las órdenes preparatorias, de elevación y transporte
- Se mantendrán libres de obstáculos y paquetes los espacios en los que se realiza la toma de cargas.
- Los recorridos, una vez cogida la carga, serán lo más cortos posibles.
- Nunca deben tomarse las cajas o paquetes estando en situación inestable o desequilibrada.
- Conviene preparar la carga antes de cogerla.
- Aspirar en el momento de iniciar el esfuerzo.
- El suelo se mantendrá limpio para evitar cualquier resbalón.
- Si los paquetes o cargas pesan más de 50 kg aproximadamente, la operación de movimiento manual se realizará por dos operarios.

- Se utilizarán guantes y calzado para proteger las manos y pies de la caída de objetos.
- En cada hora de trabajo deberá tomarse algún descanso o pausa.
- Cualquier malestar o dolor debe ser comunicado a efectos de la correspondiente intervención del servicio médico.

18.4 MEDIDAS DE PREVENCIÓN EN TRABAJOS ELÉCTRICOS

18.4.1 OBJETO

Los presentes procedimientos tienen por objeto definir y establecer las recomendaciones de seguridad referentes al a todos aquellos trabajos que implique riesgos eléctricos.

18.4.2 INSTRUCCIONES DE OPERATIVIDAD

Instalaciones temporales. Obras.

Estas instalaciones cumplirán con todas las prescripciones de general aplicación, así como las particulares siguientes:

Los conductores aislados utilizados tanto para acometidas como para las instalaciones interiores serán de 1.000 V de tensión nominal como mínimo.

En el origen de toda instalación interior a la llegada de los conductores de acometida, se dispondrá un interruptor diferencial de sensibilidad mínima de 30mA. Este interruptor podrá estar, además, provisto de los dispositivos de protección contra cortocircuitos y sobrecargas.

Cuadros eléctricos

Desde el punto de vista de la seguridad en los trabajos de la obra, las condiciones mínimas que deberán reunir los cuadros eléctricos que se instalen en las mismas, serán:

En el origen de la instalación se dispondrán interruptores diferenciales, cuyas sensibilidades mínimas serán:

- 300 mA. para la instalación de fuerza.
- 30 mA. para la instalación de alumbrado.

Existirán tantos interruptores magnetotérmicos como circuitos se dispongan. Los distintos elementos deben disponerse sobre una placa de montaje de material aislante. El conjunto se ubicará en un armario que cumpla:

Sus grados de estanqueidad contra el agua, polvo y resistencia mecánica contra impactos, tendrán unos índices de protección de, al menos, I.P. 5-4-3 respectivamente. Su carcasa metálica estará dotada de puesta a tierra.

Dispondrá de cerradura que estará al cuidado del encargado o del especialista que designen. Las partes activas de la instalación se recubrirán con aislante adecuado.

Las tomas de corriente se ubicarán, preferentemente, en los laterales del armario, para facilitar que éste pueda permanecer cerrado.

Las bases de enchufe dispondrán de los correspondientes puntos de toma de tierra, para poder conectar, de este modo, las distintas máquinas que lo necesiten.

En las instalaciones destinadas a obras, los interruptores diferenciales serán de la sensibilidad anteriormente citada cuando las masas de toda la maquinaria estén puesta a tierra y los valores de resistencia de ésta satisfagan lo señalado en la Norma ITC-BT-33. En caso contrario los interruptores diferenciales serán de alta sensibilidad. Esta protección

puede establecerse para la totalidad de la instalación o individualmente para cada una de las máquinas o aparatos utilizados.

Las partes activas de toda la instalación, así como las partes metálicas de los mecanismos interruptores, fusibles, tomas de corriente, etc., no serán accesibles sin el empleo de útiles especiales o estarán incluidas bajo cubiertas o armarios que proporcionen un grado similar de inaccesibilidad.

Las tomas de corriente irán previstas de interruptor de corte omnipolar que permita dejarla sin tensión cuando no hayan de ser utilizadas.

La aparamenta y material utilizado presentarán el grado de protección que corresponda a sus condiciones de instalación. Los aparatos de alumbrado portátiles, excepto los utilizados con pequeñas tensiones, serán del tipo protegido contra los chorros de agua.

Trabajos en aparatos de BT

Se atenderá a lo establecido en el RD 614/2001. Las maniobras la realizarán trabajadores autorizados.

No se podrá trabajar con elementos en tensión sin la correspondiente protección personal. Cuando se realicen trabajos sin tensión, se comprobará que se han aislado las partes donde se desarrollen (mediante aparatos de seccionamiento) de cualquier posible alimentación. Únicamente se podrá comprobar la ausencia de tensión con verificadores de tensión. No se restablecerá el servicio hasta finalizar los trabajos, comprobando que no exista peligro alguno.

Cuando se realicen tendidos de cables provisionales, se tendrá en cuenta que no sean un riesgo de caídas y electrocuciones para terceros, para lo cual las partes en tensión deben quedar convenientemente protegidas y señalizadas.

Trabajos en equipos de AT

Los trabajos en las instalaciones eléctricas deberán realizarse siempre en cumplimiento del anexo II del RD614/2001. El inicio y finalización de los trabajos debe ser comunicado, por escrito, al responsable de los trabajos.

Se prohíbe realizar trabajos en las instalaciones de AT, sin que se hayan adoptado las siguientes medidas:

1. Abrir con corte visible todas las fuentes de tensión, mediante interruptoras y seccionadoras que aseguren la imposibilidad de su cierre intempestivo. Enclavar o bloquear, si son posibles los aparatos de corte.
2. Prevenir cualquier posible realimentación.
3. Reconocer, mediante equipo normalizado para ello, la ausencia de tensión.
4. Poner a tierra y en cortocircuito todas las posibles fuentes de tensión.
5. Colocar las señales de seguridad adecuadas, delimitando la zona de trabajo. Proteger frente a elementos próximos en tensión y establecer una señalización de seguridad para delimitar la zona de trabajo.

Las operaciones y maniobras para dejar sin tensión una instalación deberán realizarlas trabajadores cualificados. Se cumplirá además la normativa de la Compañía Suministradora referente a la operación.

Cuando se trabaje en celdas de protección, queda prohibido abrir o retirar los resguardos de protección de las celdas antes de dejar sin tensión a los conductores y aparatos contenidos en ellas. Se prohíbe dar tensión a los conductores y aparatos contenidos en ellas. Se prohíbe

dar tensión a los conductores y aparatos situados en una celda, sin cerrarla previamente con el resguardo de protección.

Para trabajos en transformadores y en máquinas en AT, se dejarán primero sin tensión todos los circuitos del secundario y a continuación los del primario. La reposición se hará en orden inverso.

Para trabajar sin tensión en un transformador de intensidad, o sobre los circuitos que alimenta, se dejará previamente sin tensión al primario. Se prohíbe la apertura de los circuitos conectados al secundario estando el primario en tensión, salvo que sea necesario por alguna causa, en cuyo caso deberán cortocircuitarse los bornes del secundario.

Trabajos en Proximidad de tensión: Se atenderá a lo dispuesto en el RD 614/2001 Anexo V referente a los trabajos en proximidad. Antes de iniciar los trabajos un trabajador cualificado determinará la viabilidad del trabajo. Se deberán adoptar las medidas de seguridad necesarias para reducir al mínimo el número de elementos en tensión y las zonas de peligro de los elementos que permanezcan en tensión mediante la colocación de pantallas, barreras, envolventes, etc. Se deberá limitar eficazmente la zona de trabajo respecto a las zonas de peligro y con el material adecuado. Se informará a los trabajadores de los riesgos existentes.

Cuando las medidas adoptadas no sean suficientes para proteger a los trabajadores frente al riesgo eléctrico, los trabajos serán realizados, una vez tomadas las medidas de delimitación e información, por trabajadores autorizados, o bajo la vigilancia de uno de éstos.

En el desempeño de su función de vigilancia, los trabajadores autorizados deberán velar por el cumplimiento de las medidas de seguridad y controlar, en particular, el movimiento de los trabajadores y objetos en la zona de trabajo, teniendo en cuenta sus características, sus posibles desplazamientos accidentales y cualquier otra circunstancia que pudiera alterar las condiciones en que se ha basado la planificación del trabajo.

Trabajos en Tensión: Para realizar un trabajo en tensión, se atenderá a lo dispuesto en el R.D. 614/2001-Anexo III.

Los Trabajos en tensión deberán ser realizados por trabajadores cualificados siguiendo un procedimiento previamente estudiado y, cuando su complejidad o novedad lo requiera, ensayado sin tensión. El método de trabajo y los equipos y los materiales deberán asegurar la protección del trabajador frente al riesgo eléctrico, garantizando, en particular, que el trabajador no pueda contactar accidentalmente con cualquier otro elemento a potencial distinto del suyo. Los equipos y los materiales para la realización de trabajos en tensión se elegirán, de entre los concebidos para tal fin, teniendo en cuenta las características del trabajo.

Toda persona que deba intervenir en trabajos en tensión deberá estar acreditada por un organismo homologado, esto es, provista del Carné de Habilitación expedido por su empresa que acredite su capacitación y autorización para la ejecución de dichos trabajos. La habilitación del personal es el proceso de selección, formación teórica-práctica, pruebas de conocimientos y aptitudes y reconocimientos requeridos para la obtención del Carné de Habilitación.

La zona de trabajo deberá señalizarse y delimitarse adecuadamente. Las medidas preventivas deberán tener en cuenta las posibles condiciones ambientales desfavorables y el trabajo se efectuará bajo la dirección y vigilancia de un jefe de trabajo, que será el trabajador cualificado que asume la responsabilidad directa del mismo; si la amplitud de la zona de trabajo no le permite una vigilancia adecuada, deberá requerir la ayuda de otro trabajador cualificado.

Maniobras, mediciones, ensayos y verificaciones.

Se atenderá a lo establecido en el R.D. 614/2001- Anexo IV y a lo establecido en las normas de la Compañía Suministradora (Operación, Maniobras y Descargos en AT y MT).

Las maniobras locales y las mediciones ensayos y verificaciones sólo podrán ser realizadas por trabajadores autorizados en BT y por trabajadores cualificados en AT, pudiendo ser éstos auxiliados por trabajadores autorizados, bajo su supervisión y control.

El método de trabajo empleado y los equipos y los materiales de trabajo y de protección utilizados deberán proteger al trabajador frente al riesgo de contacto eléctrico, arco eléctrico, explosión o proyección de los materiales.

En maniobras locales con interruptores o seccionadores:

El método de trabajo empleado debe prever los defectos razonablemente posibles de los aparatos, como la posibilidad de que se efectúen maniobras erróneas.

En las mediciones, ensayos y verificaciones:

1. En los casos en que sea necesario retirar algún dispositivo de puesta a tierra colocado en las operaciones realizadas para dejar sin tensión la instalación, se tomarán las precauciones para evitar la alimentación intempestiva de la misma.
2. Cuando sea necesario utilizar una fuente de tensión exterior, se tomarán las precauciones para asegurar que:
 - La instalación no puede ser realimentada por otra fuente de tensión distinta de la prevista.
 - Los puntos de corte tienen un aislamiento suficiente para resistir la aplicación simultánea de la tensión de ensayo por un lado y la tensión de servicio por el otro.
3. Se adecuarán las medidas de prevención tomadas frente al riesgo eléctrico, cortocircuito o arco eléctrico al nivel de tensión utilizado.

18.5 ORDEN Y LIMPIEZA

18.5.1 OBJETO

El presente procedimiento tiene por objeto definir y establecer las recomendaciones de seguridad referentes al orden y limpieza en el puesto de trabajo.

18.5.2 INSTRUCCIONES DE OPERATIVIDAD

Las zonas de paso, salidas y vías de circulación de los lugares de trabajo y, en especial, las salidas y vías de circulación previstas para la evacuación en casos de emergencia, deberán permanecer libres de obstáculos de forma que sea posible utilizarlas sin dificultades en todo momento.

Los lugares de trabajo, incluidos los locales de servicio, y sus respectivos equipos e instalaciones, se limpiarán periódicamente y siempre que sea necesario para mantenerlos en todo momento en condiciones higiénicas adecuadas. A tal fin, las características de los suelos, techos y paredes serán tales que permitan dicha limpieza y mantenimiento.

Las operaciones de limpieza no deberán constituir por sí mismas una fuente de riesgo para los trabajadores que las efectúen o para terceros, realizándose a tal fin en los momentos, de la forma y con los medios más adecuados.

Los lugares de trabajo y, en particular sus instalaciones, deberán ser objeto de un mantenimiento periódico, de forma que sus condiciones de funcionamiento satisfagan siempre las especificaciones del proyecto, subsanándose con rapidez las deficiencias que puedan afectar a la seguridad y salud de los trabajadores.

Se deben especificar métodos para el apilamiento seguro de los materiales, debiendo tener en cuenta la altura de la pila, carga permitida por metro cuadrado, ubicación, etc.

Para el apilamiento de objetos pequeños debe disponerse de recipientes que, además de facilitar el apilamiento, simplifiquen el manejo de dichos objetos.

Para el manejo apilamiento de materiales deben emplearse medios mecánicos, siempre que se pueda.

Cada empleado es responsable de mantener limpia y ordenada su zona de trabajo y los medios de su uso, a saber: equipo de protección individual y prendas de trabajo, armarios de ropas y prendas de trabajo, herramientas, materiales y otros, asignados especifican a su custodia.

No deben almacenarse materiales de forma que impidan el libre acceso a los extintores de incendios.

Los materiales almacenados en gran cantidad sobre pisos deben disponerse de forma que el peso quede uniformemente repartido.

Todas las herramientas de mano, útiles de máquinas, etc., deben mantenerse siempre perfectamente ordenados y para ello han de disponerse soportes, estantes, etc.

Los empleados no pueden considerar su trabajo terminado hasta que las herramientas y medios empleados, resto de equipos y materiales utilizados y los recambios inutilizados, estén recogidos y trasladados al almacén o montón de desperdicios, dejando el lugar y área limpia y ordenada.

Las herramientas, medios de trabajo, materiales, suministros y otros equipos nunca obstruirán los pasillos y vías de comunicación dejando aislada alguna zona.

Se puede prever con anticipación la cantidad de desperdicios, recortes y desechos y considerar los lugares donde se reducirán, a fin de tomar las medidas necesarias para retirarlos a medida que se vayan produciendo.

Los desperdicios (vidrios rotos, recortes de material, trapos, etc.) se depositarán en los recipientes dispuestos al efecto. o se verterán en los mismos líquidos inflamables, colillas, etc.

Simple botes o bandejas de hojalata con serrín, colocados en los lugares donde las máquinas o las transmisiones chorrean aceite o grasa, así como salpicaderos y bandejas, evitan las condiciones peligrosas que pueden producir lesiones graves por caídas.

Los derrames de líquido (ácidos, aceites, grasas, etc.) se limpiarán inmediatamente, una vez eliminada la causa de su vertido, sea cierre de fuga, aislamiento de conducción, caída de envase u otros

Los residuos inflamables como algodones de limpieza trapos papeles restos de madera recipientes metálicos contenedores de grasas o aceites y similares, se meterán en recipientes de basura metálicos y tapados.

Todo clavo o ángulo saliente de una tabla o chapa se eliminará doblándolo cortándolo o retirándolo del suelo o paso.

Las áreas de trabajo y servicios sanitarios comunes a todos los empleados serán usados en modo que se mantengan en perfecto estado.

Como líquidos de limpieza o desengrasado se emplearán preferentemente detergentes. En los casos en que sea imprescindible limpiar o desengrasar con gasolina u otros derivados del petróleo, estará prohibido fumar

El empleo de colores claros y agradables en la pintura de la maquinaria ayudará mucho a la conservación y al buen mantenimiento.

Una buena medida es pintar de un color las partes fijas de la máquina y de otro más llamativo, las partes que se mueven. De esta forma el trabajador se aparta instintivamente de los órganos en movimiento que le puedan lesionar.

Es frecuente encontrar las paredes, techos, lámparas y ventanas ennegrecidos por la suciedad que se va acumulando. Esto hace disminuir la luminosidad del local y aumenta en consecuencia el riesgo de accidente. Además, un lugar sucio y desordenado resulta triste y deprimente e influye negativamente en el ánimo y el rendimiento de los trabajadores.

Se recomienda pintar los techos de blanco. Las paredes, hasta tres metros de altura, pueden pintarse de colores claros y tonos suaves. Si las paredes tienen más de tres metros de altura, se pintarán de blanco de tres metros hasta el techo.

Las zonas de paso o señalizadas como peligrosas, deberán mantenerse libres de obstáculos.

Deben estar debidamente acotados y señalizados todos aquellos lugares y zonas de paso donde pueda existir peligro de lesiones personales o daños materiales.

No se deben colocar materiales y útiles en lugares donde pueda suponer peligro de tropiezos o caídas sobre personas, máquinas o instalaciones.

Las botellas que contengan gases se almacenarán verticalmente asegurándolas contra las caídas y protegiéndolas de las variaciones notables de temperatura.

Todas las zonas de trabajo y tránsito deberán tener, durante el tiempo que se usen como tales, una iluminación natural o artificial apropiada a la labor que se realiza, sin que se produzcan deslumbramientos

Se mantendrá una ventilación eficiente, natural o artificial en las zonas de trabajo y especialmente en los lugares cerrados donde se produzcan gases o vapores tóxicos, explosivos o inflamables.

Las escaleras y pasos elevados estarán provistos de barandillas fijas de construcción sólida.

Está terminantemente prohibido fumar en los locales de almacenamiento de materiales combustibles.

Está prohibido retirar cualquier protección de tipo colectivo, barandillas, tabloneros de plataforma, escaleras, etc., sin la debida autorización del responsable del tajo, previo compromiso de su inmediata reposición al término de la actividad que motivó dicha retirada.

18.6 EQUIPOS DE PROTECCIÓN

18.6.1 OBJETO

A continuación, se detallan las recomendaciones de seguridad y salud referentes a los equipos de protección que se encuentran en las obras. Los equipos de protección colectiva suelen ser barreras artificiales provisionales, intercalados entre superficie de trabajo y suelo, con el fin de evitar la caída de trabajadores y materiales.

18.6.2 EQUIPOS DE PROTECCIONES PERSONALES

Protecciones de la cabeza:

1. Cascos para todas las personas que participen en la obra, incluidos visitantes. Estos cascos irán marcados con las siglas CE indicando la función a que van destinados así como el aislamiento eléctrico.
2. Protecciones auditivas en zonas de alto nivel de ruido.

3. Pantalla de protección para trabajos de soldadura eléctrica.
4. Pantalla facial inactiva: Es obligatorio para toda persona que realice un trabajo que encierre un riesgo de arco eléctrico.
5. Gafas en trabajos con riesgo de accidente ocular, tal como: proyecciones de partículas materiales, polvos y humos, sustancias gaseosas irritantes, cáusticas o tóxicas, salpicaduras de líquidos, en trabajos de obra civil (revestimientos, morteros, perforaciones, picado), pintura, manipulación de productos corrosivos, limpieza con productos corrosivos, soplado con aire comprimido, empleo de arena, utilización de pistolas clavadoras, etc.
6. Máscaras filtrantes: Se recomienda para todos los trabajos que provoquen nubes de polvo.

Protecciones de extremidades superiores:

1. Guantes de cuero y anticorte para manejo de materiales y objetos. Es obligatorio en los siguientes trabajos: eslingado y manipulación de materiales, montaje de piezas pesadas o que tengan aristas agudas, etc.
2. Guantes dieléctricos para trabajos en tensión. Estos serán homologados según norma Técnica reglamentaria MT-4. Cada guante deberá llevar en sitio visible un sello con la inscripción Ministerio de Trabajo, fecha y clase.
3. Guantes cuero soldador.
4. Guantes ignífugos de protección térmica. Estos se usarán bajo los guantes aislantes.
5. Guantes de protección contra los productos químicos (en función del producto químico a manipular).
6. Las herramientas manuales para trabajos en baja tensión estarán homologadas según la norma técnica reglamentaria MT-26 sobre aislamiento de seguridad de las herramientas manuales para trabajos eléctricos en baja tensión.

Protecciones de extremidades inferiores:

1. Calzado de seguridad de clase III homologado.
2. Cubre calzado para manipulación de piraleno.
3. Botas de trabajo contra agresivos químicos. Especialmente indicadas en aquellos trabajos en los que se manipulen álcalis, ácidos, cloro, amoníaco o cualquier otro producto corrosivo. Deberán utilizarse siempre con calcetines, para evitar rozaduras.

Protecciones del cuerpo:

1. Arnés de seguridad para trabajos con riesgo de caídas de altura, hundimientos y desprendimientos o en el acceso a lugares que puedan tener riesgo de asfixia. Es obligatorio en trabajos a más de 2 m de altura, cuando se trabaje a alturas inferiores a 2 m de altura y exista riesgo de accidente, se utilizará según los casos y se dispondrán las protecciones más adecuadas. Un arnés de seguridad debe llevar todos los accesorios necesarios para la ejecución del trabajo, tales como cuerda de sujeción y, si procede, amortiguador de caídas.

Estos accesorios deben ser verificados antes de su uso, al igual que el sistema anticaídas, revisando particularmente el reborde de los agujeros previstos para el paso del hebijón de la hebilla.

Se comprobará que los ensamblajes son sólidos, que no están rotos los hilos de las costuras, que los remaches, si los hay, no están en mal estado; que las hebillas y anillos no están deformados y no presentan síntomas de rotura. Además, deben ser mantenidos en perfecto estado de limpieza.

19. DISPOSICIONES LEGALES DE APLICACIÓN

La ejecución de la obra, objeto del Estudio de Seguridad, estará regulada por la normativa de obligada aplicación que a continuación se cita, cuyo listado es meramente enunciativo, mas no limitativo.

GENERALES:

- Ley de Prevención de Riesgos Laborales, Ley 31/1995, de 8 de noviembre; BOE de 10 de noviembre/1995.
- Real Decreto 171/2004, de 30 de enero, por el que se desarrolla el Artículo 24 de la Ley 31/1995 de 8 de noviembre de Prevención de Riesgos Laborales en materia de coordinación de actividades preventivas.
- Real Decreto 1627/1997, de 24 de octubre, por el que se establecen disposiciones mínimas de seguridad y de salud en las obras de construcción.
- Real Decreto 337/2010, de 19 de marzo, por el que se modifican el Real Decreto 39/1997, de 17 de enero, por el que se aprueba el Reglamento de los Servicios de Prevención; el Real Decreto 1109/2007, de 24 de agosto, por el que se desarrolla la Ley 32/2006, de 18 de octubre, reguladora de la subcontratación en el sector de la construcción y el Real Decreto 1627/1997, de 24 de octubre, por el que se establecen disposiciones mínimas de seguridad y salud en obras de construcción.
- Real Decreto 604/2006, por el que se modifican el Real Decreto 39/1.997, de 17 de enero, por el que se aprueba el Reglamento de los Servicios de Prevención, y el Real Decreto 1627/1997, de 24 de octubre, por el que se establecen las disposiciones mínimas de seguridad y salud en las obras de construcción.
- Ley 32/2006, de 18 de octubre, reguladora de la subcontratación en el sector de la construcción. BOE 250; 19.10.06
- Real Decreto 1109/2007, de 24 de agosto, por el que se desarrolla la Ley 32/2006, de 18 de octubre, reguladora de la subcontratación en el Sector de la Construcción.
- Real Decreto 327/2009, de 13 de marzo, por el que se modifica el Real Decreto 1109/2007, de 24 de agosto, por el que se desarrolla la Ley 32/2006, de 18 de octubre, reguladora de la subcontratación en el sector de la construcción.
- Real Decreto 39/1997, de 17 de enero, por lo que se aprueba el Reglamento de los Servicios de Prevención.
- Real Decreto Legislativo 2/2015, de 23 de octubre, por el que se aprueba el texto refundido de la Ley del Estatuto de los Trabajadores.
- Real Decreto 216/1999, de 5 de febrero, sobre Disposiciones Mínimas de Seguridad y Salud en el Trabajo en el Ámbito de las Empresas de Trabajo Temporal.
- Plan Nacional de Higiene y Seguridad en el Trabajo (O.M. 9/3/71) (B.O.E. 11/3/71).
- Convenio Colectivo Provincial de la Construcción.
- Real Decreto 1561/1995 de 21 de septiembre (B.O.E. de 26 de septiembre de 1995), sobre jornadas especiales de trabajo.
- Real Decreto 902/2007, de 6 de julio, por el que se modifica el Real Decreto 1561/1995, de 21 de septiembre, sobre jornadas especiales de trabajo, en lo relativo al tiempo de trabajo de trabajadores que realizan actividades móviles de transporte por carretera.
- Real Decreto 1579/2008 de 26 de septiembre (B.O.E. de 04 de octubre de 2008), por el que se modifica el Real Decreto 1561/1995, de 21 de septiembre, sobre jornadas especiales de trabajo, y se regulan determinados aspectos de las

condiciones de trabajo de los trabajadores móviles que realizan servicios de interoperabilidad transfronteriza en el sector del transporte ferroviario.

ELECTRICIDAD:

Baja Tensión.

- Real Decreto 842/2002, de 2 de agosto, por el que se aprueba el Reglamento electrotécnico para baja tensión.
- Real Decreto 560/2010, de 7 de mayo, por el que se modifican diversas normas reglamentarias en materia de seguridad industrial para adecuarlas a la Ley 17/2009, de 23 de noviembre, sobre el libre acceso a las actividades de servicios y su ejercicio, y a la Ley 25/2009, de 22 de diciembre, de modificación de diversas leyes para su adaptación a la Ley sobre el libre acceso a las actividades de servicios y su ejercicio.
- Real Decreto 614/2001, de 8 de junio, sobre disposiciones mínimas para la protección de la salud y seguridad de los trabajadores frente al riesgo eléctrico. Quedando derogada la Ordenanza General de Seguridad e Higiene en el Trabajo. (O.M. 9-3-71) (B.O.E. 16-3-71), Capítulo VI sobre electricidad.

Alta tensión.

- Ley 24/2013, de 26 de diciembre, del Sector Eléctrico.
- Real Decreto 1955/2000, de 1 de diciembre, por el que se regulan las actividades de transporte, distribución, comercialización, suministro y procedimientos de autorización de instalaciones de energía eléctrica.
- Real Decreto 337/2014, de 9 de mayo, por el que se aprueban el Reglamento sobre condiciones técnicas y garantías de seguridad en instalaciones eléctricas de alta tensión y sus Instrucciones Técnicas Complementarias ITC-RAT 01 a 23.
- Real Decreto 413/2014, de 6 de junio, por el que se regula la actividad de producción de energía eléctrica a partir de fuentes de energía renovables, cogeneración y residuos.
- Decreto 223/2008, de 15 de febrero, por el que se aprueba el Reglamento sobre condiciones técnicas y garantías de seguridad en líneas eléctricas de alta tensión y sus instrucciones técnicas complementarias ITC-LAT 01 a 09.

MÁQUINAS:

- Real Decreto 2291/1985, de 8 de noviembre, por el que se aprueba el Reglamento de Aparatos de Elevación y Manutención de los mismos.
- Real Decreto 1215/97 de 18 de julio por el que se establecen las disposiciones mínimas de seguridad y salud para la utilización por los trabajadores de los equipos de trabajo.
- Real Decreto 1644/2008, de 10 de octubre, por el que se establecen las normas para la comercialización y puesta en servicio de las máquinas.
- Real Decreto 2177/2004, de 12 de noviembre, por el que se modifica el Real Decreto 1215/1997, de 18 de julio, por el que se establecen las disposiciones mínimas de seguridad y salud para la utilización por los trabajadores de los equipos de trabajo.

- Real Decreto 1311/2005, de 4 de noviembre, sobre la protección de la salud y la seguridad de los trabajadores frente a los riesgos derivados o que puedan derivarse de la exposición a vibraciones mecánicas. BOE núm. 265 de 5 noviembre.
- Real Decreto 330/2009, de 13 de marzo, por el que se modifica el Real Decreto 1311/2005 de 04 de noviembre, sobre la protección de la salud y la seguridad de los trabajadores frente a los riesgos derivados o que puedan derivarse de la exposición a vibraciones mecánicas.
- Real Decreto 1644/2008, de 10 de octubre, por el que se establecen las normas para la comercialización y puesta en servicio de las máquinas.
- Real Decreto 837/2003, de 27 de junio, por el que se aprueba el nuevo texto modificado y refundido de la Instrucción técnica complementaria "MIE-AEM-4" del Reglamento de aparatos de elevación y manutención, referente a grúas móviles autopropulsadas.
- Real Decreto 203/2016, de 20 de mayo, por el que se establecen los requisitos esenciales de seguridad para la comercialización de ascensores y componentes de seguridad para ascensores.
- Real Decreto 836/2003, Nueva ITC, MIE-AEM 2, del Reglamento de Aparatos de Elevación y Manutención, referentes a Grúas Torre desmontables para obras.
- Real Decreto 837/2003, Nuevo texto Refundido de la ITC, MIE-AEM4, del Reglamento de Aparatos de Elevación y Manutención referente a Grúas Móviles Autopropulsadas.

RESIDUOS:

- Real Decreto 105/2008, de 1 de febrero, por el que se regula la producción y gestión de los residuos de construcción y demolición (BOE núm. 38, de 13.02.2008).
- Orden MAM/304/2002, de 8 de febrero, por la que se publican las operaciones de valorización y eliminación de residuos y la Lista Europea de Residuos (BOE núm. 43, de 19.02.2002).
- Real Decreto 110/2015, de 20 de febrero, sobre residuos de aparatos eléctricos y electrónicos que incorpora al ordenamiento jurídico español la Directiva 2012/19/UE, del Parlamento Europeo y del Consejo de 4 de julio.
- Ley 22/2011, de 28 de julio, de residuos y suelos contaminados que derogó la anteriormente vigente
- - Ley 10/1998, de 21 de abril, de Residuos.
- Real Decreto 1481/2001, de 27 de diciembre, por el que se regula la eliminación de residuos mediante depósito en vertedero (BOE núm. 25, de 29.01.2002).
- Ley 26/2007, de 23 de octubre, de Responsabilidad Medioambiental (BOE núm. 255, de 24.10.2007).
- Real Decreto 952/1997, de 20 de junio (B.O.E. de 5 de julio de 1997) por el que se modifica el
- Reglamento para la ejecución de la Ley 20/1986 de 14 de mayo Básica de Residuos Tóxicos y
- Peligrosos, aprobado mediante el Real Decreto 833/1988 de 20 de julio.
- Real Decreto 664/1997, de 12 de mayo, (B.O.E. 24-5-97) Protección de los trabajadores contra los riesgos relacionados con la exposición a agentes biológicos durante el trabajo.

- Real Decreto 374/2001, de 6 de abril, (B.O.E. 1-05-01) Protección de la salud y seguridad de los trabajadores contra los riesgos relacionados con los agentes químicos durante el trabajo.
- Real Decreto 665/1997 de 12 de mayo, (B.O.E. 24-5-97) Protección de los trabajadores contra los riesgos relacionados con la exposición a agentes cancerígenos durante el trabajo.
- Orden del ministerio de Trabajo y Asuntos Sociales de 25 de marzo de 1998 de adaptación y modificación del R.D. 664/97.
- Real Decreto de 1124/2000 de 16 de junio por el que se modifica el Real Decreto 665/1997 de 12 de mayo sobre la protección de los trabajadores de contra los riesgos relacionados con la exposición a agentes cancerígenos durante el trabajo.
- Real Decreto 349/2003 de 21 de marzo por el que se modifica el Real Decreto 665/1997 de 12 de mayo, sobre la protección de los trabajadores contra los riesgos relacionados con la exposición a agentes cancerígenos durante el trabajo y por lo que se amplía su ámbito de aplicación a los agentes mutágenos.
- Real Decreto 396/2006, de 31 de marzo, por el que se establecen las disposiciones mínimas de seguridad y salud aplicables a los trabajos con riesgo de exposición al amianto. BOE núm. 86 de 11 de abril.
- Real Decreto 656/2017, de 23 de junio, por el que se aprueba el Reglamento de Almacenamiento de Productos Químicos y sus Instrucciones Técnicas Complementarias MIE APQ 0 a 10.
- Ordenanzas municipales de aplicación.

CONSTRUCCIÓN:

- Real Decreto 314/2006, de 17 de marzo, por el que se aprueba el Código Técnico de la Edificación. Y todas sus modificaciones, aclaraciones y correcciones posteriores relacionada con el Real Decreto.
- Real Decreto 1627/97, de 24 de octubre: disposiciones mínimas de seguridad y salud en las obras de construcción (BOE del 25). Anexo IV del citado Real Decreto, disposiciones mínimas de seguridad y salud que deberán aplicarse en las obras.
- Real Decreto 337/2010, de 19 de marzo, por el que se modifican el Real Decreto 39/1997, de 17 de enero, por el que se aprueba el Reglamento de los Servicios de Prevención; el Real Decreto 1109/2007, de 24 de agosto, por el que se desarrolla la Ley 32/2006, de 18 de octubre, reguladora de la subcontratación en el sector de la construcción y el Real Decreto 1627/1997, de 24 de octubre, por el que se establecen disposiciones mínimas de seguridad y salud en obras de construcción.
- Real Decreto 604/2006, de 19 de mayo, por el que se modifican el Real Decreto 39/1.997, de 17 de enero, por el que se aprueba el Reglamento de los Servicios de Prevención, y el Real Decreto 1627/1997, de 24 de octubre, por el que se establecen las disposiciones mínimas de seguridad y salud en las obras de construcción.
- Ley 32/2006 de 18 de octubre, reguladora de subcontratación en el sector de la construcción.
- Real Decreto 1109/2007, de 24 de agosto, por el que se desarrolla la Ley 32/2006, de 18 de octubre, reguladora de la subcontratación en el Sector de la Construcción.
- Real Decreto 327/2009, de 13 de marzo, por el que se modifica el Real Decreto 1109/2007, de 24 de agosto, por el que se desarrolla la Ley 32/2006, de 18 de octubre, reguladora de la subcontratación en el sector de la construcción.

EPIs:

- Real Decreto 1407/1992, de 20 de noviembre, por el que se regula las condiciones para la comercialización y libre circulación intracomunitaria de los equipos de protección individual (B.O.E. 28/12/92).
- Orden de 16 de mayo de 1994 por la que se modifica el período transitorio establecido en el Real Decreto 1407/1992, de 20 de noviembre, por el que se regulan las condiciones para la comercialización y libre circulación intracomunitaria de los equipos de protección individual.
- Real Decreto 159/1995, de 3 de febrero, por el que se modifica el Real Decreto 1407/1992, de 20 de noviembre, por el que se regula las condiciones para la comercialización y libre circulación intracomunitaria de los equipos de protección individual.
- Orden de 20 de febrero de 1997 por la que se modifica el anexo del Real Decreto 159/1995, de 3 de febrero, que modificó a su vez el Real Decreto 1407/1992, de 20 de noviembre, relativo a las condiciones para la comercialización y libre circulación intracomunitaria de los equipos de protección individual.
- Real Decreto 773/1997, de 30 de mayo, sobre disposiciones mínimas de seguridad y salud relativas a la utilización por los trabajadores de equipos de protección individual.
- Corrección de erratas del Real Decreto 773/1997, de 30 de mayo, sobre disposiciones mínimas de seguridad y salud relativas a la utilización por los trabajadores de equipos de protección individual.

RUIDO:

- Real Decreto 286/2006, de 10 de marzo, sobre la protección de la salud y la seguridad de los trabajadores contra los riesgos relacionados con la exposición al ruido. BOE núm. 60 de 11 de marzo.
- Directiva 2003/10/CE del Parlamento Europeo y del consejo de 6 de febrero de 2003 sobre las disposiciones mínimas de seguridad y Salud relativas a la exposición de los trabajadores a los riesgos derivados de los agentes físicos (ruido).
- Real Decreto 212/2002, de 22 de febrero, por el que se regulan las emisiones sonoras en el entorno debidas a determinadas máquinas de uso al aire libre.
- Real Decreto 524/2006, de 28 de abril, por el que se modifica el Real Decreto 212/2002, de 22 de febrero, por el que se regulan las emisiones sonoras en el entorno debidas a determinadas máquinas de uso al aire libre.
- Real Decreto 212/2002, de 22 de febrero, por el que se regulan las emisiones sonoras en el entorno debidas a determinadas máquinas de uso al aire libre.

INCENDIOS:

- Real Decreto 2060/2008, de 12 de diciembre, por el que se aprueba el Reglamento de equipos a presión y sus instrucciones técnicas complementarias.
- Real Decreto 560/2010, de 7 de mayo, por el que se modifican diversas normas reglamentarias en materia de seguridad industrial para adecuarlas a la Ley 17/2009, de 23 de noviembre, sobre el libre acceso a las actividades de servicios y su ejercicio, y a la Ley 25/2009, de 22 de diciembre, de modificación de diversas leyes para su adaptación a la Ley sobre el libre acceso a las actividades de servicios y su ejercicio.
- Real Decreto 513/2017, de 22 de mayo, por el que se aprueba el Reglamento de instalaciones de protección contra incendios.

- Real Decreto 314/2006, de 17 de marzo, por el que se aprueba el Código Técnico de la Edificación.
- Real Decreto 1371/2007, de 19 de octubre, por el que se aprueba el documento básico «DBHR Protección frente al ruido» del Código Técnico de la Edificación y se modifica el Real Decreto 314/2006, de 17 de marzo, por el que se aprueba el Código Técnico de la Edificación.
- Orden de 31 de mayo de 1982, por la que se aprueba la Instrucción reglamentaria MIE-AP5 sobre extintores de incendios.
- Documento Básico sobre Seguridad en caso de incendio contenido en el CTE.
- Ordenanzas Municipales.

SEÑALIZACIÓN:

- Real Decreto 485/97 de 14 de abril de 1997, B.O.E. del 23. "Señalización de Seguridad y Salud en el Trabajo".
- Señalización de obras en carreteras. O.M. del 31/8/87 (B.O.E. 18/9/87).
- Norma de carreteras 8.3-IC Señalización de obras.

MOVIMIENTOS DE TIERRAS:

- Normas UNE e ISO sobre movimientos de tierra, como la norma UNE-EN 474-1:2007+A5:2018, estando asociada ésta a "Maquinaria para movimiento de tierras. Seguridad. Parte 1: Requisitos generales".

LUGARES DE TRABAJO:

- Real Decreto 486/1997, de 14 de abril (B.O.E. DE 23 de abril de 1997) sobre disposiciones mínimas de seguridad en lugares de trabajo.

MANIPULACIÓN MANUAL DE CARGAS:

- Real Decreto 487/1997, de 14 de abril, sobre disposiciones mínimas de seguridad y salud relativas a la "Manipulación Manual de Cargas", que entrañe riesgos, en particular dorsolumbares, para los trabajadores. BOE del 23.

APARATOS A PRESIÓN:

- Real Decreto 2060/2008, de 12 de diciembre, (B.O.E. de 31 de mayo de 2009) por el que se aprueba el Reglamento de equipos a presión y sus instrucciones técnicas complementarias.
- Real Decreto 108/2016, de 18 de marzo, por el que se establecen los requisitos esenciales de seguridad para la comercialización de los recipientes a presión simples.

DISPOSICIONES ADICIONALES

- Convenio Colectivo Provincial de la Construcción
- Real Decreto 1561/95 de 21 de septiembre, (BOE de 26 de septiembre de 1995), sobre Jornadas Especiales de Trabajo.
- Establecimiento de modelos de notificación de accidentes de trabajo (O.M. 16 diciembre 1987, B.O.E. 29 diciembre 1987).

SEGUROS

Deberá contarse con Seguros de Responsabilidad Civil y de otros Riesgos que cubran tanto los daños causados a terceras personas por accidentes imputables a las mismas o a las

personas de las que deben responder, como los daños propios de su actividad como Constructoras.

19.1 APLICACIÓN DE LA LEY 32/2007 REGULADORA DE LA SUBCONTRATACIÓN EN EL SECTOR DE LA CONSTRUCCIÓN

1. Requisitos de solvencia y calidad empresarial que se van a exigir a las empresas subcontratistas:

Para que una empresa pueda intervenir en el proceso de subcontratación en esta obra, como subcontratista, deberá acreditar el cumplimiento de los requisitos contenidos en los arts. 4.1 y 4.2 a):

2. Disponer de infraestructura y medios adecuados para llevar a cabo la actividad y ejercer directamente la dirección de los trabajos (Art. 4.1).

3. Garantizar que todo el personal que preste servicios en las obras dispone de formación en materia de prevención de riesgos laborales (incluido el personal directivo) (Art. 4.2 a).

4. Disponer de una organización preventiva adecuada (Art. 4.2 a).

La acreditación de los requisitos contenidos en el art. 4.2 a) se hará en la forma que se señala en el art. 4.3, para el momento en el que ya se cuente con registro de empresas acreditadas a que se refiere el art. 6 de la Ley y su cumplimiento.

No obstante, hasta tanto no exista registro de empresas acreditadas, está vigente el deber de la contrata principal de vigilar el cumplimiento de dichas obligaciones por la subcontratista.

5. Inscripción en el Registro de empresas acreditadas.

La exigencia de inscribirse en un registro oficial, que alcanza a cada contrata y subcontratistas (arts. 4.2 b), 4.3 y 6) solo cabe a partir de su creación, y teniendo en cuenta, además, las previsiones sobre transitoriedad, que no será exigible hasta tanto hayan transcurrido 12 meses desde entrada en vigor del Reglamento 1109/2007, plazo que se entiende necesario para que las Comunidades Autónomas puedan poner en marcha dichos registros.

6. Cumplimiento de los límites en el régimen de subcontratación.

La aplicación del régimen de subcontratación previsto en el art. 5, con respecto a los límites que en el mismo se establece, afectará en todo su vigor a esta obra.

7. Acceso al libro de subcontratación.

El acceso al libro de subcontratación será exigible en la obra. Dicho acceso debe permitirse al promotor de la obra, la dirección facultativa, el coordinador de seguridad y salud en fase de ejecución de la obra, las empresas y trabajadores autónomos intervinientes en la obra, el jefe de seguridad, los técnicos de prevención, los delegados de prevención, la autoridad laboral y los representantes de los trabajadores de las diferentes empresas que intervengan en la ejecución de la obra.

8. Información a los representantes de los trabajadores sobre contrataciones y subcontrataciones.

La información a los representantes de los trabajadores de las diferentes empresas que intervengan en la ejecución de la obra, sobre las contrataciones y subcontrataciones llevadas a cabo en la misma también serán exigibles desde el inicio de la obra.

20. PLIEGO DE CONDICIONES

20.1 PLIEGO DE CONDICIONES PARTICULARES

20.1.1 OBLIGACIONES DEL CONTRATISTA EN MATERIA DE SEGURIDAD Y SALUD

Además de las obligaciones atribuidas al contratista por la legislación vigente y lo establecido en los anteriores capítulos del presente Estudio, le corresponderán las que a continuación se indican.

Antes del día 15 de cada mes el representante del Contratista, o el Jefe de Obra, deberán remitir al Coordinador de Seguridad y Salud en Ejecución certificación en la que figure:

Jornadas no trabajadas por los accidentes ocurridos en jornada de trabajo, durante el mes anterior.

Índice de frecuencia, Índice de incidencia, Índice de gravedad e Índice de accidentes mortales, correspondiente al mes anterior. Se aportarán los índices calculados de acuerdo con lo indicado en el apartado ÍNDICES DE SINIESTRALIDAD, del presente Pliego de Prescripciones Técnicas.

Antes del día 15 de cada mes el representante del contratista, o el Jefe de obra, deberán remitir al Coordinador de Seguridad y Salud en Ejecución los siguientes documentos referidos al mes anterior:

Partes de Accidente de Trabajo

Relación de Accidentes de Trabajo Ocurridos sin Baja Médica

En ambos casos se entregarán al coordinador copia de los mismos documentos presentados ante la Entidad Gestora o Colaboradora con la que se tenga cubierta la protección de esta contingencia, tanto los cumplimentados por el empresario como por los trabajadores autónomos.

Facilitar, a las personas designadas por la Propiedad, el acceso a la documentación propia del contratista para verificar los datos entregados en función de lo exigido en los apartados anteriores.

En caso de accidente y con independencia de lo contemplado en el Plan de Seguridad y Salud:

Notificarlo verbalmente, de forma inmediata, al Director de la Obra y al Coordinador de Seguridad y Salud en Ejecución, remitiéndoles a la mayor brevedad un sucinto informe sobre las circunstancias del accidente y datos de los accidentados.

Remisión al director de la Obra y al Coordinador de Seguridad y Salud en Ejecución, en el plazo de siete días desde que ocurrió el accidente del informe sobre el mismo, según modelo adjunto.

20.2 ÍNDICE DE SINIESTRALIDAD

Se proporciona a continuación la definición y forma de cálculo de los índices indicados en el apartado anterior, iguales a los empleados por el Ministerio de Trabajo y Asuntos Sociales (MTYAS).

Índice de Frecuencia

Relaciona el número de accidentes registrados en un período de tiempo y el número de horas trabajadas en dicho período. Se calculará por la expresión:

$$I_f = \frac{\text{No. Total de Accidentes}}{\text{No. Total de Horas Trabajadas}} \times 10^6$$

Representa el número de accidentes con baja ocurridos en jornada de trabajo, por cada millón de horas trabajadas por el colectivo expuesto al riesgo.

En su cálculo se tendrán en cuenta las siguientes consideraciones:

Se tomarán como base los formularios que el contratista deberá elaborar en cumplimiento de lo establecido en el punto de Obligaciones del Contratista en Materia de Seguridad y Salud.

Sólo se contabilizarán las horas reales de trabajo, descartando por consiguiente, permisos, vacaciones, bajas por enfermedad o accidentes, etc.

Se tendrá en cuenta todo el personal que trabaje en la obra, incluido el de los subcontratistas y también a los trabajadores autónomos.

Estarán referidos a accidentes con baja.

Se contabilizarán únicamente los accidentes ocurridos durante las horas de trabajo, por lo tanto se excluirán los accidentes ocurridos en el trayecto de ida y vuelta al trabajo ("in itinere").

El número total de horas trabajadas se calculará como sumatorio de las horas efectuadas por trabajador y día trabajado, teniendo en cuenta las consideraciones anteriores, es decir, serán las horas realmente trabajadas por todo el personal de la obra.

Para el resto de casos especiales se estará tanto a lo dispuesto por el Director de la Obra como a los criterios fijados por el MTYAS.

Índice de Incidencia

Relaciona el número de accidentes registrados en un período de tiempo y el número medio de personas expuestas al riesgo considerado en dicho período.

Se calculará por la expresión:

$$I_i = \frac{\text{No. Total de Accidentes}}{\text{No. Medio de Personas Expuestas}} \times 10^3$$

Representa el número de accidentes con baja ocurridos en jornada de trabajo por cada mil personas expuestas.

En su cálculo deben tenerse en cuenta las siguientes consideraciones.

Las anteriores enumeradas para la determinación del Índice de Frecuencia.

El denominador es la media de los trabajadores expuestos en el período considerado, que se calculará como media de las medias mensuales de trabajadores en el período. La media mensual de trabajadores se hallará en base al formulario de entrega de datos que el contratista cumplimentará, que será el cociente entre la suma de trabajadores diario durante todo el mes y el número de días trabajados en el mes.

Índice de Gravedad

Relaciona el número de jornadas perdidas por el accidente durante un período de tiempo y el total de horas trabajadas durante dicho período de tiempo.

Se calcula por la siguiente expresión:

$$I_g = \frac{\text{No. Total de Jornadas perdidas por accidentes}}{\text{No. Total de Horas Trabajadas}} \times 10^3$$

Representa el número de jornadas perdidas, por los accidentes con baja ocurridos en jornada de trabajo, por cada mil horas trabajadas.

En su cálculo se tendrán en cuenta las siguientes consideraciones:

Las anteriormente enumeradas para la determinación del Índice de Frecuencia.

Para el cálculo de las jornadas perdidas se considerarán los días naturales de baja como diferencia de la fecha establecida en los partes de baja y alta médica.

Para los accidentes en los que, a la fecha de cierre de la estadística, no haya finalizado el proceso, es decir, no se haya "casado" el parte médico de baja con su correspondiente de alta se establecerá, a juicio del Director de la Obra un número de jornadas perdidas para cada caso en esta situación, utilizando como base para esta estimación criterios semejantes a los del MTYAS.

En este índice no se considerarán las jornadas perdidas en caso de accidente mortal, salvo en el caso de que entre el accidente y la muerte transcurra más de un día, contabilizándose entonces las jornadas desde el accidente hasta que falleció.

Índice de frecuencia de accidentes mortales

Relaciona el número de accidentes mortales registrados en un período de tiempo y el número de horas trabajadas en dicho período.

Se calcula por la siguiente expresión:

$$I_{fm} = \frac{\text{No. Total de Accidentes Mortales}}{\text{No. Total de Horas Trabajadas}} \times 10^8$$

Representa el número de accidentes mortales ocurridos en jornada de trabajo por cada cien millones de horas trabajadas por el colectivo expuesto al riesgo.

El denominador es el mismo que el calculado en el Índice de Frecuencia.

Índice de Incidencia de accidentes mortales

Relaciona el número de accidentes mortales registrado en un período de tiempo y el número medio de personas expuestas al riesgo considerado.

Se calcula por la siguiente expresión:

$$I_{im} = \frac{\text{No. Total de Accidentes Mortales}}{\text{No. Medio de Personas Expuestas}} \times 10^5$$

Representa el número de accidentes mortales en jornada de trabajo por cada cien mil personas expuestas.

El denominador es el mismo que el calculado en el Índice de Frecuencia.

Índices de Siniestralidad

Mensualmente se calcularán los índices del mes, de la forma siguiente:

$$IF = \frac{\text{No. Total de Accidentes del Mes}}{\text{No. Total de Horas Trabajadas en el Mes}} \times 10^6$$
$$IG = \frac{\text{No. Total de Jornadas Perdidas por los Accidentes del Mes}}{\text{No. Total de Horas Trabajadas en el Mes}} \times 10^3$$
$$II = \frac{\text{No. Total de Accidentes del Mes}}{\text{No. Medio de Personas Expuestas en el Mes}} \times 10^3$$
$$IFM = \frac{\text{No. Total de Accidentes Mortales del Mes}}{\text{No. Total de Horas Trabajadas en el Mes}} \times 10^8$$
$$IIM = \frac{\text{No. Total de Accidentes Mortales del Mes}}{\text{No. Medio de Personas Expuestas en el Mes}} \times 10^5$$

Índices de Siniestralidad a origen de obra

Mensualmente se calcularán los índices acumulados desde el comienzo de la obra:

$$IF = \frac{\text{No. Total de Accidentes a Origen de Obra}}{\text{No. Total de Horas Trabajadas en el Mes a Origen de Obra}} \times 10^6$$
$$IG = \frac{\text{No. Total de Jornadas Perdidas por los Accidentes a Origen de Obra}}{\text{No. Total de Horas Trabajadas a Origen de Obra}} \times 10^3$$
$$II = \frac{\text{No. Total de Accidentes a Origen de Obra}}{\text{No. Medio de Personas Expuestas a Origen de Obra}} \times 10^3$$
$$IFM = \frac{\text{No. Total de Accidentes Mortales a Origen de Obra}}{\text{No. Total de Horas Trabajadas a Origen de Obra}} \times 10^8$$
$$IIM = \frac{\text{No. Total de Accidentes Mortales a Origen de Obra}}{\text{No. Medio de Personas Expuestas a Origen de Obra}} \times 10^5$$

20.3 PROTECCIÓN MEDIAMBIENTAL

La influencia de las actividades de construcción sobre el medio ambiente es un factor de preocupación social, por lo que las Administraciones, Clientes Privados y opinión pública exigen cada vez más políticas respetuosas con el medio ambiente.

Por otra parte, el mantenimiento de la obra en buen estado de orden y limpieza, la delimitación y el acondicionamiento de las zonas de almacenamiento y depósito de los

distintos materiales, en particular si se trata de sustancias o materiales peligrosos, la recogida de materiales peligrosos utilizados y el almacenamiento y la eliminación o evacuación de residuos y escombros son principios generales aplicables durante la ejecución de la obra y vienen recogidos en el Artículo 10 del Real Decreto 1627/1997, de 24 de Octubre (B.O.E. nº 256, de 25 de Octubre).

Para ser consecuentes con esta legislación, se habilitará en obra un recinto impermeabilizado, debidamente señalizado y perimetralmente vallado, en el que se ubicarán, entre otros:

1. Parque de maquinaria
2. Depósitos de combustibles
3. Productos químicos, inflamables, corrosivos, ...

La superficie estimada para el recinto es función del volumen de maquinaria y de los acopios que se instalen.

El cerramiento será definido en el Presupuesto del Estudio. Contará con iluminación suficiente y portón de acceso para personas y vehículos.

La superficie del terreno que se destine a tal fin será previamente explanada y los materiales resultantes de la explanación serán utilizados para formar un cordón perimetral que evite la entrada de las aguas de escorrentía dentro del recinto (excepto en la zona de accesos).

20.4 SEGUROS

Todo el personal, tanto directo, como subcontratado, así como los trabajadores autónomos estará dado de alta en la Seguridad Social, estando asimismo asegurados contra todo riesgo de accidentes laborales, teniendo actualizada toda su documentación.

20.5 LIBRO DE INCIDENCIAS

El artículo 13 del Real Decreto 1627/1997, así como el RD 1109/07, regulan las funciones de este documento.

Existirá con fines de control y seguimiento del plan de seguridad y salud un libro de incidencias que constará de hojas por duplicado, habilitado al efecto.

El libro de incidencias será facilitado por la Oficina de Supervisión de Proyectos u órgano equivalente.

El libro de incidencias se mantendrá siempre en la obra, estará en poder del coordinador en materia de seguridad y salud durante la ejecución de la obra. A dicho libro tendrán acceso la dirección facultativa de la obra, los contratistas y subcontratistas y los trabajadores autónomos, así como las personas u órganos con responsabilidades en materia de prevención en las empresas que intervienen en la obra, los representantes de los trabajadores y los técnicos de los órganos especializados en materia de seguridad y salud en el trabajo de las Administraciones públicas competentes, quienes podrán hacer anotaciones en el mismo, relacionadas con los fines que al libro se le reconocen en la normativa.

Efectuada una anotación en el libro de incidencias, el coordinador en materia de seguridad y salud durante la ejecución de la obra o, cuando no sea necesaria la designación de coordinador, la dirección facultativa, deberán notificarla al contratista afectado y a los representantes de los trabajadores de éste. En el caso de que la anotación se refiera a cualquier incumplimiento de las advertencias u observaciones previamente anotadas en dicho libro por las personas facultadas para ello, así como en el supuesto casos de riesgo grave e inminente, deberá remitirse una copia a la Inspección de Trabajo y Seguridad Social en el plazo de veinticuatro horas. En todo caso, deberá especificarse si la anotación

efectuado supone una reiteración de una advertencia u observación anterior o si, por el contrario, se trata de una nueva observación.

20.6 INSTALACIONES PROVISIONALES Y ÁREAS AUXILIARES DE OBRA

Los trabajadores dispondrán de tantas instalaciones de higiene y bienestar como sea necesario. Para ello, se tendrán en cuenta el número de trabajadores máximos en obra en los momentos punta.

Cuando los trabajadores tengan que utilizar ropa especial de trabajo tendrán a su disposición vestuarios, los cuales serán de fácil acceso y con dimensiones suficientes para el número de trabajadores que los vayan a utilizar. Si fuese necesario también se dispondrá de duchas apropiadas y en número suficiente, provistos con asientos y taquillas individuales.

Siempre se utilizarán instalaciones adecuadas para el uso de cuartos de baño con agua corriente caliente y fría, y con retretes.

Igualmente, si fuese necesario se dispondrá de casetas habilitadas para el descanso de los trabajadores y otras como comedores, dotadas de mesas y sillas en número suficiente, calienta-comidas, piletas con agua corriente y menaje suficiente para el número de operarios existentes en la obra. Habrá también un recipiente para recogida de basuras.

Se mantendrán siempre en perfecto estado de limpieza y conservación.

Cerramiento de obra

Valla de paneles enrejados galvanizados sobre soportes de hormigón Condiciones preventivas de los cuadros eléctricos

Los cuadros utilizados en la obra serán metálicos, dotados de su correspondiente puerta y cerradura con llave, según lo dispuesto en la norma UNE-2034.

Todas las carcasas de los cuadros deberán disponer de su correspondiente toma de tierra.

En el caso de encontrarse dos cuadros muy próximos, ambos deberán tener conectadas sus carcasas a una misma toma de tierra, evitando de esta forma la aparición de diferencias de potencial.

Si bien los cuadros eléctricos han de ser resistentes a la intemperie, deberán estar dotados de viseras protectoras para el agua.

Para colocar los cuadros eléctricos en la obra, se dispondrán colgados sobre paramentos verticales o sobre pies derechos correctamente nivelados y estabilizados.

Los elementos de conexión a los cuadros estarán normalizados para poder trabajar a la intemperie.

Para realizar labores de montaje o mantenimiento en los cuadros eléctricos, se utilizarán alfombrillas aislantes, a la vez que los correspondientes equipos de protección individual.

Deberá existir en el cuadro una inscripción que recuerde el peligro ante la presencia de "ELECTRICIDAD".

1. Cuadro general de obra $P_{max} = 180 \text{ Kw}$

Cuadro general de mandos y protección de obra para una potencia máxima de 180 kW. compuesto por armario metálico con revestimiento de poliéster, de 100x100 cm., índice de protección IP 559, con cerradura, interruptor automático magnetotérmico de 4x250 A., relé diferencial reg. 0-1 A., 0-1 s., transformador toroidal sensibilidad 0.3 A., dos interruptores automáticos magnetotérmicos de 4x160 A., y 10 interruptores automáticos magnetotérmicos

de 4x25 A., incluyendo cableado, rótulos de identificación de circuitos, bornas de salida y p.p. de conexión a tierra, para una resistencia no superior a 80 Ohmios.

2. Cuadro general de obra $P_{\text{máx}}=360$ kw

Cuadro general de mandos y protección de obra para una potencia máxima de 360 kW. compuesto por armario metálico con revestimiento de poliéster, de 120x100 cm., índice de protección IP 559, con cerradura, interruptor automático magnetotérmico de 4x800 A., relé diferencial reg. 0-1 A., 0-1 s., transformador toroidal sensibilidad 0.3 A., tres interruptores automáticos magnetotérmicos de 4x160 A., y 10 interruptores automáticos magnetotérmicos de 4x25 A., incluyendo cableado, rótulos de identificación de circuitos, bornas de salida y p.p. de conexión a tierra, para una resistencia no superior a 80 Ohmios.

3. Condiciones preventivas de las tomas de energía

Las clavijas utilizadas en la obra para el suministro de energía serán siempre macho-hembras.

Como medida de seguridad ante posibles contactos eléctricos directos, la tensión estará siempre en la clavija "hembra" y nunca en la "macho".

Las clavijas utilizadas estarán normalizadas y protegidas contra contactos eléctricos directos, siendo sustituidas cuando se detecte el más mínimo desperfecto en ellas.

Durante las labores de enchufe y desenchufe de las clavijas, se tirará de la misma, y nunca del cable evitando así la rotura de éste.

Cada clavija servirá para dar corriente a un elemento receptor de energía, bien sea una máquina, máquina-herramienta o cualquier otro aparato.

Todos los elementos metálicos, que en un momento dado puedan entrar en tensión por efecto de una derivación, deberán tener su correspondiente toma de tierra.

La toma de tierra anteriormente mencionada deberá encontrarse protegida mediante una funda en colores amarillo y verde.

Cuando existan cuadros eléctricos generales distintos, las tomas de tierra serán independientes eléctricamente.

En el caso de encontrarse en la obra máquinas-herramientas sin doble aislamiento, su toma de tierra se realizará a través del neutro en combinación con el cuadro de distribución correspondiente y el cuadro general de obra.

El transformador general de la obra estará dotado de su correspondiente toma de tierra.

En el terreno donde se encuentra hincada la pica, se mejorará su conductividad vertiendo agua de forma periódica.

4. Toma de tierra general de la obra Especificación técnica.

Red de toma de tierra general de la obra formada por: 40-0,2 y cable desnudo de cobre de 0,5 mm de diámetro, presillas de conexión; Arqueta de fábrica de ladrillo hueco doble de 1,5 cm, para conexión, dotada de tapa de hormigón y tubo pasacables. Incluso parte proporcional de construcción, montaje, mantenimiento y demolición.

5. Toma de tierra para estructuras metálicas fijas Descripción del elemento.

Red de toma de tierra general de la obra formada por: pica y cable desnudo de cobre de 12 de diámetro, presillas de conexión; Arqueta de fábrica de ladrillo hueco doble de 30 x 30 cm, para conexión, dotada de tapa de hormigón y tubo pasacables, incluso parte proporcional de construcción, montaje, mantenimiento y demolición.

6. Condiciones preventivas para la instalación de alumbrado

Se dispondrá la iluminación suficiente para trabajar con seguridad. Al mismo tiempo, la iluminación artificial se colocará a una altura que permita llegar a todos los puntos en los que se esté trabajando.

Aquellos elementos que se coloquen para suministrar iluminación artificial, se dispondrán perfectamente estabilizados sobre "pies derechos".

Las masas de receptores fijos de alumbrados, se conectarán a la red general de tierra mediante el correspondiente conductor de protección. Los aparatos de alumbrado portátiles, excepto los utilizados con pequeñas tensiones, serán de tipo protegido contra los chorros de agua (grado de protección recomendable I.P. 447), según lo establecido en el R.B.T.

La iluminación mediante portátiles se realizará con portalámparas estanco de seguridad, con mango aislante, rejilla protectora de la bombilla dotada de gancho de cuelgue a la pared, manguera antihumedad, clavija de conexión normalizada estanca de seguridad y alimentados a 24 V en locales húmedos o mojados.

7. Condiciones preventivas durante el mantenimiento de la instalación eléctrica provisional

Nunca se permitirá realizar labores de mantenimiento en máquinas eléctricas sin comprobar previamente la desconexión de la misma de la red eléctrica.

El personal encargado del mantenimiento de la instalación, será electricista en posesión del carné profesional correspondiente.

La maquinaria eléctrica será revisada por personal especialista en cada máquina.

8. Condiciones preventivas para la protección de los circuitos

Todos los elementos que se dispongan para la protección de los circuitos, se dimensionarán minorándolos, es decir, no permitiendo que el elemento al que protegen llegue a la máxima carga admisible.

Toda la maquinaria eléctrica de la obra se protegerá usando diferenciales.

De igual forma, todas las líneas eléctricas se protegerán utilizando para ello disyuntores diferenciales. La sensibilidad de dichos diferenciales variará dependiendo del elemento que protejan:

9. 300 mA: Se utilizará generalmente para proteger la alimentación que reciben las máquinas. Para mejorar el nivel de protección, puede instalarse diferenciales de 30 mA de sensibilidad.

10. 30 mA: Se utilizará dicha sensibilidad en el caso de instalaciones portátiles de iluminación.

Todo el alumbrado portátil de la obra, se alimentará mediante una tensión de seguridad que será de 24 V en caso de locales húmedos o mojados.

Todas las líneas que toman corriente de los cuadros de distribución, así como todas aquellas que alimentan máquinas, y todos aquellos elementos de funcionamiento eléctrico, deberán disponer de interruptores automáticos.

La instalación de alumbrado general que se utilizan en las casetas de obra, estará dotada de interruptores automáticos magnetotérmicos.

11. Interruptor diferencial calibrado selectivo de 30 mA.

12. Especificación técnica.

Interruptor diferencial calibrado selectivo de 30 mA marca ##B08D#, modelo según cálculo del proyecto de instalación eléctrica provisional de obra, incluso parte proporcional de instalación y retirada.

Calidad: Nuevos, a estrenar.

13. Tipo de mecanismo.

Interruptor diferencial de 30 miliamperios comercializado, para la red de alumbrado; marca General Electric, modelo según cálculo del proyecto de instalación eléctrica provisional de obra; especialmente calibrado selectivo, ajustado para entrar en funcionamiento antes que lo haga el del cuadro general eléctrico de la obra, con el que está en combinación junto con la red eléctrica general de toma de tierra de la obra.

14. Instalación.

En los cuadros secundarios de conexión para iluminación eléctrica de la obra.

15. Mantenimiento.

Se revisará diariamente, procediéndose a su sustitución inmediata en caso de avería.

Diariamente se comprobará que no han sido puenteados, en caso afirmativo, se eliminará el puente y se investigará quién es su autor, con el fin de explicarle lo peligroso de su acción y conocer los motivos que le llevaron a ella con el fin de eliminarlos.

16. Conexiones eléctricas de seguridad

Todas las conexiones eléctricas de seguridad se efectuarán mediante conectadores o empalmadores estancos de intemperie. También se aceptarán aquellos empalmes directos a hilos con tal que queden protegidos de forma totalmente estanca, mediante el uso de fundas termorretráctiles aislantes o con cinta aislante de auto fundido en una sola pieza, por auto contacto.

Interruptor diferencial de 30 mA

17. Especificación técnica.

Interruptor diferencial de 30 mA comercializado, para la red de alumbrado; marca General Electric, modelo según cálculo del proyecto de instalación eléctrica provisional de obra o similar; instalado en el cuadro general eléctrico de la obra, en combinación con la red eléctrica general de toma de tierra de la obra.

Calidad: Nuevos, a estrenar

18. Tipo de mecanismo.

Interruptor diferencial de 30 miliamperios comercializado, para la red de alumbrado; marca General Electric, modelo según cálculo del proyecto de instalación eléctrica provisional de obra; instalado en el cuadro general eléctrico de la obra, en combinación con la red eléctrica general de toma de tierra de la obra.

19. Instalación.

En el cuadro general de obra, de conexión para iluminación eléctrica de la obra.

20. Mantenimiento.

Se revisará diariamente, procediéndose a su sustitución inmediata en caso de avería.

Diariamente se comprobará por el Coordinador en materia de seguridad y salud durante la ejecución de la obra, o sus ayudantes, que no han sido puenteados, en caso afirmativo: se

eliminará el puente y se investigará quién es su autor, con el fin de explicarle lo peligroso de su acción y conocer los motivos que le llevaron a ella con el fin de eliminarlos.

21. Conexiones eléctricas de seguridad.

Todas las conexiones eléctricas de seguridad se efectuarán mediante conectadores o empalmados estancos de intemperie. También se aceptarán aquellos empalmes directos a hilos con tal que queden protegidos de forma totalmente estanca, mediante el uso de fundas termorretráctiles aislantes o con cinta aislante de auto fundido en una sola pieza, por auto contacto.

22. Interruptor diferencial de 300 mA Especificación técnica.

Interruptor diferencial de 300 mA marca General Electric, modelo según cálculo del proyecto de instalación eléctrica provisional de obra. incluso parte proporcional de instalación y retirada.

Calidad: Nuevos, a estrenar.

23. Descripción técnica.

Interruptor diferencial de 300 miliamperios comercializado, para la red de fuerza; marca General Electric, modelo según cálculo del proyecto de instalación eléctrica provisional de obra; especialmente calibrado selectivo, ajustado para entrar en funcionamiento antes que lo haga el del cuadro general eléctrico de la obra, con el que está en combinación junto con la red eléctrica general de toma de tierra de la obra.

24. Instalación.

En los cuadros secundarios de conexión para fuerza.

25. Mantenimiento.

Se revisarán a diario antes del comienzo de los trabajos de la obra, procediéndose a su sustitución inmediata en caso de avería.

Diariamente se comprobará que no han sido puenteados. En caso afirmativo, se eliminará el puente y se investigará quién es su autor, con el fin de explicarle lo peligroso de su acción y conocer las causas que le llevaron a ello, con el fin de eliminarlas.

26. Conexiones eléctricas de seguridad.

Todas las conexiones eléctricas de seguridad se efectuarán mediante conectadores o empalmados estancos de intemperie. También se aceptarán aquellos empalmes directos a hilos con tal que queden protegidos de forma totalmente estanca, mediante el uso de fundas termorretráctiles aislantes o con cinta aislante de auto fundido en una sola pieza, por auto contacto.

27. Condiciones preventivas de los interruptores

Las cajas de los interruptores deben tener la indicación que advierte de la presencia de electricidad mediante la frase "PELIGRO ELECTRICIDAD".

La colocación de las cajas de interruptores ha de garantizar una estabilidad en la misma, bien colocándola sobre "pies derechos" o bien colgándola sobre paramentos verticales.

Los interruptores se colocarán en el interior de cajas normalizadas provistas de puerta con cerradura de seguridad.

28. Interruptores diferenciales

Cuando sea necesario suministrar fluido eléctrico a la obra mediante una instalación provisional eléctrica, se emplearán cuadros eléctricos con interruptor diferencial en la cabecera de cada línea de distribución. Dicho interruptor estará calibrado para la carga a soportar y tendrá sensibilidad igual a 30 mA para la distribución de alumbrado y 300 mA para fuerza.

29. Portátiles de seguridad para iluminación eléctrica

En trabajos nocturnos y/o con poca visibilidad, para suministrar la intensidad de luz necesaria en obra, se emplearán focos de alumbrado portátiles que, o bien se alimentan a 24 V mediante transformadores de seguridad que garanticen la separación de circuitos, o bien tendrán doble aislamiento.

30. Especificación técnica.

Portátiles de seguridad para iluminación eléctrica formados por: portalámparas estancos; rejilla contra los impactos; lámpara de 150 W gancho para cuelgue; mango de sujeción de material aislante; manguera antihumedad de 25 m de longitud. Toma corrientes por clavija estanca de intemperie.

31. Características técnicas.

Estarán formados por los siguientes elementos:

Portalámparas estancos con rejilla contra los impactos, con gancho para cuelgue y mango de sujeción de material aislante de la electricidad.

Manguera antihumedad de la longitud que se requiera para cada caso, evitando depositarla sobre el pavimento, siempre que ello sea posible.

Toma corrientes por clavija estanca de intemperie. Condición expresa de seguridad de obligado cumplimiento.

Se conectarán en los toma corrientes instalados en los cuadros eléctricos de distribución de zona.

Si el lugar de utilización es húmedo, la conexión eléctrica se efectuará a través de transformadores de seguridad a 24 voltios.

32. Responsabilidad.

Cada empresario que interviene en esta obra, será responsable directo de que todos los portátiles que use cumplan con estas normas, especialmente los utilizados por los trabajadores autónomos de la obra, fuere cual fuere su oficio o función y especialmente si el trabajo se realiza en zonas húmedas.

33. Transformadores

Cuando se requiera el empleo de transformadores para modificar la tensión de trabajo, serán de arrollamientos separados en los siguientes casos:

Transformación de baja tensión a pequeña tensión de seguridad. Transformadores con fines de protección para separación de circuitos.

Transformadores de una tensión usual a una tensión especial. Para transformaciones pasajeras, podrán realizarse por medio de auto-transformador.

Transformadores de baja a alta tensión.

Los transformadores estarán instalados de manera que sus elementos en tensión, si ésta es superior a 50 V, sean inaccesibles.

En general, los transformadores no se colocarán sobre elementos combustibles.

20.7 EQUIPOS DE LUCHA CONTRA INCENDIOS

Para la extinción de incendios se generaliza el uso de extintores, cumpliendo la norma UNE 23 VO, aplicándose por extensión la norma NBE CPI-96.

El vigilante de prevención y/o Delegado de Prevención debe estar informado de las zonas con peligro de incendio en la obra y de las medidas de protección disponibles en la misma, así como de los teléfonos de urgencia de los servicios públicos de extinción de incendios.

Los equipos de lucha contra incendios deberán ser de fácil acceso y manipulación. Deberán estar señalizados conforme al Real Decreto sobre Señalización de Seguridad y Salud en el Trabajo. Dicha señalización deberá fijarse en los lugares adecuados y tener la resistencia suficiente.

1. Mantenimiento de los equipos de lucha contra incendios

Se realizará el mantenimiento de los equipos de lucha contra incendios siguiendo las recomendaciones del fabricante y concertando para ello la colaboración de una empresa especializada del Ministerio de Industria.

2. Ubicación de los extintores portátiles

Se situarán donde exista mayor probabilidad de originarse un incendio (en especial transformadores, calderas, motores eléctricos y cuadros de maniobra y control), próximos a las salidas de los locales y siempre en lugares de fácil visibilidad y acceso. Se colocarán sobre soportes fijados a paramentos verticales o pilares, de forma que la parte superior del extintor quede como máximo a 1,70 m del suelo, y siempre protegidos de daños físicos, químicos o atmosféricos.

3. Normas de seguridad para uso de los extintores de incendio

- Descolgar el extintor.
- Quitar el seguro que inmoviliza la maneta de disparo.
- Ponerse a sotavento.
- Accionar la maneta de disparo dirigiendo el chorro a la base de las llamas.
- No se extingue, dar el aviso correspondiente a los servicios públicos de extinción de incendios.

4. Extintor CO2 5 kg

Extintor de nieve carbónica CO2, de eficacia 89B, de 5 Kg. de agente extintor, modelo NC-5- P, con soporte, manómetro comprobable y boquilla con difusor.

5. Extintor polvo abc 12 kg

Extintor de polvo químico ABC POLIVALETE ANTIBRASA DE EFICACIA 43A/233B, de 12 Kg. de agente extintor, tipo Parsi modelo PI-6-U o similar, con soporte, manómetro comprobable y boquilla con difusor, según norma UNE 23110.

20.8 VIGILANCIA DE LA SALUD Y PRIMEROS AUXILIOS

Reconocimiento médico

Vigilancia de la salud: el Servicio de Prevención Ajeno que asume la especialidad de Medicina en el Trabajo es la Mutua de cada contrata

Reconocimiento médico por trabajador según protocolo médico establecido a la actividad desarrollada por el trabajador.

Botiquín de primeros auxilios

En la oficina de obra, así como en los lugares donde se haga preciso (y que cambian a lo largo de las diferentes fases de obra, asegurando siempre la Contrata su puesta a disposición para las curas de urgencia), se instalará un maletín botiquín de primeros auxilios, conteniendo todos los artículos que se especifican a continuación:

Agua oxigenada; alcohol de 96 grados; povidona yodada; gasa estéril; algodón hidrófilo estéril; esparadrapo antialérgico; termómetro clínico; apósitos autoadhesivos; analgésicos.

Local de primeros auxilios

En caso de encontrarse en el centro de trabajo más de 250 trabajadores será necesario un local de 1º auxilios con un D.U.E. al frente. Según RD 1627/1997, Parte A, art 14)

Reposición botiquín de primeros auxilios

En la medida en que se vaya gastando, se repondrá el material utilizado en cada botiquín.

Camilla portátil



Camilla portátil para evacuaciones, compuesta por dos barras metálicas de sujeción y lona de apoyo.

20.9 FORMACIÓN EN SEGURIDAD Y SALUD

De conformidad con el artículo 18 de la ley de prevención de riesgos laborales, todo el personal debe recibir, al ingresar en la obra, formación e información de los métodos de trabajo y de los riesgos que éstos pudieran entrañar, junto con las medidas de seguridad que deben emplear.

20.10 INSTRUCCIONES GRÁFICAS

SEÑALES DE OBLIGACIÓN (REAL DECRETO 485/1997)











SIGNIFICADO DE LA SEÑAL	DIBUJO	COLORES			SEÑAL DE SEGURIDAD
		DE FONDO	DE SÍMBOLO	DE BORDE	
PROTECCIÓN OBLIGATORIA DE LAS VÍAS RESPIRATORIAS		BLANCO	ROJO	BLANCO	
PROTECCIÓN OBLIGATORIA DE LA CARA		BLANCO	ROJO	BLANCO	
PROTECCIÓN OBLIGATORIA DE LOS OÍDOS		BLANCO	ROJO	BLANCO	
PROTECCIÓN OBLIGATORIA DE LA VISTA		BLANCO	ROJO	BLANCO	
SEÑAL DE OBLIGACIÓN					
SIGNIFICADO DE LA SEÑAL	DIBUJO	COLORES			SEÑAL DE OBLIGACIÓN
		DE FONDO	DE SÍMBOLO	DE BORDE	
SEÑAL DE OBLIGACIÓN PARA PASADIZOS		BLANCO	ROJO	BLANCO	
OBLIGACIÓN DE USAR CINTURÓN DE SEGURIDAD Y ARNÉS DE UNA MANERA ADICIONAL		BLANCO	ROJO	BLANCO	
PROTECCIÓN OBLIGATORIA DEL CUERPO		BLANCO	ROJO	BLANCO	
PROTECCIÓN OBLIGATORIA CONTRA CAÍDAS		BLANCO	ROJO	BLANCO	











SEÑALES DE PROHIBICIÓN (REAL DECRETO 485/1997)

SIGNIFICADO DE LA SEÑAL	SÍMBOLO	COLORES			SEÑAL DE SEGURIDAD
		DE FONDOS	DE SEVERIDAD	DE CONTRASTES	
PROHIBIDO FUMAR		NEGRO	ROJO	BLANCO	
PROHIBIDO APAGAR CON AGUA		NEGRO	ROJO	BLANCO	
PROHIBIDO FUMAR Y HACERSE FUMOS		NEGRO	ROJO	BLANCO	
AGUA NO POTABLE		NEGRO	ROJO	BLANCO	

SIGNIFICADO DE LA SEÑAL	SÍMBOLO	COLORES			SEÑAL DE SEGURIDAD
		DE FONDOS	DE SEVERIDAD	DE CONTRASTES	
PROHIBIDO PASAR A LOS PASAJOS		NEGRO	ROJO	BLANCO	
PROHIBIDO ALCER VEHÍCULO DE MANEJO MANUAL		NEGRO	ROJO	BLANCO	
ENTRADA PROHIBIDA A PERSONAS NO AUTORIZADAS		NEGRO	ROJO	BLANCO	
NO ENTRAR		NEGRO	ROJO	BLANCO	

SEÑALES DE ADVERTENCIA (I) (REAL DECRETO 485/1997)

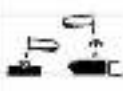
SIGNIFICADO DE LA SEÑAL	SÍMBOLO	COLORES			SEÑAL DE SEGURIDAD
		DEL FONDO	DE LOS ELEMENTOS	DE LOS DETALLES	
RIESGO DE FUEGO Y EXPLOSIONES		NEGRO	AMARILLO	NEGRO	
RIESGO DE INCIENDOS POR BOMBAS RELAMABLES		NEGRO	AMARILLO	NEGRO	
RIESGO DE EMISIÓN MATERIAL RADIOACTIVO		NEGRO	AMARILLO	NEGRO	
RIESGO DE CAÍDAS DE OBJETOS		NEGRO	AMARILLO	NEGRO	
RIESGO DE INTOXICACIÓN POR SUSTANCIAS TÓXICAS		NEGRO	AMARILLO	NEGRO	









SIGNIFICADO DE LA SEÑAL	SÍMBOLO	COLORES			SEÑAL DE SEGURIDAD
		DEL FONDO	DE LOS ELEMENTOS	DE LOS DETALLES	
RIESGO ELÉCTRICO		NEGRO	AMARILLO	NEGRO	
FUJIDO NO DETERMINADO		NEGRO	AMARILLO	NEGRO	
RADIACIONES LASER		NEGRO	AMARILLO	NEGRO	
CARRILLAS DE MANTENCIÓN		NEGRO	AMARILLO	NEGRO	
RIESGO DE QUÉQUENOS Y ESTANCIAS CONSERVADAS		NEGRO	AMARILLO	NEGRO	









SEÑALES DE ADVERTENCIA (II) (REAL DECRETO 485/1997)

SIGNIFICADO DE LA SEÑAL	SÍMBOLO	COLORES			SEÑAL DE SEGURIDAD
		DEL FONDO	DE LOS ELEMENTOS	DE LOS DETALLES	
EMERGENCIAS QUÍMICAS		NEGRO	AMARILLO	NEGRO	
EMISIÓN DE ONDAS DE RADIOFRECUENCIA		NEGRO	AMARILLO	NEGRO	
CAMPO MAGNÉTICO FUERTE		NEGRO	AMARILLO	NEGRO	
RIESGO DE TROPICAR		NEGRO	AMARILLO	NEGRO	















SIGNIFICADO DE LA SEÑAL	SÍMBOLO	COLORES			SEÑAL DE SEGURIDAD
		DEL FONDO	DE LOS ELEMENTOS	DE LOS DETALLES	
CAÍDAS DE OBJETOS		NEGRO	AMARILLO	NEGRO	
BIENIO BIOLÓGICO		NEGRO	AMARILLO	NEGRO	
EMISIÓN DE LASER		NEGRO	AMARILLO	NEGRO	
INFECCIONES MOCIVAS O BACTERIAS		NEGRO	AMARILLO	NEGRO	

(REAL DECRETO 485/1997)

SIGNIFICADO DE LA SEÑAL	SÍMBOLO	COLORES			SEÑAL DE SEGURIDAD
		DE FONDO	DE SÍMBOLO	DE CONTorno	
TELÉFONO PARA EMERGENCIAS DE LÍNEA CONTRA INCENDIOS		BLANCO	ROJO	BLANCO	
PARQUEAR DE LÍNEA CONTRA INCENDIOS		BLANCO	ROJO	BLANCO	
ESCALERA DE EMERGENCIA		BLANCO	ROJO	BLANCO	
EXTINTOR		BLANCO	ROJO	BLANCO	

SIGNIFICADO DE LA SEÑAL	SÍMBOLO	COLORES			SEÑAL DE SEGURIDAD
		DE FONDO	DE SÍMBOLO	DE CONTorno	
VÍA INDICADA A LAS EMERGENCIAS QUE INDICA DIRECCIÓN Y SENTIDO		BLANCO	ROJO	BLANCO	
		BLANCO	ROJO	BLANCO	
		BLANCO	ROJO	BLANCO	
		BLANCO	ROJO	BLANCO	

SEÑALES DE SALVAMENTO (REAL DECRETO 485/1997)

SIGNIFICADO DE LA SEÑAL	SÍMBOLO	COLORES			SEÑAL DE SEGURIDAD
		DE FONDO	DE SÍMBOLO	DE CONTorno	
EQUIPO DE PRIMEROS AUXILIOS		BLANCO	VERDE	BLANCO	
DIRECCIÓN DE PRIMEROS AUXILIOS		BLANCO	VERDE	BLANCO	
DIRECCIÓN HACIA PRIMEROS AUXILIOS		BLANCO	VERDE	BLANCO	
DIRECCIÓN HACIA SALIDA DE EMERGENCIA		BLANCO	VERDE	BLANCO	
DIRECCIÓN HACIA SALIDA DE EMERGENCIA		BLANCO	VERDE	BLANCO	
DIRECCIÓN DE EMERGENCIA		BLANCO	VERDE	BLANCO	
TELÉFONO DE EMERGENCIAS		BLANCO	VERDE	BLANCO	







SIGNIFICADO DE LA SEÑAL	SÍMBOLO	COLORES			SEÑAL DE SEGURIDAD
		DE FONDO	DE SÍMBOLO	DE CONTorno	
CAMILLA		BLANCO	VERDE	BLANCO	
SALIDA DE EMERGENCIA		BLANCO	VERDE	BLANCO	
PLANCO DE EMERGENCIA		BLANCO	VERDE	BLANCO	

TABLA QUE RELACIONA DISTANCIAS DE OBSERVACIÓN Y TAMAÑO DE LAS PLACAS

DIMENSIÓN CARACTERÍSTICA EN MM	DISTANCIA MÁXIMA DE OBSERVACIÓN SEGÚN LA FORMA DE LA SEÑAL (MM)		
			
1.189	34,98	49,73	55,17
841	26,74	35,10	37,61
594	17,48	24,85	26,96
428	12,26	17,57	18,76
327	8,74	12,42	13,28
210	4,13	6,76	7,29
148	4,35	6,19	6,62
105	3,27	4,28	4,72

EN LA OBSERVACIÓN CON VALORES DE REFERENCIA SE DEBE TOMAR EN CUENTA EL DIÁMETRO O LA DISTANCIA ENTRE BARRAS DE LAS PLACAS.

NOTA: NO SE PUEDE UTILIZAR ESTAS DISTANCIAS DE OBSERVACIÓN SI SE APLICAN CON FONDOS ALTERNOS.

GESTOS CODIFICADOS SEGÚN REAL DECRETO 485/1997

B) MOVIMIENTOS VERTICALES			A) GESTOS GENERALES		
SIGNIFICADO	DESCRIPCIÓN	MUESTRA	SIGNIFICADO	DESCRIPCIÓN	MUESTRA
IZAR	EL BRAZO DERECHO EXTENDIDO HACIA ARRIBA, CON LA PALMA DE LA MANO DERECHA HACIA ADELANTE, DISCEDIENDO LENTAMENTE UN CÍRCULO.		COMIENZO ALICCIÓN TOMA DE MANDO	LOS DOS BRAZOS EXTENDIDOS DE FORMA HORIZONTAL, CON LAS PALMAS DE LAS MANOS HACIA ADELANTE.	
BAJAR	EL BRAZO DERECHO EXTENDIDO HACIA ARRIBA, CON LA PALMA DE LA MANO DERECHA HACIA EL INTERIOR, DISCEDIENDO LENTAMENTE UN CÍRCULO.		ALTO FIN DEL MOVIMIENTO	EL BRAZO DERECHO EXTENDIDO HACIA ARRIBA, CON LA PALMA DE LA MANO DERECHA HACIA ADELANTE.	
DISTANCIA VERTICAL	LAS MANOS INDICAN LA DISTANCIA.		FINAL DEL MOVIMIENTO	LAS DOS MANOS JUNTAS A LA ALTURA DEL PECHO.	

C) MOVIMIENTOS HORIZONTALES

SIGNIFICADO	DESCRIPCIÓN	MUESTRA
AVANZAR	LOS DOS BRAZOS DERECHOS, CON LAS PALMAS DE LAS MANOS HACIA EL INTERIOR, LOS ANTEBRAZOS, SE MUEVEN LENTAMENTE HACIA EL EXTERIOR.	
RETROCEDER	LOS DOS BRAZOS DERECHOS, CON LAS PALMAS DE LAS MANOS HACIA EL EXTERIOR, LOS ANTEBRAZOS, SE MUEVEN LENTAMENTE ALEJÁNDOSE DEL CUERPO.	
HACIA LA DERECHA CON RESPECTO AL ESCUADRO DE SEÑALES	EL BRAZO DERECHO EXTENDIDO EN HORIZONTAL, CON LA PALMA DE LA MANO DERECHA HACIA ARRIBA, HACE PEQUEÑOS MOVIMIENTOS LENTOS INDICANDO LA DIRECCIÓN.	
HACIA LA IZQUIERDA CON RESPECTO AL ESCUADRO DE SEÑALES	EL BRAZO IZQUIERDO EXTENDIDO EN HORIZONTAL, CON LA PALMA DE LA MANO IZQUIERDA HACIA ARRIBA, HACE PEQUEÑOS MOVIMIENTOS LENTOS INDICANDO LA DIRECCIÓN.	
DISTANCIA HORIZONTAL	LA SEPARACIÓN DE LAS MANOS INDICA LA DISTANCIA.	

D) PELIGRO

SIGNIFICADO	DESCRIPCIÓN	MUESTRA
PELIGRO ALTO PARADA DE EMERGENCIA	LOS DOS BRAZOS EXTENDIDOS HACIA ARRIBA, CON LAS PALMAS DE LAS MANOS HACIA ADELANTE.	
RÁPIDO	LOS GESTOS CODIFICADOS, REFERIDOS A LOS MOVIMIENTOS, SE HACEN CON RAPIDEZ.	
LENTO	LOS GESTOS CODIFICADOS, REFERIDOS A LOS MOVIMIENTOS, SE HACEN MUY LENTAMENTE.	

CONSIDERACIÓN PREVIA

ESTE CONJUNTO DE GESTOS NO IMPIDE QUE PUEDAN EMPLEARSE OTROS CÓDIGOS, PARTICULARMENTE EN DETERMINADOS SECTORES DE ACTIVIDAD, APLICABLES A NIVEL COMUNITARIO E INDICADORES DE IDÉNTICAS MANIOBRAS.

ESCALERAS DE MANO (I)

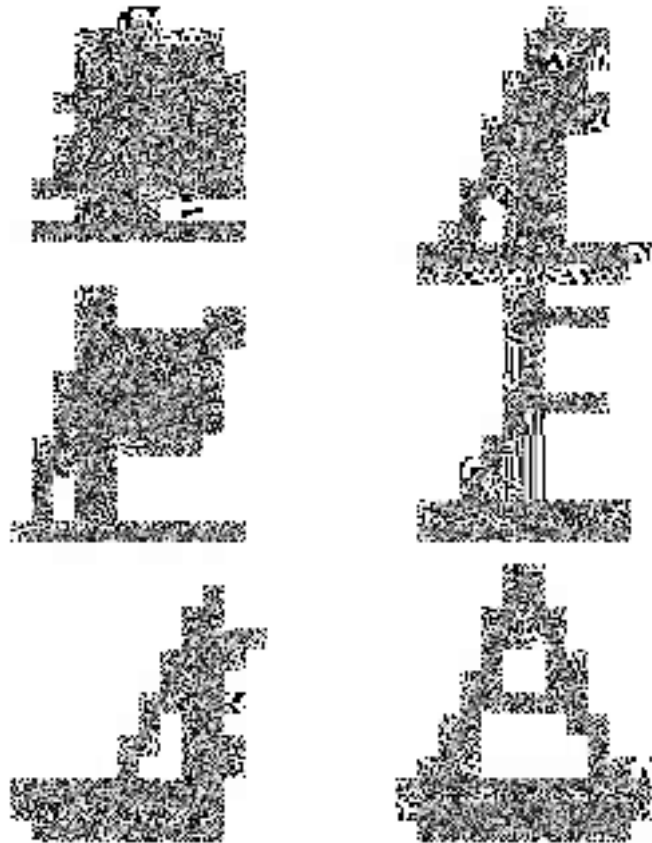
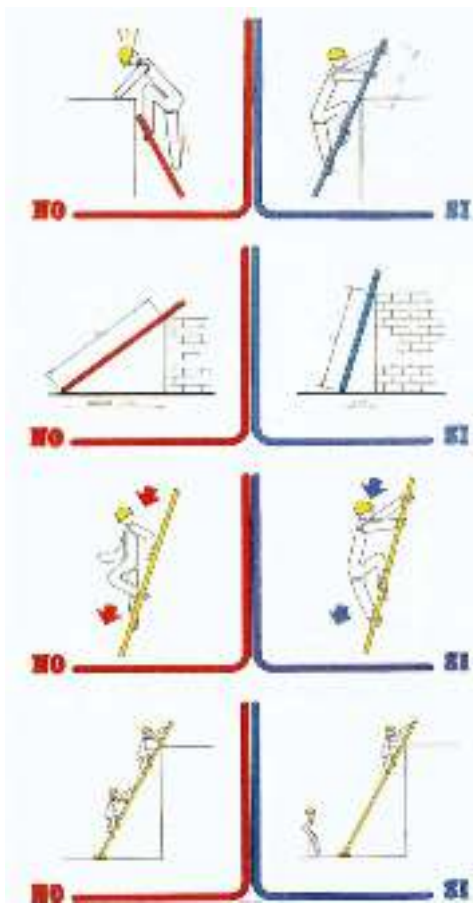

PROTECCIÓN ZANJAS

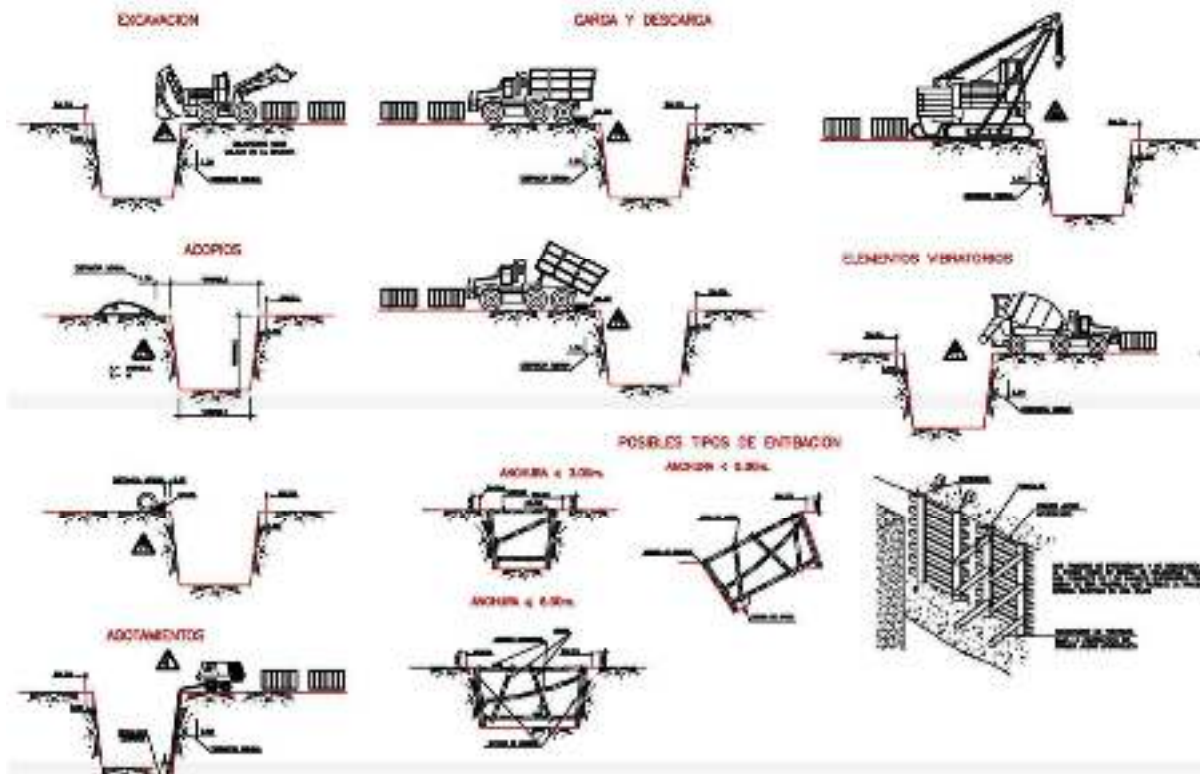

TRABAJOS EN ALTURA

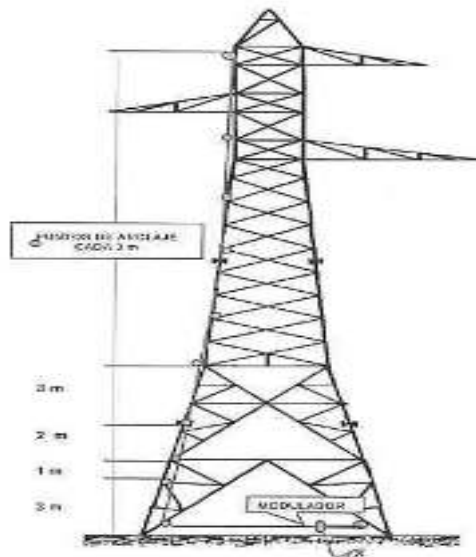
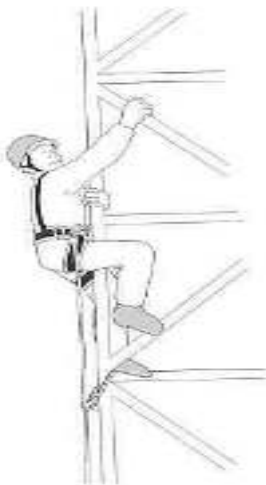
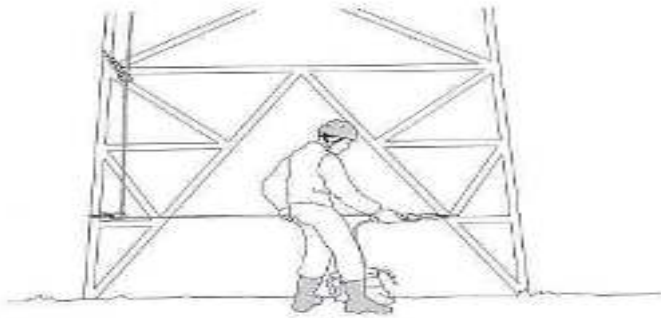

PÓRTICO DE DELIMITACIÓN DE GÁLIBO BAJO LÍNEAS ELÉCTRICAS

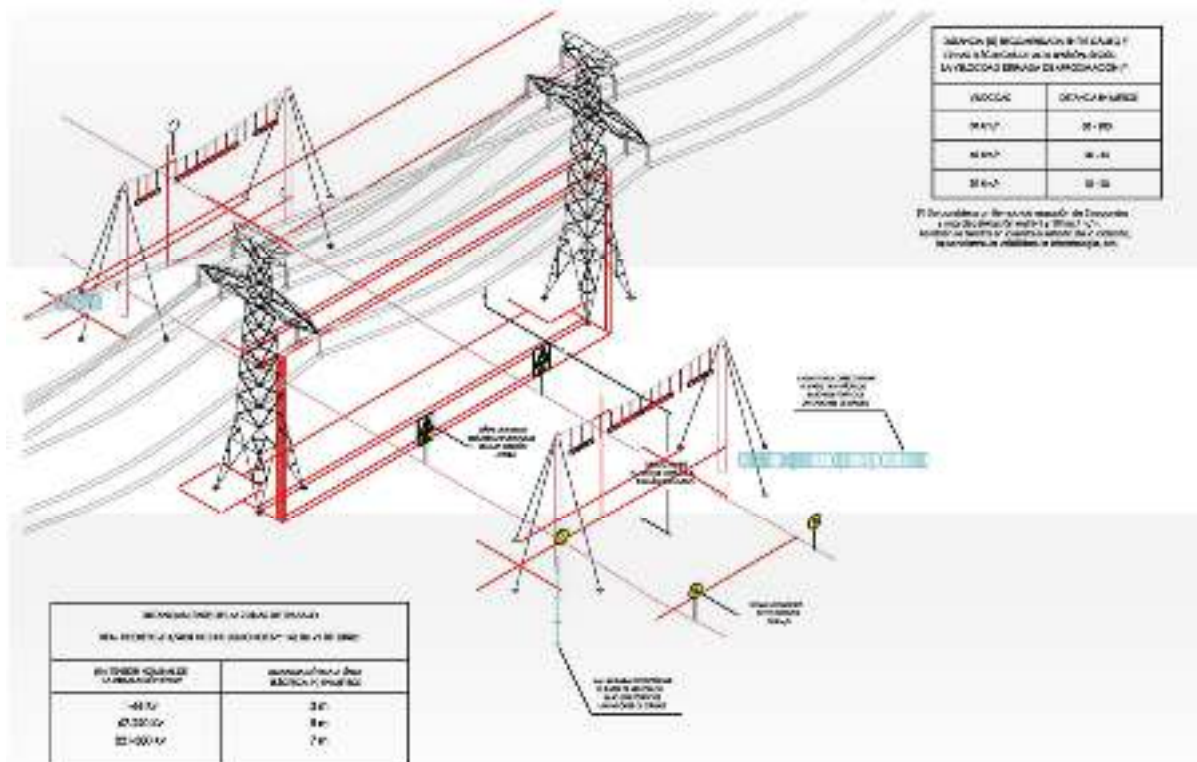

CINCO REGLAS DE ORO

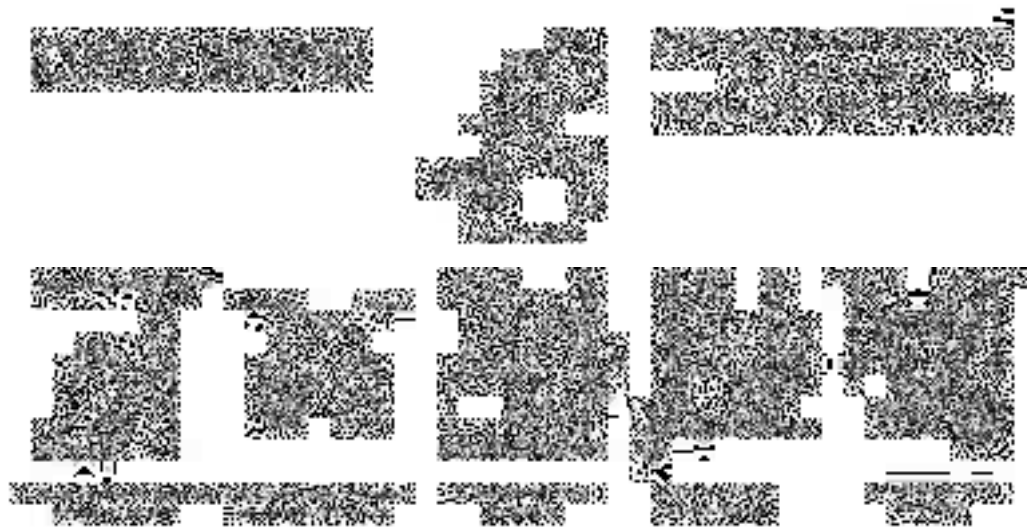

RIESGOS ELÉCTRICOS (I)

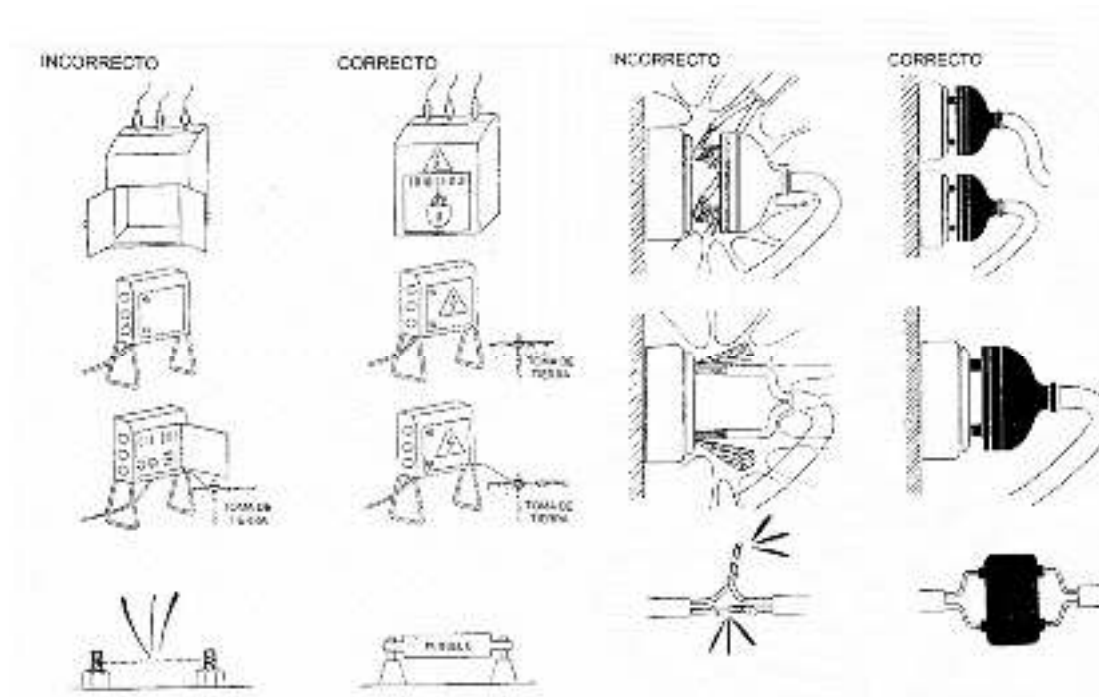

RIESGOS ELÉCTRICOS (II)

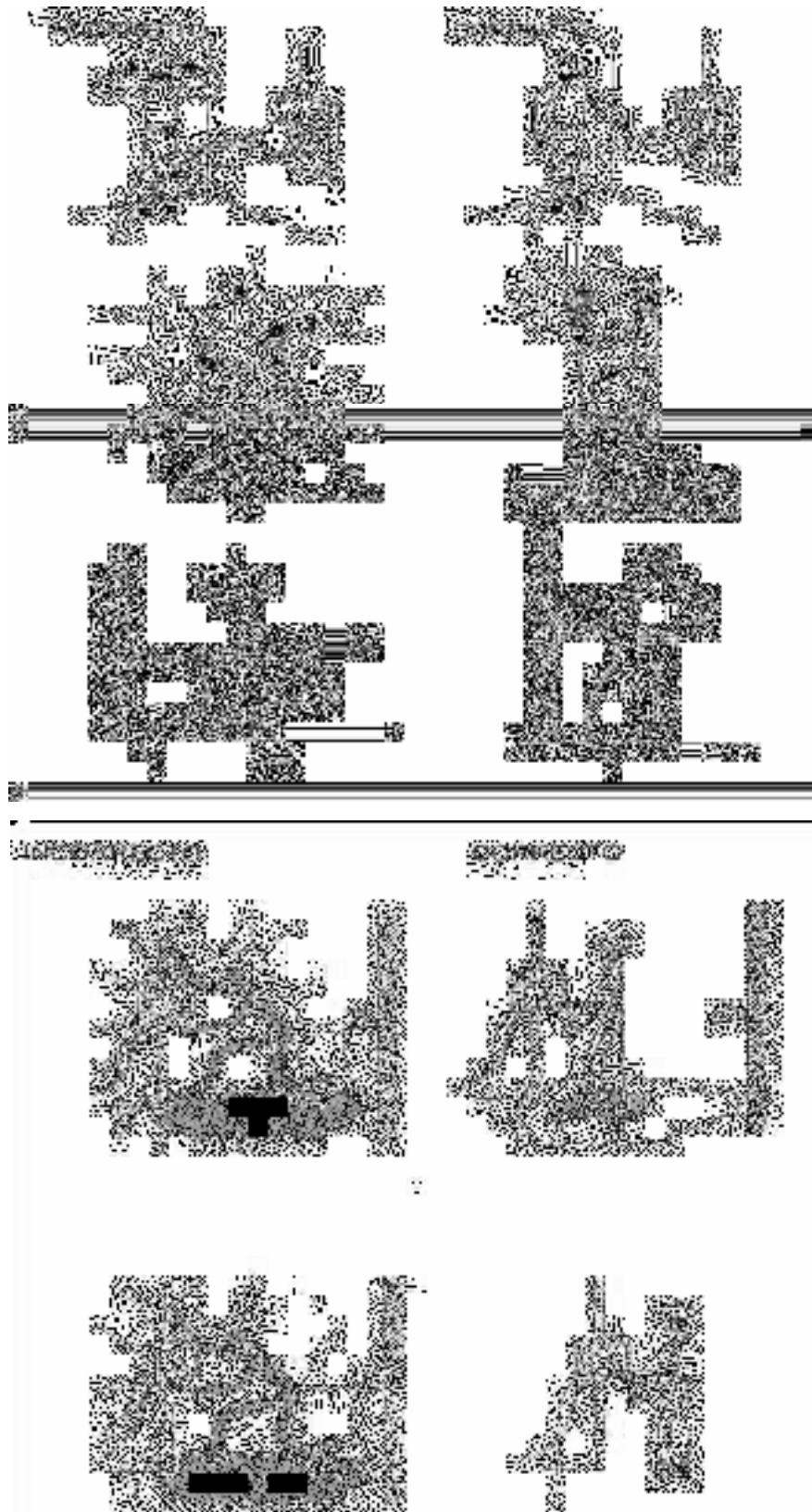

RIESGOS ELÉCTRICOS (III)

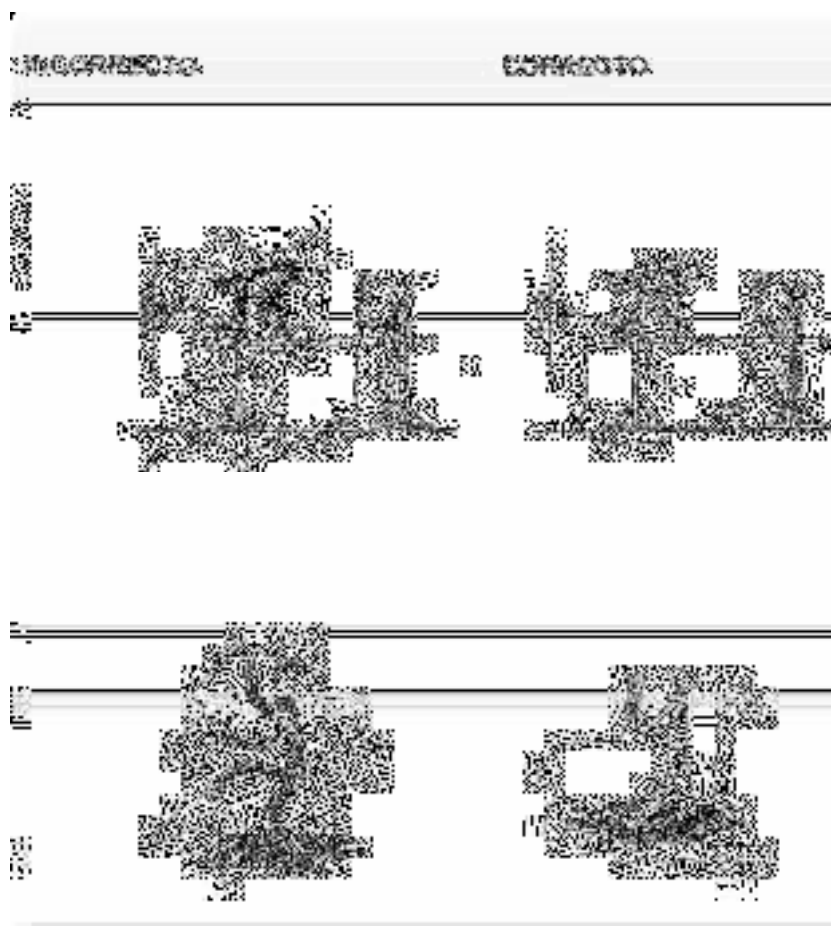

Sevilla, Marzo de 2024

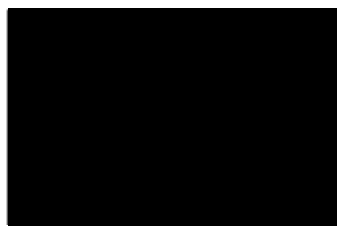

D. Miguel Ángel García Hernández

Ingeniero Técnico Industrial
Colegiado Nº 12.711
Colegio Oficial de Graduados e
Ingenieros Técnicos Industriales de Sevilla



PROYECTO DE DESMANTELAMIENTO DE CENTROS DE SECCIONAMIENTO Y LÍNEA DE EVACUACIÓN COMÚN DE 15 KV DC DE LA PSFV “GUADAMAR SOLAR 3 x 500 KW” EN EL MUNICIPIO DE HUEVAR DEL ALJARAFE (SEVILLA)

DOCUMENTO 05. PLIEGO DE CONDICIONES TÉCNICAS

PROYECTO DE DESMANTELAMIENTO DE CENTROS DE SECCIONAMIENTO Y LÍNEA DE EVACUACIÓN COMÚN DE 15 KV DC DE LA PSFV "GUADIAMAR SOLAR 3 x 500 KW" EN EL MUNICIPIO DE HUEVAR DEL ALJARAFE (SEVILLA)

DOCUMENTO 05. PLIEGO DE CONDICIONES TÉCNICAS

Sevilla, Mayo de 2024

ÍNDICE:

1. OBJETO Y CAMPO DE APLICACIÓN.....	6
2. ASEGURAMIENTO DE LA CALIDAD.....	6
3. EJECUCIÓN DEL TRABAJO.....	6
3.1 Trazado.....	6
3.2 Apertura de zanjas.....	7
3.3 Canalización.....	8
3.3.1 Cables entubados en zanjas.	8
3.4 Puntos de acceso.	9
3.5 Paralelismos.	9
3.6 Cruzamientos con vías de comunicación:.....	10
3.7 Cruzamientos con otros servicios.....	11
3.8 Acometidas	12
3.9 Transporte de bobinas de cables	12
3.10 Tendido de cables	13
3.11 Protección mecánica	15
3.12 Señalización	15
3.13 Cierre de zanjas.....	15
3.14 Reposición de pavimentos	16
3.15 Puesta a tierra	16
4. MATERIALES	16
4.1 Cables.....	16
5. RECEPCIÓN DE OBRA	16
6. CENTRO DE TRANSFORMACIÓN.....	17
6.1 Obra Civil.....	17
6.1.1 EMPLAZAMIENTO.....	17
6.1.2 EXCAVACIÓN.....	17
6.1.3 ACONDICIONAMIENTO	17
6.1.4 EDIFICIO PREFABRICADO DE HORMIGÓN	18
6.1.5 EVACUACIÓN Y EXTINCIÓN DEL LÍQUIDO DIELECTRICO REFRIGERANTE	19
6.1.6 VENTILACIÓN	19
6.1.7 IMPERMEABILIZACION Y EVACUACION DE AGUAS.....	19
6.2 INSTALACIÓN ELÉCTRICA.....	19
6.2.1 APARAMENTA ELÉCTRICA.....	19
6.3 ACOMETIDAS SUBTERRÁNEAS	21
6.4 ALUMBRADO	21
6.5 PUESTAS A TIERRA	22

6.5.1 CONDICIONES DE LOS CIRCUITOS DE PUESTA A TIERRA.....	22
7. NORMAS DE EJECUCIÓN DE LAS INSTALACIONES	22
8. PRUEBAS REGLAMENTARIAS.....	23
9. CONDICIONES DE USO, MANTENIMIENTO Y SEGURIDAD.....	23
10. CERTIFICADOS Y DOCUMENTACIÓN.....	23
11. LIBRO DE ÓRDENES	23

HISTÓRICO DE DOCUMENTO

REV	COMENTARIOS	FECHA
00	Inicial para entrega	Mayo de 2024

1. OBJETO Y CAMPO DE APLICACIÓN

El presente PLIEGO DE CONDICIONES determina las condiciones mínimas aceptables para la ejecución de las obras de instalación de LÍNEAS ELÉCTRICAS SUBTERRÁNEAS HASTA 20 kV.

Este PLIEGO DE CONDICIONES se refiere al suministro e instalación de los materiales necesarios en el montaje de dichas líneas eléctricas subterráneas hasta 20 kV.

Los Pliegos de Condiciones Particulares podrán modificar las presentes prescripciones.

2. ASEGURAMIENTO DE LA CALIDAD

Durante el diseño y la ejecución de la línea, las disposiciones de aseguramiento de la calidad deben seguir los principios descritos en la norma UNE-EN ISO 9001. Los sistemas y procedimientos, que el proyectista y/o contratista de la instalación utilizarán, para garantizar que los trabajos del proyecto cumplan con los requisitos del mismo, deben ser definidos en el plan de calidad del proyectista y/o del contratista de la instalación para los trabajos del proyecto.

Cada plan de calidad debe presentar las actividades en una secuencia lógica, teniendo en cuenta lo siguiente:

- Una descripción del trabajo propuesto y del orden del programa.
- La estructura de la organización para el contrato, así como la oficina principal y cualquier otro centro responsable de una parte del trabajo.
- Las obligaciones y responsabilidades asignadas al personal de control de calidad del trabajo.
- Puntos de control de la ejecución y notificación.
- Presentación de los documentos de ingeniería requeridos por las especificaciones del proyecto.
- La inspección de los materiales y sus componentes a su recepción.
- La referencia a los procedimientos de aseguramiento de la calidad para cada actividad.
- Inspección durante la fabricación / construcción.
- Inspección final y ensayos.

3. EJECUCIÓN DEL TRABAJO

La ejecución de los trabajos corresponderá a las empresas instaladoras autorizadas de la categoría LAT1, según lo establecido en la ITC-LAT 03.

3.1 TRAZADO

Las canalizaciones, salvo casos de fuerza mayor, se ejecutarán en terrenos de dominio público, en suelo urbano o en curso de urbanización que tenga las cotas de nivel previstas en el proyecto de urbanización (alineaciones y rasantes), preferentemente bajo las aceras o calzadas, evitando ángulos pronunciados. El trazado será lo más rectilíneo posible, paralelo en toda su longitud a las fachadas de los edificios principales o, en su defecto, a los bordillos.

Los trazados por zonas rurales que no discurran por vías públicas o paralelos a ellas se señalarán mediante la instalación de hitos prefabricados de hormigón, que se colocarán cada 50 metros en los tramos rectos y en todos los cruces y cambios de dirección.

En la etapa de proyecto se contactará con las empresas de servicio público y con las posibles propietarias de servicios para conocer la posición de sus instalaciones en la zona afectada. Una vez conocidas, antes de proceder a la apertura de las zanjas, el contratista abrirá calas de reconocimiento para confirmar o rectificar el trazado previsto en el proyecto. La apertura de calas de reconocimiento se podrá sustituir por el empleo de equipos de detección que

permitan contrastar los planos aportados por las compañías de servicio y al mismo tiempo prevenir situaciones de riesgo.

Antes de comenzar los trabajos, se marcarán en el pavimento las zonas donde se abrirán las zanjas, marcando tanto su anchura como su longitud y las zonas donde se contendrá el terreno. Si ha habido posibilidad de conocer las acometidas de otros servicios a las fincas construidas, se indicarán sus situaciones con el fin de tomar las precauciones debidas.

Se estudiará la señalización de acuerdo con las normas municipales y se determinarán las protecciones precisas tanto de la zanja como de los pasos que sean necesarios para los accesos a los portales, comercios, garajes, etc. así como las chapas de hierro que vayan a colocarse sobre la zanja para el paso de vehículos.

Al marcar el trazado de las zanjas se tendrá en cuenta el radio mínimo que hay que dejar en la curva, este será de 15 D, siendo D el diámetro exterior del cable.

3.2 APERTURA DE ZANJAS

A juicio del técnico responsable de seguridad de la obra, se procederá al entibado de la zanja con el fin de asegurar su estabilidad.

Se procurará dejar un paso de 50 cm entre la zanja y las tierras extraídas, con el fin de facilitar la circulación del personal de la obra y evitar la caída de tierras en la zanja. La tierra excavada y el pavimento deben depositarse por separado. La planta de la zanja debe limpiarse de piedras agudas, que podrían dañar las cubiertas exteriores de los cables.

Se deben tomar todas las precauciones precisas para no tapar con tierras registros de gas, teléfono, bocas de riego, alcantarillas, etc.

Durante la ejecución de los trabajos en la vía pública se dejarán pasos suficientes para vehículos y peatones, así como los accesos a los edificios, comercios y garajes. Si es necesario interrumpir la circulación se precisará una autorización especial.

Para reducir el coste de reposición del pavimento en lo posible, la zanja se puede excavar con intervalos de

2 a 3 m alternados, y entre cada dos intervalos de zanja se práctica una mina o galería por la que se pase el cable.

Las dimensiones y número de tubos de las zanjas con cables entubados serán las que se muestran en la siguiente tabla:

Tabla 1

Canalización	Ancho (cm.)	Profundidad (cm.)				
		95	112	115	132	135
BAJO ACERA/TIERRA	50	1+R*	2+R*	3+R*	---	---
	70	---	4+R*	---	---	---
BAJO CALZADA	50	---	---	1+1R*	2+1R*	3+1R*
	70	---	---	---	4+1R*	---

*Donde R significa tubo de reserva

El fondo de la zanja, establecida su profundidad, es necesario que esté en terreno firme, para evitar corrimientos en profundidad que sometan a los cables a esfuerzos por estiramientos.

Cuando en una zanja coincidan cables de distintas tensiones, se situarán en bandas horizontales a distinto nivel de forma que en cada banda se agrupen cables de igual tensión.

La profundidad de las respectivas bandas de cables dependerá de las tensiones, de forma que la mayor profundidad corresponda a la mayor tensión.

Si con motivo de las obras de canalización aparecieran instalaciones de otros servicios; se tomarán todas las precauciones para no dañarlas, dejándolas al terminar los trabajos en las mismas condiciones en que se encontraban primitivamente. Si involuntariamente se causara alguna avería en dichos servicios, se avisará con toda urgencia.

3.3 CANALIZACIÓN

Los cruces de vías (calzadas) públicas o privadas se realizarán con tubos normalizados ajustándose a las siguientes condiciones:

- a) Se colocará en posición horizontal y recta; estarán hormigonados en toda su longitud.
- b) Los extremos de los tubos en los cruces llegarán hasta los bordillos de las aceras, debiendo construirse en los extremos un tabique para su fijación.
- c) En las salidas el cable se situará en la parte superior del tubo, cerrando los orificios con espuma de polietileno expandido.
- d) Los cruces de vías férreas, cursos de agua, etc. deberán proyectarse con todo detalle.
- e) Deberá preverse para futuras ampliaciones un tubo de reserva.
- f) Se debe evitar posible acumulación de agua o gas a lo largo de la canalización situando convenientemente pozos de escape en relación con el perfil altimétrico.

3.3.1 CABLES ENTUBADOS EN ZANJAS.

Deberá emplearse en lo posible este tipo de canalización, utilizándose principalmente en:

- Canalización a borde de calzada, cruce de vías (calzadas) públicas y privadas, paso de carruajes y bajo acera.
- Cruzamientos, paralelismos y casos especiales, cuando los reglamentos oficiales, ordenanzas vigentes o acuerdos con otras empresas lo exijan.
- Sectores urbanos donde existan dificultades para la apertura de zanjas de la longitud necesaria para permitir el tendido del cable a cielo abierto.

En los cruces con el resto de los servicios habituales en el subsuelo se guardará una prudencial distancia frente a futuras intervenciones, y cuando puedan existir injerencias de servicio, como es el caso de otros cables eléctricos, conducciones de aguas residuales por el peligro de filtraciones, etc., es conveniente la colocación para el cruzamiento de un tramo de tubular de como mínimo de 2 m.

Los tubos normalizados, según la Norma UNE-EN 50086, para estas canalizaciones serán de polietileno de alta densidad de color rojo de 6 metros de longitud y 200 mm de diámetro, con una resistencia a la compresión de 450 N y una resistencia al impacto de 40 J.

Los tubos se situarán sobre un lecho de arena de 5 cm de espesor. A continuación, se cubrirán los tubos y se realizará el compactado mecánico, empleándose el tipo de tierra y las tongadas adecuadas para conseguir un próctor del 95%.

En todo momento la profundidad mínima a la parte superior de la terna más próxima a la superficie del suelo no será menor de 70 cm en el caso de canalización bajo acera, ni de 90 cm bajo calzada.

En los cruzamientos de calzadas y ferrocarriles los tubos irán hormigonados en todo su recorrido y se situarán sobre una capa de 5 cm de espesor. Los tubos quedarán cubiertos por encima con una capa de como mínimo 20 cm de hormigón.

Para hacer frente a los movimientos derivados de los ciclos térmicos del cable, es conveniente inmovilizarlo dentro de los tubos mediante la inyección de unas mezclas o aglomerados

especiales que, cumpliendo esta misión, puedan eliminarse, en caso necesario, con chorro de agua ligera a presión.

No es recomendable que el hormigón del bloqueo llegue hasta el pavimento de rodadura, pues se facilita la transmisión de vibraciones. En este caso debe intercalarse entre uno y otro una capa de tierra con las tongadas necesarias para conseguir un próctor del 95%.

Al construir la canalización con tubos, se dejarán unas guías en el interior que faciliten posteriormente el tendido de los cables.

3.4 PUNTOS DE ACCESO.

Se emplearán los puntos de acceso en zonas urbanas, donde frecuentemente se producen coincidencias de varias líneas en la misma canalización y existen otros servicios próximos.

Los puntos de acceso se construirán de obra civil o prefabricado de hormigón de acuerdo con los planos del documento.

Se colocarán puntos de acceso en todos los empalmes de la red, para facilitar así su reparación en caso de avería.

En los puntos de acceso los tubos quedarán a unos 25 cm por encima del fondo para permitir la colocación de rodillos en las operaciones de tendido. Una vez tendido el cable los tubos se taponarán con espuma de polietileno expandido de forma que el cable quede situado en la parte superior del tubo. La situación de los tubos en el punto de acceso será la que permita el máximo radio de curvatura.

Los puntos de acceso serán sin fondo para que la base sea totalmente permeable y tendrán un pre-roto que llegue hasta la base de los puntos de acceso para poder ser adaptado a canalizaciones existentes. Se rellenarán con arena hasta cubrir como mínimo el cable. En el suelo o las paredes laterales se situarán puntos de apoyo de los cables y empalmes, mediante tacos o ménsulas.

Los puntos de acceso serán registrables. Deberán tener tapas metálicas de fundición provistas de argollas o ganchos que faciliten su apertura. Permitiendo acceso a personal para ayuda y observación del tendido y la colocación de rodillos a la entrada y salida de los tubos. Estos rodillos, se colocarán tan elevados respecto al tubo, como lo permita el diámetro del cable, a fin de evitar el máximo rozamiento contra él.

Los puntos de acceso, una vez abiertos, tienen que respetar las medidas de seguridad, disponiendo barreras y letreros de aviso. No es recomendable entrar en los accesos recién abiertos, aconsejándose dejar transcurrir 15 minutos después de abiertos, con el fin de evitar posibles intoxicaciones de gases.

3.5 PARALELISMOS.

Los cables subterráneos de MT deberán cumplir las siguientes condiciones, procurando evitar que queden en el mismo plano vertical que las demás conducciones.

Otros cables de energía eléctrica:

Los cables de MT podrán instalarse paralelamente a otros de BT o AT, manteniendo entre ellos una distancia mínima de 25 cm.

Cuando no pueda respetarse esta distancia, los cables se instalarán bajo tubo normalizado según el apartado 2.3.1.

Cables de telecomunicación:

En el caso de paralelismos entre cables MT y líneas de telecomunicación subterráneas, estos cables deben estar a la mayor distancia posible entre sí.

Canalizaciones de agua:

Los cables de MT se instalarán separados de las canalizaciones de agua a una distancia no inferior a 20 cm. La distancia mínima entre los empalmes de los cables y las juntas de las canalizaciones de agua será de 1 m.

Cuando no pueda respetarse esta distancia, los cables se instalarán bajo tubo normalizado según el apartado 2.3.1.

Se procurará mantener una distancia mínima de 20 cm en proyección horizontal y, también, que la canalización de agua quede por debajo del nivel de los cables eléctricos.

Por otro lado, las arterias importantes de agua se dispondrán alejadas de forma que se aseguren distancias superiores a 1 m. respecto a los cables eléctricos.

Canalizaciones de gas:

Deberán mantenerse las distancias mínimas que se establecen en la ITC-LAT-06 punto 5.2.6. Canalizaciones de gas (Del reglamento de líneas de alta tensión).

Cuando no pueda respetarse esta distancia, los cables se instalarán bajo tubo normalizado según el apartado 2.3.1.

Tabla 2

Canalización y acometida	Presión de la instalación de gas	Distancia mínima (d') cables bajo tubo
Canalizaciones y acometidas	En alta presión 4 bar	0,25 m
	En media y baja presión 4 bar	0,15 m
Acometida interior (*)	En alta presión 4 bar	0,25 m
	En media y baja presión 4 bar	0,10 m

(*) Acometida interior: Es el conjunto de conducciones y accesorios comprendidos entre la llave general de acometida de la compañía suministradora (sin incluir ésta), y la válvula de seccionamiento existente en la estación de regulación y medida. Es la parte de acometida propiedad del cliente.

Conducciones de alcantarillado:

Los cables se instalarán separados de las conducciones de alcantarillado bajo tubo a una distancia no inferior a 20 cm. La distancia mínima entre los empalmes de los cables y las juntas de las conducciones de alcantarillado bajo tubo será de 1 metro.

Cuando no pueda respetarse esta distancia, los cables se instalarán bajo tubo normalizado según el apartado 2.3.1.

Se procurará mantener una distancia mínima de 20 cm en proyección horizontal y, también, que la conducción de alcantarillado bajo tubo quede por debajo del nivel del cable eléctrico.

Por otro lado, las arterias importantes de conducción de alcantarillado bajo tubo se dispondrán alejadas de forma que se aseguren distancias superiores a 1 m. respecto a los cables eléctricos.

3.6 CRUZAMIENTOS CON VÍAS DE COMUNICACIÓN:

Calzadas (Calles y carreteras):

En los cruzamientos con calles y carreteras los cables deberán ir entubados a una profundidad mínima de 80 cm. Los tubos serán normalizados según el apartado 2.3.1 y estarán hormigonados en todo su recorrido.

Siempre que sea posible, el cruce se hará perpendicular a la calzada.

Ferrocarriles:

En los cruzamientos con ferrocarriles, los cables deberán ir entubados y la parte superior del tubo más próximo a la superficie quedará a una profundidad mínima de 1,1 m respecto de la cara inferior de la traviesa, rebasando las vías férreas en 1,5 m por cada extremo. Los tubos serán normalizados según apartado 2.3.1 y estarán hormigonados en todo su recorrido.

Se recomienda efectuar el cruzamiento por los lugares de menor anchura de la zona del ferrocarril y perpendiculares a la vía siempre que sea posible.

Para cruzar zonas en las que no sea posible o suponga graves inconvenientes y dificultades la apertura de zanjas (cruces de ferrocarriles, calzadas con gran densidad de circulación, etc.) pueden utilizarse máquinas perforadoras "topo" de tipo impacto, hincadora de tuberías o taladradora de barrena. En estos casos se prescindirá del diseño de zanja prescrito anteriormente puesto que se utiliza el proceso de perforación que se considere más adecuado. La adopción de este sistema precisa, para la ubicación de la maquinaria, zonas amplias despejadas a ambos lados del obstáculo a atravesar.

3.7 CRUZAMIENTOS CON OTROS SERVICIOS

Otros cables de energía eléctrica:

Siempre que sea posible, se procurará que los cables de MT discurren por debajo de los de BT.

La distancia mínima entre los cables de energía eléctrica será de 25 cm. La distancia del punto de cruce a los empalmes será superior a 1m.

Cuando no pueda respetarse esta distancia, los cables se instalarán bajo tubo normalizado según el apartado 2.3.1.

Con cables de telecomunicación:

La separación mínima entre los cables de MT y los de telecomunicación será de 25 cm. La distancia del punto de cruce a los empalmes, tanto del cable MT como del cable de telecomunicación será superior a 1 m.

Cuando no pueda respetarse esta distancia, los cables se instalarán bajo tubo normalizado según el apartado 2.3.1.

Canalizaciones de agua:

En los cruzamientos de cables con conducciones de agua se guardará una distancia mínima de 20 cm. Se evitará el cruce por la vertical de las juntas de agua o de los empalmes de los cables, situando unos y otros a una distancia superior a 1 m. del cruce.

Cuando no pueda respetarse esta distancia, los cables se instalarán bajo tubo normalizado según el apartado 2.3.1.

Canalizaciones de gas:

En los cruces de cables con canalizaciones de gas deberán mantenerse las distancias mínimas que se establecen en la Tabla 3. Se evitará el cruce por la vertical de las juntas de agua o de los empalmes de los cables, situando unos y otros a una distancia superior a 1 m. del cruce.

Cuando no pueda respetarse esta distancia, los cables se instalarán bajo tubo normalizado según el apartado 2.3.1.

Tabla 3

Canalización y acometida	Presión de la instalación de gas	Distancia mínima (d') cables bajo tubo
Canalizaciones y acometidas	En alta presión 4 bar	0,25 m
	En media y baja presión 4 bar	0,15 m
Acometida interior (*)	En alta presión 4 bar	0,25 m
	En media y baja presión 4 bar	0,10 m

(*) Acometida interior: Es el conjunto de conducciones y accesorios comprendidos entre la llave general de acometida de la compañía suministradora (sin incluir ésta), y la válvula de seccionamiento existente en la estación de regulación y medida. Es la parte de acometida propiedad del cliente.

Conducciones de alcantarillado:

En los cruzamientos de cables con conducciones de alcantarillado bajo tubo se guardará una distancia mínima de 20 cm. Se evitará el cruce por la vertical de las juntas de la conducción de alcantarillado bajo tubo o de los empalmes de los cables, situando unos y otros a una distancia superior a 1 m. del cruce.

Cuando no pueda respetarse esta distancia, los cables se instalarán bajo tubo normalizado según el apartado 2.3.1.

Depósitos de carburantes:

Los cables se dispondrán separados mediante tubos normalizados según el apartado 2.3.1 los cuales distarán como mínimo 1,20 m del depósito. Los extremos de los tubos rebasarán al depósito, como mínimo, 2 m por cada extremo.

3.8 ACOMETIDAS

En el caso de que el cruzamiento o paralelismo entre cables eléctricos y las canalizaciones de los servicios descritos anteriormente se produzca en el tramo de acometida a un edificio, deberá mantenerse entre ambos una distancia mínima de 30 cm.

Cuando no pueda respetarse esta distancia, los cables se instalarán bajo tubo normalizado según el apartado 2.3.1.

La canalización de la acometida eléctrica, en la entrada al edificio, deberá taponarse hasta conseguir su estanqueidad.

3.9 TRANSPORTE DE BOBINAS DE CABLES

Las bobinas serán de madera y deberán ajustarse a la Norma UNE 21167-1. En todas las bobinas, el cable deberá ir debidamente protegido. Se prohíbe el uso para ello de duelas de madera.

La carga y descarga, sobre camiones o remolques apropiados, se hará siempre mediante una barra adecuada que pase por el orificio central de la bobina.

Las bobinas de cable se transportarán siempre de pie y nunca tumbadas sobre una de las tapas.

Cuando las bobinas se colocan llenas en cualquier tipo de transportador, éstas deberán quedar en línea, en contacto una y otra y bloqueadas firmemente en los extremos y a lo largo de sus tapas.

El bloqueo de las bobinas se debe hacer con tacos de madera lo suficientemente largos y duros con un total de largo que cubra totalmente el ancho de la bobina y puedan apoyarse los

perfiles de las dos tapas. Las caras del taco tienen que ser uniformes para que las duelas no se puedan romper dañando entonces el cable.

En sustitución de estos tacos también se pueden emplear unas cuñas de madera que se colocarán en el perfil de cada tapa y por ambos lados se clavarán al piso de la plataforma para su inmovilidad. Estas cuñas nunca se pondrán sobre la parte central de la bobina, sino en los extremos, para que apoyen sobre los perfiles de las tapas.

Bajo ningún concepto se podrá retener la bobina con cables, cables o cadenas que abracen la bobina y se apoyen sobre la capa exterior del cable enrollado; asimismo no se podrá dejar caer la bobina al suelo desde un camión o remolque. En caso de no disponer de elementos de suspensión, se montará una rampa provisional formada por tablones de madera o vigas, con una inclinación no superior a 1/4. Debe guiarse la bobina con cables de retención. Es aconsejable acumular arena a una altura de 20 cm al final del recorrido, para que actúe como freno.

Cuando se desplace la bobina por tierra rodándola, habrá que fijarse en el sentido de rotación, generalmente indicado con una flecha, con el fin de evitar que se afloje el cable enrollado en la misma.

Cuando las bobinas deban trasladarse girándolas sobre el terreno, debe hacerse todo lo posible para evitar que las bobinas queden o rueden sobre un suelo u otra superficie que sea accidentada.

Esta operación será aceptable únicamente para pequeños recorridos.

Siempre que sea posible debe evitarse la colocación de bobinas de cable a la intemperie sobre todo si el tiempo de almacenamiento ha de ser prolongado, pues pueden presentarse deterioros considerables en la madera (especialmente en las tapas, que causarían importantes problemas al transportarlas, elevarlas y girarlas durante el tendido).

Cuando deba almacenarse una bobina de la que se ha utilizado una parte del cable que contenía, han de taponarse los extremos de los cables, utilizando capuchones retráctiles.

3.10 TENDIDO DE CABLES

Las zanjas se recorrerán con detenimiento antes de tender el cable para comprobar que se encuentran sin piedras y otros elementos que puedan dañar los cables en su tendido.

Antes de empezar el tendido del cable se estudiará el lugar más adecuado para colocar la bobina con objeto de facilitar el tendido. En el caso de suelo con pendiente es preferible el tendido en sentido descendente.

La bobina de cable se colocará en el lugar elegido de forma que la salida del cable se efectúe por su parte superior y emplazada de tal forma que el cable no quede forzado al tomar la alimentación del tendido.

Para el tendido la bobina estará siempre elevada y sujeta por gatos mecánicos y una barra, de dimensiones y resistencia apropiada al peso de la bobina.

La base de los gatos será suficientemente amplia para que garantice la estabilidad de la bobina durante su rotación.

Los cables deben ser siempre desenrollados y puestos en su sitio con el mayor cuidado evitando que sufran torsión, hagan bucles, etc. y teniendo siempre en cuenta que el radio de curvatura del cable debe ser superior a 20 veces su diámetro durante su tendido. El radio de curvatura una vez instalado será de 15D, siendo D el diámetro exterior del cable.

Cuando los cables se tiendan a mano los operarios estarán distribuidos de una manera uniforme a lo largo de la zanja.

También se puede tender mediante cabestrantes tirando del extremo del cable al que se le habrá adaptado una cabeza apropiada y con un esfuerzo de tracción por milímetro cuadrado

de conductor que no debe pasar del indicado por el fabricante de este. Será imprescindible la colocación de dinamómetros para medir dicha tracción.

El tendido se hará obligatoriamente por rodillos que puedan girar libremente y contruidos de forma que no dañen el cable.

Estos rodillos permitirán un fácil rodamiento con el fin de limitar el esfuerzo de tiro; dispondrán de una base apropiada que, con o sin anclaje, impida que se vuelquen, y una garganta por la que discurra el cable para evitar su salida o caída.

Se distanciarán entre sí de acuerdo con las características del cable, peso y rigidez mecánica principalmente, de forma que no permitan un vano pronunciado del cable entre rodillos contiguos, que daría lugar a ondulaciones perjudiciales. Esta colocación será especialmente estudiada en los puntos del recorrido en que haya cambios de dirección, donde además de los rodillos que facilitan el deslizamiento deben disponerse otros verticales para evitar el ceñido del cable contra el borde de la zanja en el cambio de sentido. Siendo la cifra mínima recomendada de un rodillo recto cada 5 m y tres rodillos de ángulo por cada cambio de dirección.

Para evitar el roce del cable contra el suelo, a la salida de la bobina, es recomendable la colocación de un rodillo de mayor anchura para abarcar las distintas posiciones que adopta el cable.

No se permitirá desplazar lateralmente el cable por medio de palancas u otros útiles; deberá hacerse siempre a mano.

Sólo de manera excepcional se autorizará desenrollar el cable fuera de zanja, siempre bajo vigilancia del Director de Obra.

Para la guía del extremo del cable a lo largo del recorrido y con el fin de salvar más fácilmente los diversos obstáculos que se encuentren (cruces de alcantarillas, conducciones de agua, gas electricidad, etc.) y para el enhebrado en los tubos, en conducciones tubulares, se puede colocar en esa extremidad una manga tiracables a la que se un cable. Es totalmente desaconsejable situar más de dos a cinco peones tirando de dicho cable, según el peso del cable, ya que un excesivo esfuerzo ejercido sobre los elementos externos del cable producen en él deslizamientos y deformaciones. Si por cualquier circunstancia se precisara ejercer un esfuerzo de tiro mayor, este se aplicará sobre los propios conductores usando preferentemente cabezas de tiro estudiadas para ello.

Para evitar que en las distintas paradas que pueden producirse en el tendido, la bobina siga girando por inercia y desenrollándose cable que no circula, es conveniente dotarla de un freno, por improvisado que sea, para evitar en este momento curvaturas peligrosas para el cable.

Cuando la temperatura ambiente sea inferior a cero grados no se permitirá hacer el tendido del cable debido a la rigidez que toma el aislamiento. El cable puede calentarse antes de su tendido almacenando las bobinas durante varios días en un local caliente o se exponen a los efectos de elementos calefactores o corrientes de aire caliente situados a una distancia adecuada. Las bobinas han de girarse a cortos intervalos de tiempo, durante el precalentamiento. El cable ha de calentarse también en la zona interior del núcleo. Durante el transporte se debe usar una lona para cubrir el cable. El trabajo del tendido se ha de planear cuidadosamente y llevar a cabo con rapidez, para que el cable no se vuelva a enfriar demasiado.

El cable se puede tender desde el vehículo en marcha, cuando no haya obstáculos en la zanja o en las inmediaciones de ella.

La zanja en toda su longitud deberá estar cubierta con una capa de arena fina de 10 cm en el fondo antes de proceder al tendido del cable. En el caso de canalización entubada el lecho de arena será de 5 cm.

En ningún caso se dejarán los extremos del cable en la zanja sin haber asegurado antes una buena estanqueidad de los mismos.

Cuando dos cables que se canalicen vayan a ser empalmados, se solaparán al menos en una longitud de 0,50 m.

Nunca se pasarán dos circuitos trifásicos por un mismo tubo.

Una vez tendido el cable los tubos se obturarán en los extremos con espuma de poliuretano expandida e igualmente se aplicará la obturación a los tubos de reserva.

En el caso de utilizar otra tecnología de tendido, esta deberá ser expresamente aprobada.

3.11 PROTECCIÓN MECÁNICA

Las líneas eléctricas subterráneas deben estar protegidas contra posibles averías producidas por hundimiento de tierras, por contacto con cuerpos duros y por choque de herramientas metálicas.

El cable se protegerá mecánicamente mediante placa de polietileno normalizada, según se indica en los planos del proyecto.

3.12 SEÑALIZACIÓN

Como aviso y para evitar el posible deterioro que se pueda ocasionar al realizar las excavaciones en las proximidades de la canalización, se instalará la cinta de señalización que servirá para indicar la presencia de los cables durante eventuales trabajos de excavación según indican los planos del proyecto.

La cinta de señalización será de color amarillo naranja vivo que advierta la existencia de los cables. Su distancia mínima a la cara inferior del pavimento será de 10 cm.

El material empleado en la fabricación de la cinta para la señalización de cables enterrados será polietileno. La cinta será opaca, de color amarillo naranja vivo S 0580-Y20R de acuerdo con la Norma UNE 48103. El ancho de la cinta de polietileno será de 1505 mm y su espesor será de 0,10.01 mm.

3.13 CIERRE DE ZANJAS

Una vez colocadas al cable las protecciones y señalizaciones indicadas anteriormente, se rellenará toda la zanja con el tipo de tierra y en las tongadas necesarias para conseguir un próctor del 95%. Procurando que las primeras capas de tierra por encima de los elementos de protección estén exentas de piedras o cascotes. De cualquier forma, debe tenerse en cuenta que una abundancia de pequeñas piedras o cascotes puede elevar la resistividad térmica del terreno y disminuir con ello la posibilidad de transporte de energía del cable.

El cierre de las zanjas deberá hacerse mediante las tongadas adecuadas de espesor inferior a 25 cm, con un mínimo de 2 tongadas, las cuales serán apisonadas y regadas si fuese necesario con el fin de consolidar el terreno y obtener la compactación necesaria.

El Contratista será responsable de los hundimientos que se produzcan por la deficiente realización de esta operación y, por lo tanto, serán de su cuenta las posteriores reparaciones que tengan que ejecutarse.

La carga y transporte a vertederos autorizados de las tierras sobrantes está incluida en la misma unidad de obra que el cierre de las zanjas con objeto de que el apisonado sea lo mejor posible.

3.14 REPOSICIÓN DE PAVIMENTOS

Los pavimentos serán repuestos de acuerdo con las normas y disposiciones dictadas por el propietario de los mismos.

Deberá lograrse una homogeneidad de forma que quede el pavimento nuevo lo más igualado posible al antiguo, haciendo su reconstrucción por piezas nuevas si está compuesto por losetas, baldosas, etc.

En general se utilizarán materiales nuevos salvo las losas de piedra, adoquines, bordillos de granito y otros similares.

3.15 PUESTA A TIERRA

Las pantallas de los cables se conectarán a tierra en los dos extremos de la línea. En el caso de líneas de longitud superior a 10 Km, será necesario conectar a tierra las pantallas en un empalme intermedio.

Se mantendrá una distancia mínima de 0,50 m entre el conductor de toma de tierra del pararrayos y los cables.

4. MATERIALES

Los materiales empleados en la canalización serán aportados por el Contratista siempre que no se especifique lo contrario en el Pliego de Condiciones Particulares.

No se podrán emplear materiales que no hayan sido aceptados previamente por el Director de Obra.

Se realizarán cuantos ensayos y análisis indique el Director de Obra, aunque no estén indicados en este Pliego de Condiciones.

3.16 CABLES

Los cables instalados serán los que figuran en el Proyecto y deberán estar de acuerdo con la Norma UNE- HD 620-5-E-1.

Los conductores deberán estar de acuerdo con la Norma UNE –EN 60228.

Los cables llevarán una marca indeleble que identifique claramente:

- Nombre del Fabricante y Fábrica.
- Designación completa del cable.
- Año de fabricación (por medio de las dos últimas cifras).
- UF, para indicar que cumple esta especificación.
- Metraje

La marca podrá realizarse por grabado o relieve sobre la cubierta. La separación entre marcas no será superior a 30 cm.

5. RECEPCIÓN DE OBRA

Durante la obra o una vez finalizada la misma, el Director de Obra podrá verificar que los trabajos realizados están de acuerdo con las especificaciones de este Pliego de Condiciones. Esta verificación se realizará por cuenta del Contratista.

Una vez finalizadas las instalaciones, el Contratista deberá solicitar la oportuna recepción global de la obra y se podrán solicitar todos los ensayos a las instalaciones que se consideren oportunos.

En la recepción de la instalación se incluirá la medición de la resistencia de las tomas de tierra y las pruebas de aislamiento pertinentes.

El Director de Obra contestará por escrito al Contratista, comunicando su conformidad a la instalación o condicionando su recepción a la modificación de los detalles que estime susceptibles de mejora.

6. CENTRO DE TRANSFORMACIÓN

Este Pliego de Condiciones determina las condiciones mínimas aceptables para la ejecución de las obras de construcción y montaje de centros de transformación, así como de las condiciones técnicas del material a emplear.

3.17 OBRA CIVIL

La envolvente empleada en la ejecución de este proyecto cumplirá las condiciones generales prescritas en el MIE-RAT 14, Instrucción Primera del Reglamento de Seguridad en Centrales Eléctricas, en lo referente a su inaccesibilidad, pasos y accesos, conducciones y almacenamiento de fluidos combustibles y de agua, alcantarillado, canalizaciones, cuadros y pupitres de control, celdas, ventilación, paso de líneas y canalizaciones eléctricas a través de paredes, muros y tabiques. Señalización, sistemas contra incendios, alumbrados, primeros auxilios, pasillos de servicio y zonas de protección y documentación.

La ejecución de los trabajos corresponderá a las empresas instaladoras autorizadas.

3.17.1 EMPLAZAMIENTO

El lugar elegido para la construcción del centro debe permitir la colocación y reposición de todos los elementos del mismo, concretamente los que son pesados y grandes, como transformadores. Los accesos al centro deben tener las dimensiones adecuadas para permitir el paso de dichos elementos.

El emplazamiento del centro debe realizarse en un terreno llano.

El emplazamiento del centro debe ser tal que esté protegido de inundaciones y filtraciones.

En el caso de terrenos inundables el suelo del centro debe estar, como mínimo, 0,20 m por encima del máximo nivel de aguas conocido, o si no al centro debe proporcionarse una estanqueidad perfecta hasta dicha cota.

En zonas ajardinadas, rodeadas de pendientes pronunciadas o cono alto riesgo de inundación, se emplearán prefabricados de superficie o prefabricados subterráneos de ventilación vertical. En caso de esto no ser posible y tampoco cambiar la ubicación del centro se empleará un prefabricado subterráneo de ventilación horizontal previa adecuación de la zona (elevar la cota del centro por encima del nivel de terreno, rodear al centro de una acera perimetral de 1 metro de ancho, instalar arqueta de recogida de aguas que evite su llegada al centro, etc.)

El local que contiene el centro debe estar construido en su totalidad con materiales incombustibles.

3.17.2 EXCAVACIÓN

Se efectuará la excavación con arreglo a las dimensiones y características del centro y hasta la cota necesaria indicada en el Proyecto.

La carga y transporte a vertedero de las tierras sobrantes será por cuenta del Contratista, que deberá guardar los albaranes de entrega de dicho vertedero para adjuntar en caso de reclamaciones por parte de Ayuntamientos.

3.17.3 ACONDICIONAMIENTO

Como norma general, una vez realizada la excavación se extenderá una capa de arena de 10 cm. de espesor aproximadamente, procediéndose a continuación a su nivelación y compactación.

En caso de ubicaciones especiales, y previo a la realización de la nivelación mediante el lecho de arena, habrá que tener presente las siguientes medidas:

TERRENOS NO COMPACTADOS

Será necesario realizar un asentamiento adecuado a las condiciones del terreno, pudiendo incluso ser necesaria la construcción de una losa de hormigón de forma que distribuya las cargas en una superficie más amplia.

TERRENOS EN LADERA

Se realizará la excavación de forma que se alcance una plataforma de asiento en zona suficientemente compactada y de las dimensiones necesarias para que el asiento sea completamente horizontal.

Puede ser necesaria la canalización de las aguas de lluvia de la parte alta, con objeto de que el agua no arrastre el asiento del CT.

TERRENOS CON NIVEL FREÁTICO ALTO

En estos casos, o bien se eleva la capa de asentamiento del CT por encima del nivel freático, o bien se protege al CT mediante un revestimiento impermeable que evite la penetración de agua en el hormigón.

3.17.4 EDIFICIO PREFABRICADO DE HORMIGÓN

Los distintos edificios prefabricados de hormigón se ajustarán íntegramente a lo especificado en la Norma UNE-EN 62271-202, verificando su diseño los siguientes puntos:

Los suelos estarán previstos para las cargas fijas y rodantes que implique el material.

Se preverán, en lugares apropiados del edificio, orificios para el paso del interior al exterior de los cables destinados a la toma de tierra, y cables de B.T. y M.T. Los orificios estarán inclinados y desembocarán hacia el exterior a una distancia mínima de

0,60 m entre la parte superior del orificio y el suelo.

También se preverán los agujeros de empotramiento para herrajes del equipo eléctrico y el emplazamiento de los carriles de rodamiento de los transformadores. Asimismo, se tendrán en cuenta los pozos de aceite, sus conductos de drenaje, las tuberías para conductores de tierra, registros para las tomas de tierra y canales para los cables A.T. y B.T. En los lugares de paso, estos canales estarán cubiertos por losas amovibles.

Los muros prefabricados de hormigón podrán estar constituidos por paneles convenientemente ensamblados, o bien formando un conjunto con la cubierta y la solera, de forma que se impida totalmente el riesgo de filtraciones.

La cubierta estará debidamente impermeabilizada de forma que no quede comprometida su estanqueidad, ni haya riesgo de filtraciones. Su cara interior podrá quedar como resulte después del desencofrado. No se efectuará en ella ningún empotramiento que comprometa su estanqueidad.

El acabado exterior del centro será normalmente liso y preparado para ser recubierto por pinturas de la debida calidad y del color que mejor se adapte al medio ambiente. Cualquier otra terminación: canto rodado, recubrimientos especiales, etc., podrá ser aceptada. Las puertas y recuadros metálicos estarán protegidos contra la oxidación.

La cubierta estará calculada para soportar la sobrecarga que corresponda a su destino, para lo cual se tendrá en cuenta lo que al respecto fija la Norma UNE-EN 62271-202.

Las puertas de acceso al centro de transformación desde el exterior cumplirán íntegramente lo que al respecto fija la Norma UNE-EN 62271-202

3.17.5 EVACUACIÓN Y EXTINCIÓN DEL LÍQUIDO DIELECTRICO REFRIGERANTE

Las paredes y techos de las celdas que han de alojar aparatos con líquido dieléctrico refrigerante, deberán estar construidas con materiales resistentes al fuego, que tengan la resistencia estructural adecuada para las condiciones de empleo.

Con el fin de permitir la evacuación y extinción del líquido dieléctrico refrigerante, se preverán pozos con revestimiento estanco, teniendo en cuenta el volumen de dieléctrico que puedan recibir. En todos los pozos se preverán apagafuegos superiores, tales como lechos de guijarros de 5 cm de diámetro aproximadamente o bien con una chapa metálica perforada con taladros de 12mm de diámetro, sifones en caso de varios pozos con colector único, etc. Se recomienda que los pozos sean exteriores a la celda y además inspeccionables.

Cuando se empleen aparatos en baño de líquidos dieléctricos refrigerantes con temperatura de combustión superior a 300 °C, según ITC-RAT, podrán disponerse en celdas que no cumplan la anterior prescripción, sin más que disponer de un sistema de recogida de posibles derrames que impida su salida al exterior.

3.17.6 VENTILACIÓN

Los locales estarán provistos de ventilación para evitar la condensación y, cuando proceda, refrigerar los transformadores.

Normalmente se recurrirá a la ventilación natural, aunque en casos excepcionales podrá utilizarse también la ventilación forzada.

Cuando se trate de ubicaciones de superficie, se empleará una o varias tomas de aire del exterior, situadas a 0,20 m del suelo como mínimo, y en la parte opuesta una o varias salidas, situadas lo más altas posible.

Cuando las ubicaciones sean subterráneas, se dispondrán las aberturas de entrada y salida diametralmente opuestas, y para facilitar la convección y crear un tiro natural se dispondrá un deflector de aire en el lado de la entrada.

En ningún caso las aberturas darán sobre locales a temperatura elevada o que contengan polvo perjudicial, vapores corrosivos, líquidos, gases, vapores o polvos inflamables.

Todas las aberturas de ventilación estarán dispuestas y protegidas de tal forma que se garantice un grado de protección mínimo de personas contra el acceso a zonas peligrosas, contra la entrada de objetos sólidos extraños y contra la entrada de agua IP23D según Norma UNE-EN 62271-202.

3.17.7 IMPERMEABILIZACION Y EVACUACION DE AGUAS

En la recepción de las envolventes prefabricadas se deberá verificar la correcta impermeabilización del mismo con especial detalle en las juntas y en las tapas de acceso. También se deberá verificar el correcto funcionamiento de los drenajes o desagües.

3.18 INSTALACIÓN ELÉCTRICA

3.18.1 APARAMENTA ELÉCTRICA

CONDUCTORES DE INTERCONEXIÓN

Para la conexión entre celdas de alta tensión y transformadores se emplearán conductores constituidos por cables de aluminio con aislamiento seco termoestable de XLPE según la Norma UNE HD 603-5X.

La unión entre las bornas del transformador y el cuadro de protección de baja tensión se efectuará por medio de conductores aislados unipolares de aluminio XZI 0,6/1 kV según la Norma UNE 211603.

La sección de los cables será 95mm², y el número de cables, tanto para las fases como para el neutro, lo determinará la potencia del transformador.

CELDAS DE ALTA TENSIÓN

Las celdas empleadas serán prefabricadas, con envolvente metálica, y que utilicen gas para cumplir dos misiones:

- Aislamiento:

El aislamiento integral en gas confiere a la aparata su características de resistencia al medio ambiente, bien sea a la polución del aire, a la humedad, o incluso a la eventual sumersión del centro por efecto de riadas.

Por ello, esta característica es esencial especialmente en las zonas con alta polución, en las zonas con clima agresivo (costas marítimas y zonas húmedas) y en las zonas más expuestas a riadas o entradas de agua en el centro.

- Corte:

El corte en gas resulta más seguro que el aire, debido a lo explicado para el aislamiento.

Igualmente, las celdas empleadas habrán de permitir la extensibilidad "in situ" del centro, de forma que sea posible añadir más líneas o cualquier otro tipo de función, sin necesidad de cambiar la aparata previamente existente en el centro.

Se emplearán celdas de tipo modular, de forma que en caso de avería sea posible retirar únicamente la celda dañada, sin necesidad de desaprovechar el resto de las funciones,

Las celdas podrán incorporar protecciones del tipo autoalimentado, es decir, que no necesitan imperativamente alimentación externa. Igualmente, estas protecciones serán electrónicas, dotadas de curvas CEI normalizadas (bien sean normalmente inversas, muy inversas o extremadamente inversas), y entrada para disparo por termostato sin necesidad de alimentación auxiliar.

TRANSFORMADORES DE POTENCIA

El transformador o transformadores instalados en este Centro de Transformación serán trifásicos, con neutro accesible en el secundario y demás características según lo indicado en la Memoria en los apartados correspondientes a potencia, tensiones primarias y secundarias, regulación en el primario, grupo de conexión, tensión de cortocircuito y protecciones propias del transformador.

Estos transformadores se instalarán, en caso de incluir un líquido refrigerante, sobre una plataforma ubicada encima de un foso de recogida, de forma que en caso de que se derrame e incendie, el fuego quede confinado en la celda del transformador, sin difundirse por los pasos de cable ni otras aberturas al resto del Centro de Transformación, si estos son de maniobra interior (tipo caseta).

Los transformadores, para mejor ventilación, estarán situados en la zona de flujo natural de aire, de forma que la entrada de aire esté situada en la parte inferior de las paredes adyacentes al mismo y las salidas de aire en la zona superior de esas paredes.

EQUIPOS DE MEDIDA

Este centro incorpora los dispositivos necesitados para la medida de energía al ser de abonado, por lo que se instalarán en el centro los equipos con características correspondientes al tipo de medida prescrito por la compañía suministradora.

Los equipos empleados corresponderán exactamente con las características indicadas en la Memoria tanto para los equipos montados en la celda de medida (transformadores de tensión e intensidad) como para los montados en la caja de contadores (contadores, regleta de verificación...).

- Puesta en servicio

El personal encargado de realizar las maniobras estará debidamente autorizado y adiestrado.

Las maniobras se realizarán en el siguiente orden: primero se conectará el interruptor/seccionador de entrada, si lo hubiere. A continuación, se conectará la aparamenta de conexión siguiente hasta llegar al transformador, con lo cual tendremos a éste trabajando para hacer las comprobaciones oportunas.

Una vez realizadas las maniobras de MT, procederemos a conectar la red de BT.

- Mantenimiento

Para dicho mantenimiento se tomarán las medidas oportunas para garantizar la seguridad del personal.

Este mantenimiento consistirá en la limpieza, engrasado y verificado de los componentes fijos y móviles de todos aquellos elementos que fuese necesario.

Las celdas tipo CGMcosmos de ORMAZABAL, empleadas en la instalación, no necesitan mantenimiento interior, al estar aislada su aparamenta interior en gas, evitando de esta forma el deterioro de los circuitos principales de la instalación

3.19 ACOMETIDAS SUBTERRÁNEAS

Los cables de alimentación subterránea entrarán en el centro, alcanzando la celda que corresponda, por un canal o tubo. Las secciones de estos canales y tubos permitirán la colocación de los cables con la mayor facilidad posible. Los tubos serán de XLPE superficie interna lisa y externa corrugada y diámetro exterior de 160 mm. La disposición de los canales y tubos será tal que los radios de curvatura a que deban someterse los cables serán como mínimo igual a $10(D+d)$ siendo D el diámetro exterior del cable unipolar y d, el diámetro del conductor, con un mínimo de 0,60 m.

En la acometida subterránea, una vez colocados los cables se taponara el orificio de paso mediante los medios adecuados consiguiendo que se evite la entrada de roedores y no se dañe la cubierta del cable.

Después de colocados los cables se taponará el orificio de paso mediante una espuma de polietileno expandido u otro medio similar que evite la entrada de roedores y no dañe la cubierta del cable.

En el exterior del centro los cables estarán entubados. Se tomarán las medidas necesarias para asegurar en todo momento la protección mecánica de los cables, y su fácil identificación. Por otra parte se tendrá en cuenta, para evitar los riesgos de corrosión de la envuelta de los cables, la posible presencia de sustancias que pudieran perjudicarles.

Los conductores de alta tensión estarán constituidos por cables unipolares de aluminio con aislamiento seco termoestable de XLPE y cumplirán con lo especificado en la Norma UNE-HD 603-5X.

Los conductores de baja tensión estarán constituidos por cables unipolares de aluminio con aislamiento seco termoestable de XLPE y cumplirán con lo especificado en la Norma UNE 21123.

3.20 ALUMBRADO

Se dispondrá de un punto de alumbrado con fijación magnética, debidamente protegido que no se encontrará fijado en un punto sino que con una longitud de cable suficiente se pueda situar en el lugar más adecuado del edificio en cada caso en concreto. Estará gobernado desde el cuadro de BT. Se realizará con una bombilla de bajo consumo de 11W como mínimo que garantice un nivel de iluminación de 200 lux en las zonas de maniobra.

La sustitución de lámparas se podrá efectuar sin peligro de contacto con otros elementos en tensión. Todos los materiales dispondrán de marcado CE.

La instalación para el servicio propio del CT llevará un interruptor diferencial de alta sensibilidad de acuerdo con la Norma UNE 61008.

3.21 PUESTAS A TIERRA

Las puestas a tierra se realizarán en la forma indicada en el Proyecto, debiendo cumplirse estrictamente lo referente a separación de circuitos, forma de constitución y valores deseados para las puestas a tierra.

Los conductores de cobre desnudo se ajustarán a las Normas UNE 21011 y UNE 21012.

3.21.1 CONDICIONES DE LOS CIRCUITOS DE PUESTA A TIERRA

No se unirán al circuito de puesta a tierra, ni las puertas de acceso ni las ventanas metálicas de ventilación del centro.

La conexión del neutro a su toma se efectuará, siempre que sea posible, antes del dispositivo de seccionamiento B.T.

En ninguno de los circuitos de puesta a tierra se colocarán elementos de seccionamiento.

Cada circuito de puesta a tierra llevará un borne para la medida de la resistencia de tierra, situado en un punto fácilmente accesible.

Los circuitos de tierra se establecerán de manera que se eviten los deterioros debidos a acciones mecánicas, químicas o de otra índole.

La resistencia eléctrica entre cualquier punto de la masa o cualquier elemento metálico unido a ella y el conductor de la línea de tierra en el punto de penetración en el terreno, será tal que el producto de la misma por la intensidad de defecto máxima prevista sea igual o inferior a 50 V.

La conexión del conductor de tierra con la toma de tierra se efectuará de manera que no haya peligro de aflojarse o soltarse.

Los circuitos de puesta a tierra formarán una línea continua en la que no podrán incluirse en serie las masas del centro. Siempre la conexión de las masas se efectuará por derivación. No se admite conexiones intermedias a otros elementos metálicos (bastidor, cuba transformadora, etc.) que no formen parte de la tierra general interna.

Cuando la alimentación a un centro se efectúe por medio de cables subterráneos provistos de cubiertas metálicas, se asegurará la continuidad de éstas por medio de un conductor de cobre lo más corto posible, de sección no inferior a 50 mm². La cubierta metálica se unirá al circuito de puesta a tierra general.

La continuidad eléctrica entre un punto cualquiera de la masa y el conductor de puesta a tierra, en el punto de penetración en el suelo, satisfará la condición de que la resistencia eléctrica correspondiente sea inferior a 0,4 .

La red interior, salvo la conexión de las pantallas metálicas de los cables se suministrará totalmente instalada y conectada a las cajas de medida.

7. NORMAS DE EJECUCIÓN DE LAS INSTALACIONES

Todos los materiales, aparatos, máquinas, y conjuntos integrados en los circuitos de instalación proyectada cumplen las normas, especificaciones técnicas, y homologaciones que le son establecidas como de obligado cumplimiento por el Ministerio de Ciencia y Tecnología.

Por lo tanto, la instalación se ajustará a los planos, materiales, y calidades de dicho proyecto, salvo orden facultativa en contra.

8. PRUEBAS REGLAMENTARIAS

Las pruebas y ensayos a que serán sometidos los equipos y/o edificios una vez terminada su fabricación serán las que establecen las normas particulares de cada producto, que se encuentran en vigor y que aparecen como normativa de obligado cumplimiento en el MIE-RAT 02.

9. CONDICIONES DE USO, MANTENIMIENTO Y SEGURIDAD

El centro deberá estar siempre perfectamente cerrado, de forma que impida el acceso de las personas ajenas al servicio.

En el interior del centro no se podrá almacenar ningún elemento que no pertenezca a la propia instalación.

Para la realización de las maniobras oportunas en el centro se utilizará banquillo, palanca de accionamiento, guantes, etc., y deberán estar siempre en perfecto estado de uso, lo que se comprobará periódicamente.

Antes de la puesta en servicio en carga del centro, se realizará una puesta en servicio en vacío para la comprobación del correcto funcionamiento de las máquinas.

Se realizarán unas comprobaciones de las resistencias de aislamiento y de tierra de los diferentes componentes de la instalación eléctrica.

Toda la instalación eléctrica debe estar correctamente señalizada y debe disponer de las advertencias e instrucciones necesarias de modo que se impidan los errores de interrupción, maniobras incorrectas, y contactos accidentales con los elementos en tensión o cualquier otro tipo de accidente.

Se colocarán las instrucciones sobre los primeros auxilios que deben presentarse en caso de accidente en un lugar perfectamente visible.

10. CERTIFICADOS Y DOCUMENTACIÓN

Se adjuntarán, para la tramitación de este proyecto ante los organismos público competentes, las documentaciones indicadas a continuación:

- Autorización administrativa de la obra.
- Proyecto firmado por un técnico competente.
- Certificado de tensión de paso y contacto, emitido por una empresa homologada.
- Certificación de fin de obra.
- Contrato de mantenimiento.
- Conformidad por parte de la compañía suministradora.

11. LIBRO DE ÓRDENES

Se dispondrá en este centro de un libro de órdenes, en el que se registrarán todas las incidencias surgidas durante la vida útil del citado centro, incluyendo cada visita, revisión, etc.

Sevilla, Mayo de 2024

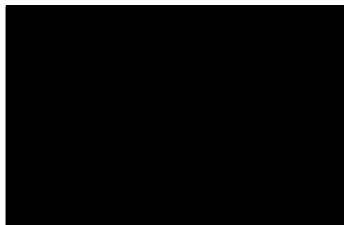

D. Miguel Ángel García Hernández
Ingeniero Técnico Industrial colegiado n.º 12.711
del Colegio Oficial de Graduados e
Ingenieros Técnicos Industriales de Sevilla



PROYECTO DE DESMANTELAMIENTO DE CENTROS DE SECCIONAMIENTO Y LÍNEA DE EVACUACIÓN COMÚN DE 15 KV DC DE LA PSFV “GUADAMAR SOLAR 3 x 500 KW” EN EL MUNICIPIO DE HUEVAR DEL ALJARAFE (SEVILLA)

DOCUMENTO 04. PRESUPUESTO

PROYECTO DE DESMANTELAMIENTO DE CENTROS DE SECCIONAMIENTO Y LÍNEA DE EVACUACIÓN COMÚN DE 15 KV DC DE LA PSFV "GUADIAMAR SOLAR 3 x 500 KW" EN EL MUNICIPIO DE HUEVAR DEL ALJARAFE (SEVILLA)

DOCUMENTO 04. PRESUPUESTO

Sevilla, Mayo de 2024



ÍNDICE:

1. PRESUPUESTO..... 5

HISTÓRICO DE DOCUMENTO

REV	COMENTARIOS	FECHA
00	Inicial para entrega	Mayo de 2024

1. PRESUPUESTO

PRESUPUESTO DESMANTELAMIENTO					
Nº	Ud	Descripción	Medición	Precio Unidad	Importe
CENTRO DE SECCIONAMIENTO					
1.1	m3	Retirada de edificio prefabricado mediante medios mecánicos	2,0	1.500,00	3.000,00 €
1.2	p.a.	Desmontado de instalación eléctrica	2,0	2.750,00	5.500,00 €
1.3	p.a.	Desmorte tierras consistencia media y transporte a vertedero.	36,0	15,00	540,00 €
TOTAL DESMANTELAMIENTO CENTRO DE TRANSFORMACIÓN					9.040,00 €
DESMANTELAMIENTO LÍNEA ELÉCTRICA MT 15 kV					
2.1	m3	Demolición con m. mecánicos hormigón. armado, excavación. tierras c. media (arquetas)	7	10,00	70,00 €
2.2	ml	Desmontaje y retirada de conductor existente Línea	270,0	12,00	3.240,00 €
2.3	ud	Desmontaje y retirada de tubos	270,0	6,00	1.620,00 €
2.4	ml	Demolición y retiradas de material y reposición al estado original del terreno	270,0	15,00	4.050,00 €
TOTAL DESMANTELAMIENTO LÍNEA ELÉCTRICA MT 15 kV					8.980,00 €
SEGURIDAD Y SALUD					
3.1	p.a.	Seguridad y salud en el trabajo	1		850,00 €
TOTAL SEGURIDAD Y SALUD					850,00 €
TOTAL PRESUPUESTO DESMANTELAMIENTO					18.870,00 €

El presente presupuesto asciende a la cantidad de DIECIOCHOMIL OCHOCIENTOS STENTA euros.

Sevilla, Mayo de 2024

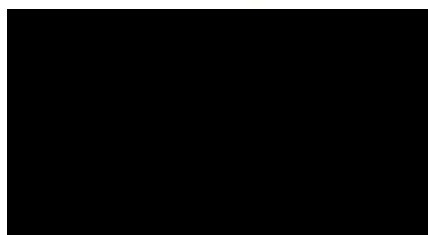

D. Miguel Ángel García Hernández

Ingeniero Técnico Industrial colegiado n.º 12.711
del Colegio Oficial de Graduados e
Ingenieros Técnicos Industriales de Sevilla



PROYECTO DE DESMANTELAMIENTO DE CENTROS DE SECCIONAMIENTO Y LÍNEA DE EVACUACIÓN COMÚN DE 15 KV DC DE LA PSFV “GUADAMAR SOLAR 3 x 500 KW” EN EL MUNICIPIO DE HUEVAR DEL ALJARAFE (SEVILLA)

DOCUMENTO 05. PLANOS

PROYECTO DE DESMANTELAMIENTO DE CENTROS DE SECCIONAMIENTO Y LÍNEA DE EVACUACIÓN COMÚN DE 15 KV DC DE LA PSFV "GUADAMAR SOLAR 3 x 500 KW" EN EL MUNICIPIO DE HUEVAR DEL ALJARAFE (SEVILLA)

DOCUMENTO 05. PLANOS

Sevilla, Mayo de 2024

HISTÓRICO DE DOCUMENTO

REV	COMENTARIOS	FECHA
00	Inicial para entrega	Mayo de 2024

ÍNDICE:

PLANO 01. EMPLAZAMIENTO

PLANO 02. TRAZA CS GENERACIÓN - CS COMPAÑÍA

PLANO 03. TRAZA CS COMAPÑIA – PUNTO DE CONEXIÓN

PLANO 04. CENTRO DE SECCIONAMIENTO GENERACIÓN

PLANO 05. CENTRO DE SECCIONAMIENTO COMPAÑÍA

PLANO 06. DETALLE CANALIZACIÓN

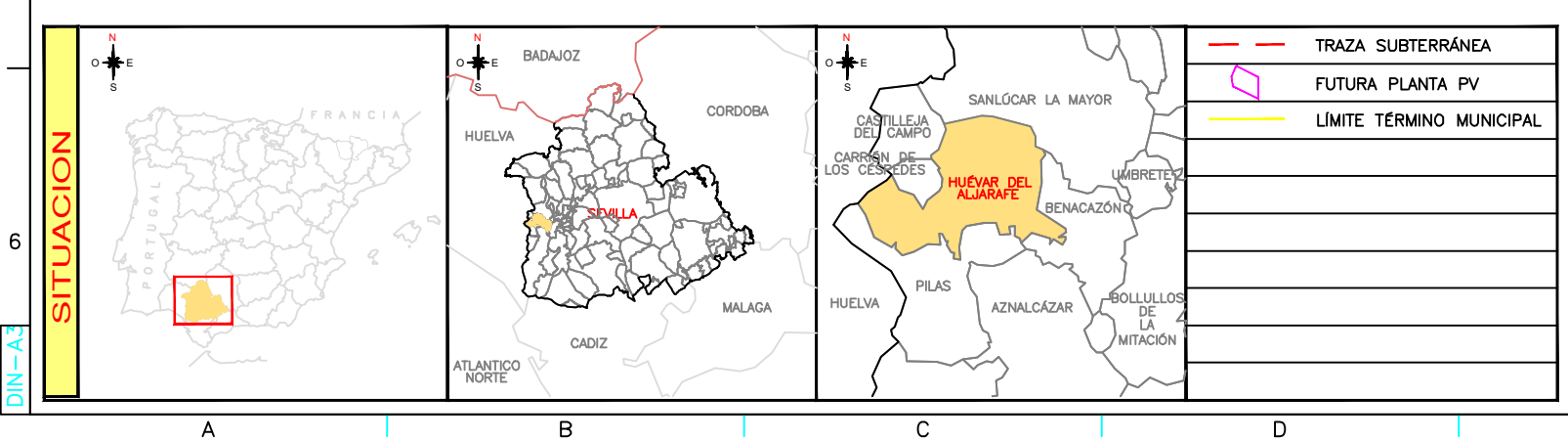
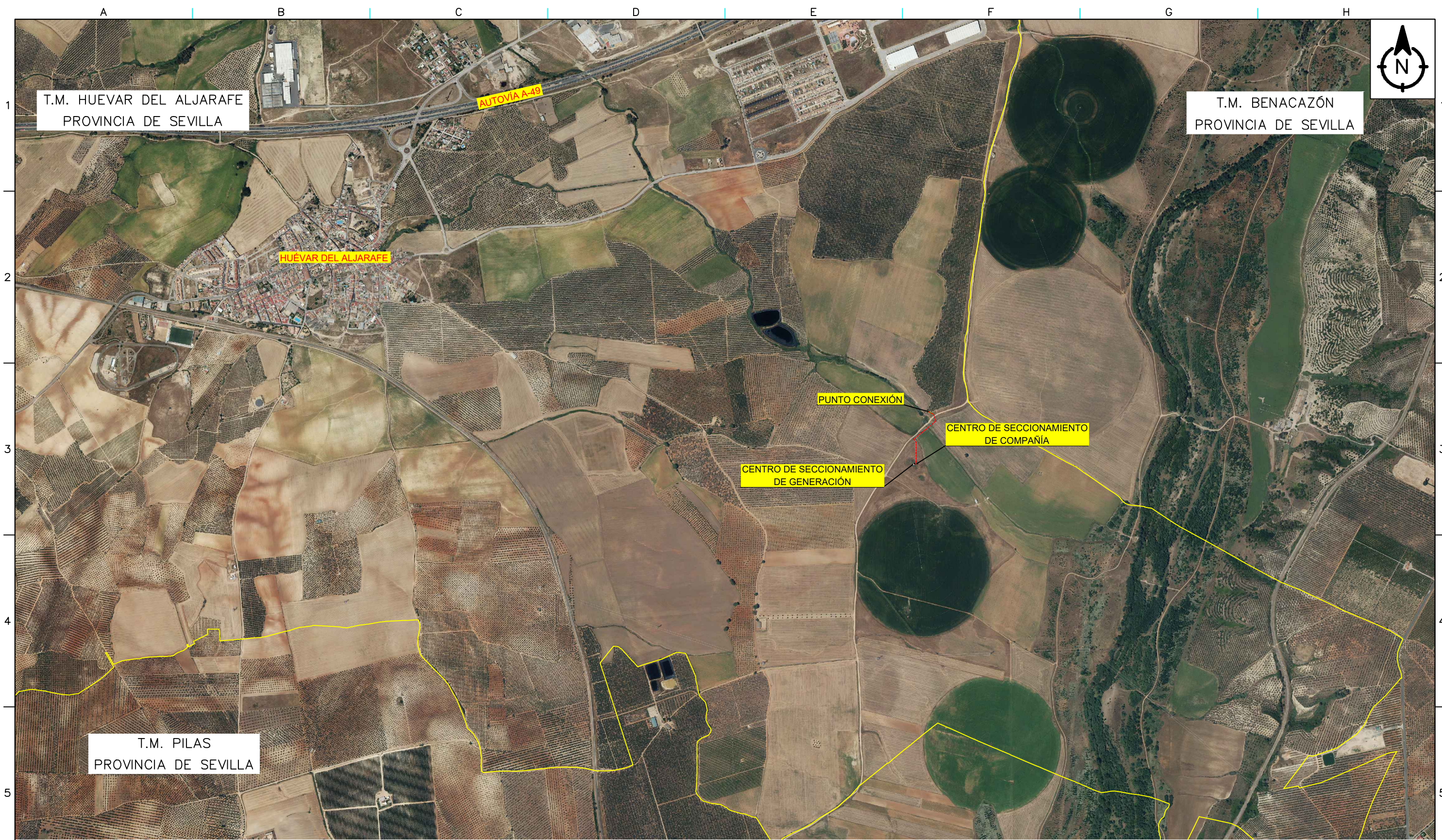

PROYECTO DE DESMANTELAMIENTO DE CENTROS DE SECCIONAMIENTO Y LÍNEA DE EVACUACIÓN COMÚN DE 15 KV DC DE LA PSFV "GUADIAMAR SOLAR 3 x 500 KW" EN EL MUNICIPIO DE HUEVAR DEL ALJARAFE (SEVILLA)

Huevar del Aljarafe (Sevilla)		PLANO:		NUMERO:	
PROMOTOR: PV GUADIAMAR SOLAR 4, S.L.		EMPLAZAMIENTO		02	

	ING. TÉCN. INDUSTRIAL: Miguel Ángel García Hernández Nº Colegiado COGITISE: 12711		REVISIÓN: 00
			ESCALA: 1 / 10.000
			FECHA: Mayo - 2024

C/ Irlanda 13, oficinas 4 y 5. Alcalá de Guadaíra, 41500 (Sevilla)

T.M. DE HUEVAR DEL ALJARAFE
(Provincia de Sevilla)

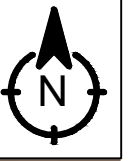

C.S.G

C.S.C

ARQUETA A2.1

ARQUETA A2.2

41051A008000500000ZZ

C.S. DE GENERACIÓN -C.S. DE COMPAÑÍA COORDENADAS UTM Datum ETRS 89 Huso 29		
PUNTO	X	Y
Arqueta A2.1	743.696	4.136.935
Arqueta A2.2	743.706	4.136.935

C.S. DE GENERACIÓN COORDENADAS UTM Datum ETRS 89 Huso 29		
PUNTO	X	Y
1	743.689	4.136.933
2	743.696	4.136.933
3	743.696	4.136.930
4	743.689	4.136.930

C.S. DE COMPAÑÍA COORDENADAS UTM Datum ETRS 89 Huso 29		
PUNTO	X	Y
1	743.694	4.136.939
2	743.702	4.136.939
3	743.702	4.136.936
4	743.694	4.136.936

PROYECTO DE DESMANTELAMIENTO DE CENTROS DE SECCIONAMIENTO Y LÍNEA DE EVACUACIÓN COMÚN DE 15 KV DC DE LA PSFV "GUADIAMAR SOLAR 3 x 500 KW" EN EL MUNICIPIO DE HUEVAR DEL ALJARAFE (SEVILLA)

Huevar del Aljarafe (Sevilla)

PROMOTOR: PV GUADIAMAR SOLAR 4, S.L.	PLANO: TRAZA LÍNEA SUBTERRÁNEA 15 KV C.S. COMPAÑÍA - PUNTO DE CONEXIÓN	NUMERO: 02
--	--	----------------------

	ING. TÉCN. INDUSTRIAL: Miguel Ángel García Hernández Nº Colegiado COGITISE: 12711	REVISIÓN: 00
		ESCALA: 1 / 1.000
		FECHA: Mayo - 2024

C/ Irlanda 13, oficinas 4 y 5. Alcalá de Guadaíra, 41500 (Sevilla)

L.M.T.S.	Línea de 15kV Subterránea Proyectada
	Ocupación Permanente Subterráneo (1m de Ancho)
	Arqueta Proyectada (Tipo A1 y A2)
	Centro de Seccionamiento de Generación
	Centro de Seccionamiento de Compañía

DIN-A3

T.M. DE HUEVAR DEL ALJARAFE
(Provincia de Sevilla)



1
2
3
4
5
6

1
2
3
4
5
6

A B C D E F G H

A B C D E F G H

PUNTO DE CONEXIÓN COORDENADAS UTM Datum ETRS 89 Huso 30		
PUNTO	X	Y
PUNTO DE CONEXIÓN	212.285	4.138.559

CENTRO DE SECCIONAMIENTO DE COMPAÑÍA - PUNTO DE CONEXIÓN COORDENADAS UTM Datum ETRS 89 Huso 29		
PUNTO	X	Y
Arqueta A2.1	743.702	4.136.940
Arqueta A.1	743.702	4.136.981
Arqueta A2.2	743.702	4.137.029
Arqueta A2.3	743.693	4.137.042
Arqueta A1.2	743.725	4.137.068
Arqueta A1.3	743.771	4.137.106
Arqueta A2.4	743.789	4.137.121
ARQUETA EXISTENTE	743.779	4.137.150
Punto de Conexión	743.756	4.137.161

C.S. DE COMPAÑÍA COORDENADAS UTM Datum ETRS 89 Huso 29		
PUNTO	X	Y
1	743.694	4.136.939
2	743.702	4.136.939
3	743.702	4.136.936
4	743.694	4.136.936

PROYECTO DE DESMANTELAMIENTO DE CENTROS DE SECCIONAMIENTO Y LÍNEA DE EVACUACIÓN
COMÚN DE 15 KV DC DE LA PSFV "GUADIAMAR SOLAR 3 x 500 KW" EN EL MUNICIPIO DE HUEVAR DEL
ALJARAFE (SEVILLA)

Huevar del Aljarafe (Sevilla)

PROMOTOR:
PV GUADIAMAR SOLAR 4, S.L.

PLANO:
TRAZA LÍNEA SUBTERRÁNEA 15 KV
C.S. COMPAÑÍA - PUNTO DE CONEXIÓN

NUMERO:
04



ING. TÉCN. INDUSTRIAL: Miguel Ángel García Hernández
Nº Colegiado COGITISE: 12711



REVISIÓN:
00

ESCALA:
1 / 1.000

FECHA:
Mayo - 2024

C/ Irlanda 13, oficinas 4 y 5. Alcalá de Guadaíra, 41500 (Sevilla)

CANALIZACIONES MEDIA TENSIÓN	
TRAMO	HORMIGONADO
A2.4 - A2.5	P1 - P2

L.M.T.S.

- Línea de 15kV Subterránea Proyectada
- Ocupación Permanente Subterráneo (1m de Ancho)
- Canalización existente
- X Arqueta Proyectada (Tipo A1 y A2)
- C.S.G Centro de Seccionamiento de Generación
- C.S.C Centro de Seccionamiento de Compañía

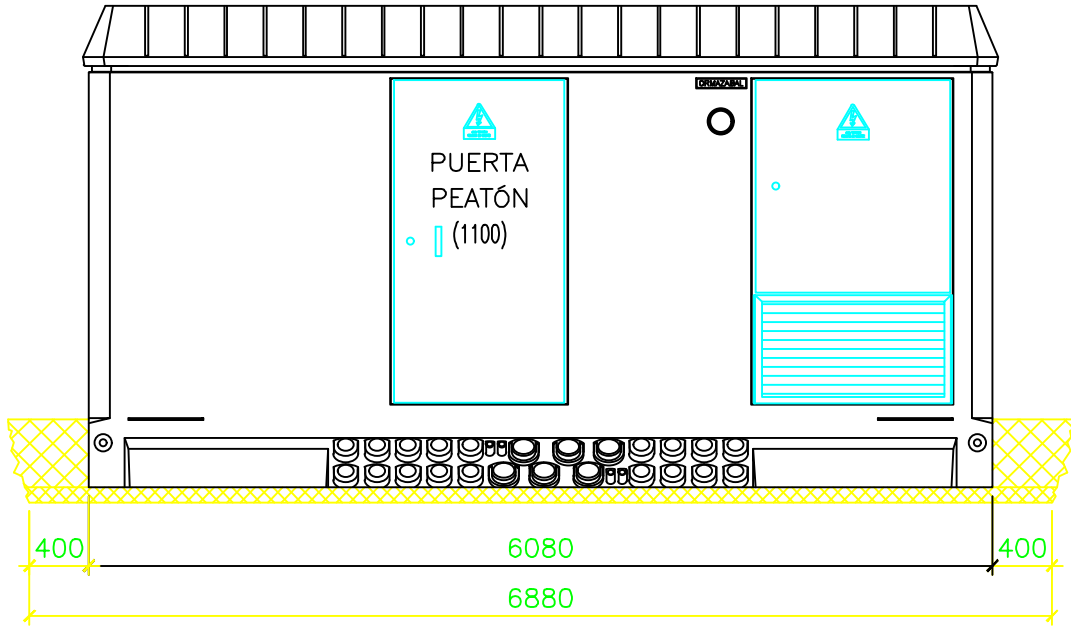
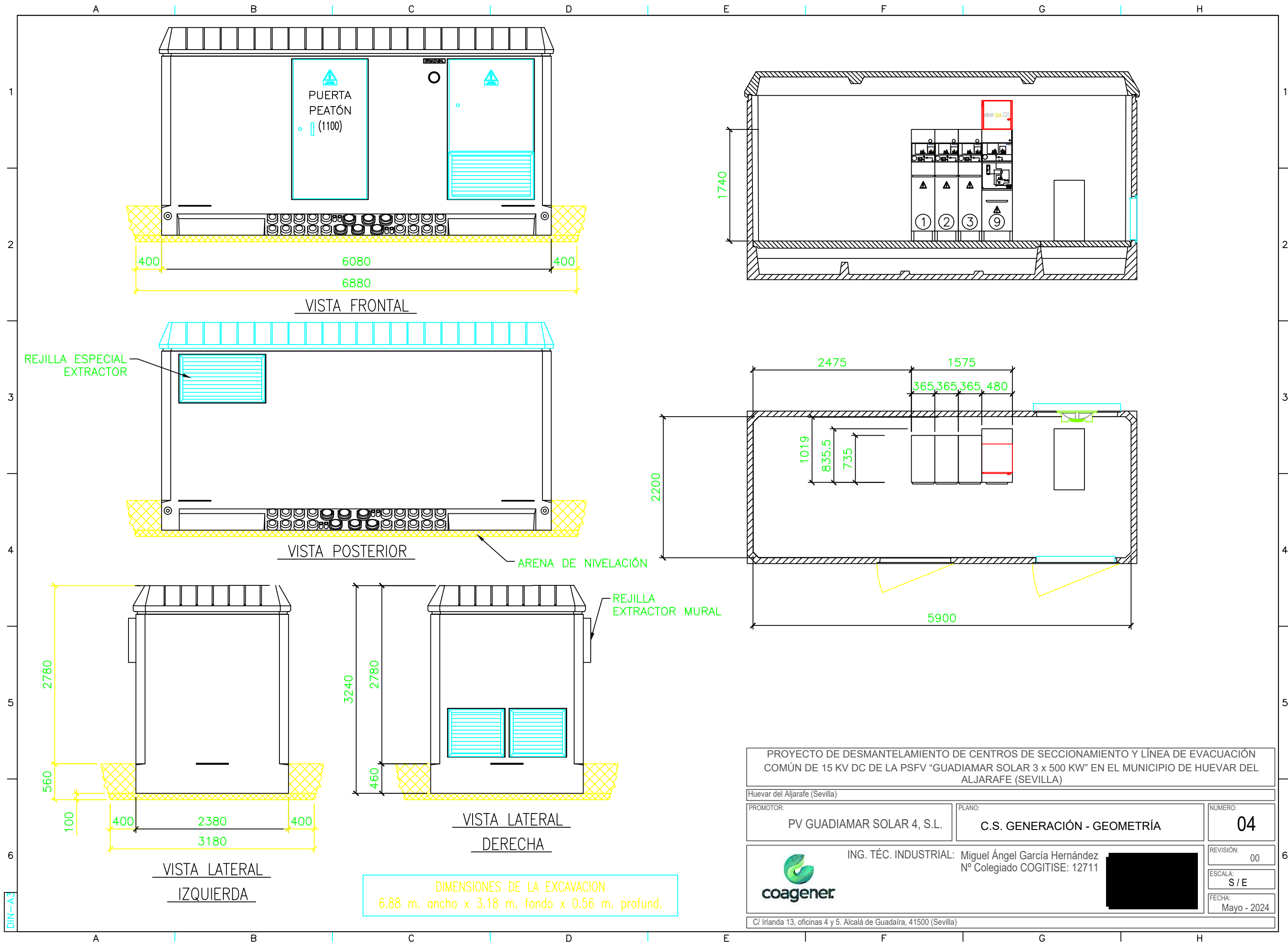

VISTA FRONTAL

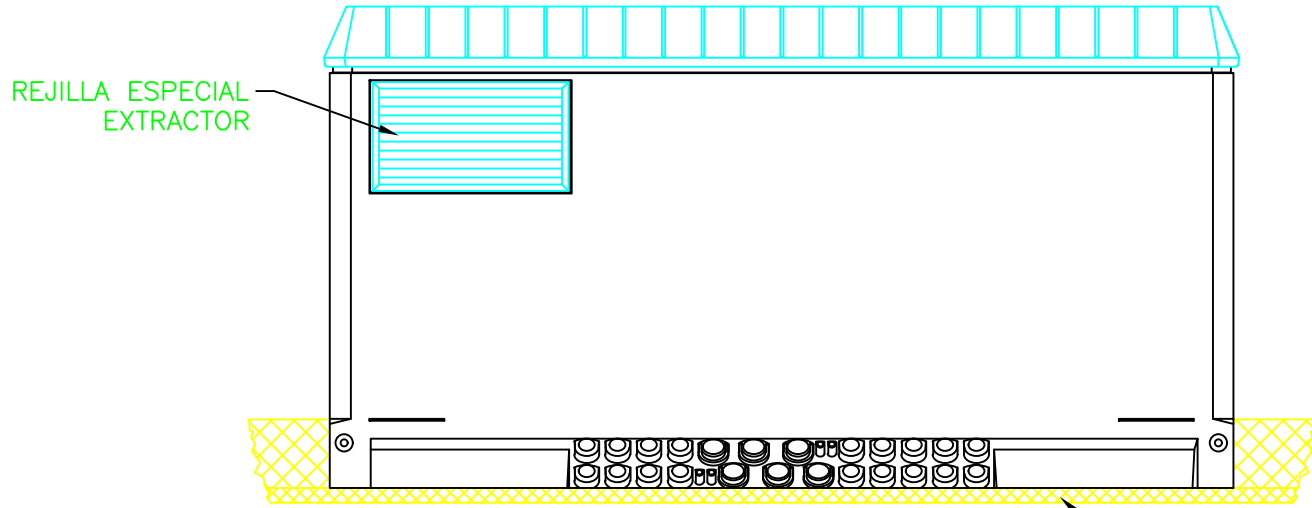
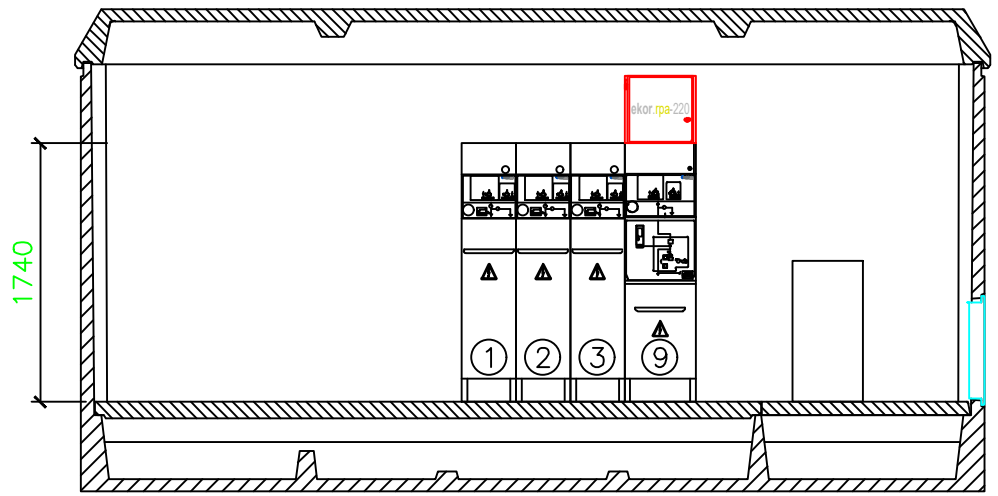

VISTA POSTERIOR

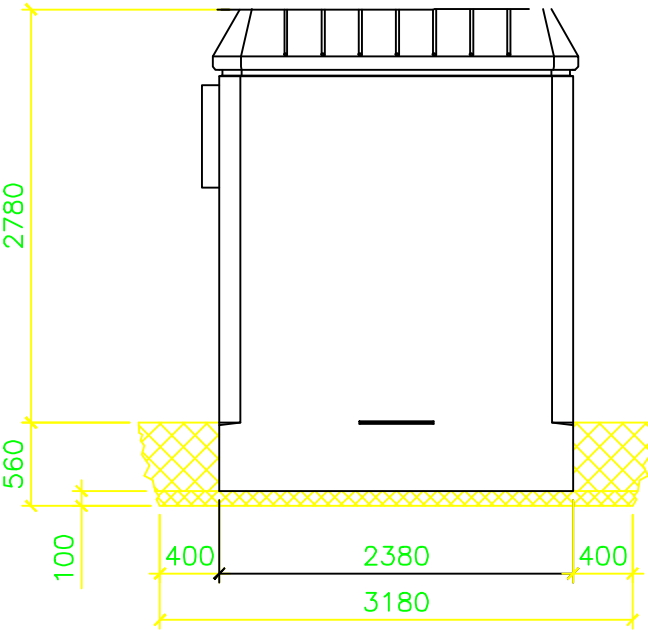
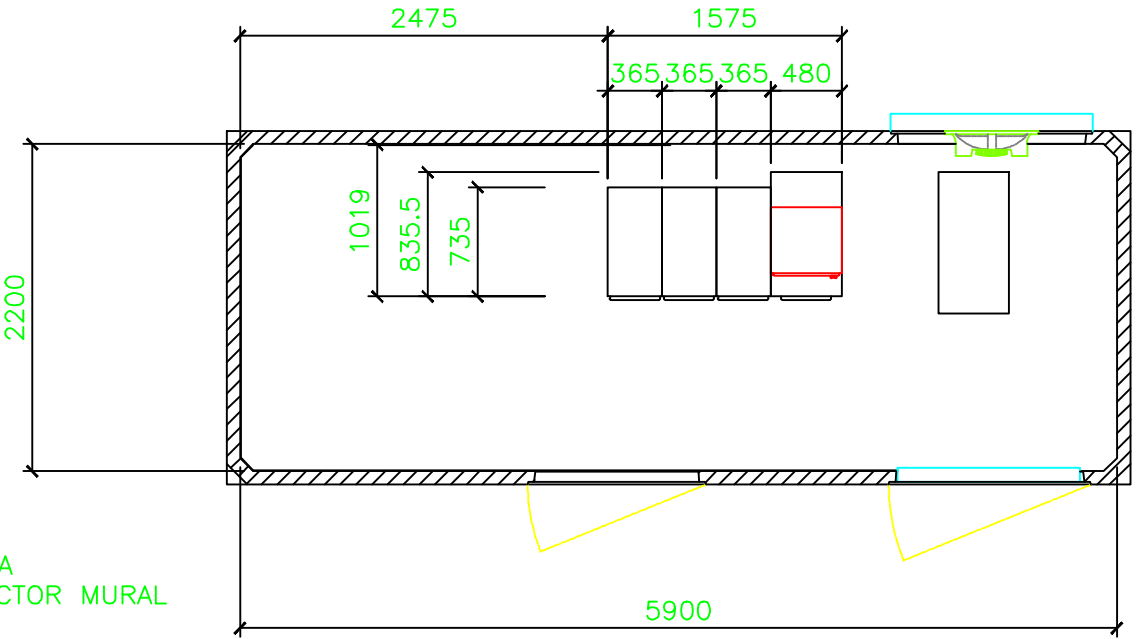

VISTA LATERAL IZQUIERDA

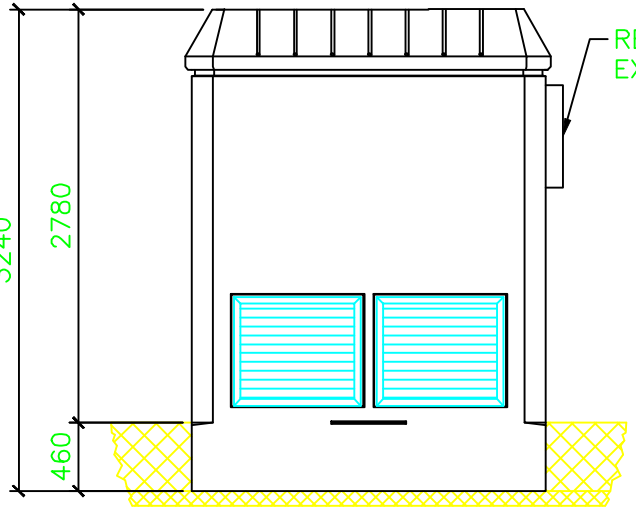

VISTA LATERAL DERECHA

DIMENSIONES DE LA EXCAVACION
6.88 m. ancho x 3.18 m. fondo x 0.56 m. profund.

PROYECTO DE DESMANTELAMIENTO DE CENTROS DE SECCIONAMIENTO Y LÍNEA DE EVACUACIÓN COMÚN DE 15 KV DC DE LA PSFV "GUADAMAR SOLAR 3 x 500 KW" EN EL MUNICIPIO DE HUEVAR DEL ALJARAFE (SEVILLA)

Huevar del Aljarafe (Sevilla)

PROMOTOR: PV GUADAMAR SOLAR 4, S.L.

PLANO: C.S. GENERACIÓN - GEOMETRÍA

NUMERO: 04

ING. TÉCN. INDUSTRIAL: Miguel Ángel García Hernández
Nº Colegiado COGITISE: 12711



REVISIÓN: 00

ESCALA: S/E

FECHA: Mayo - 2024

C/ Irlanda 13, oficinas 4 y 5. Alcalá de Guadaíra, 41500 (Sevilla)

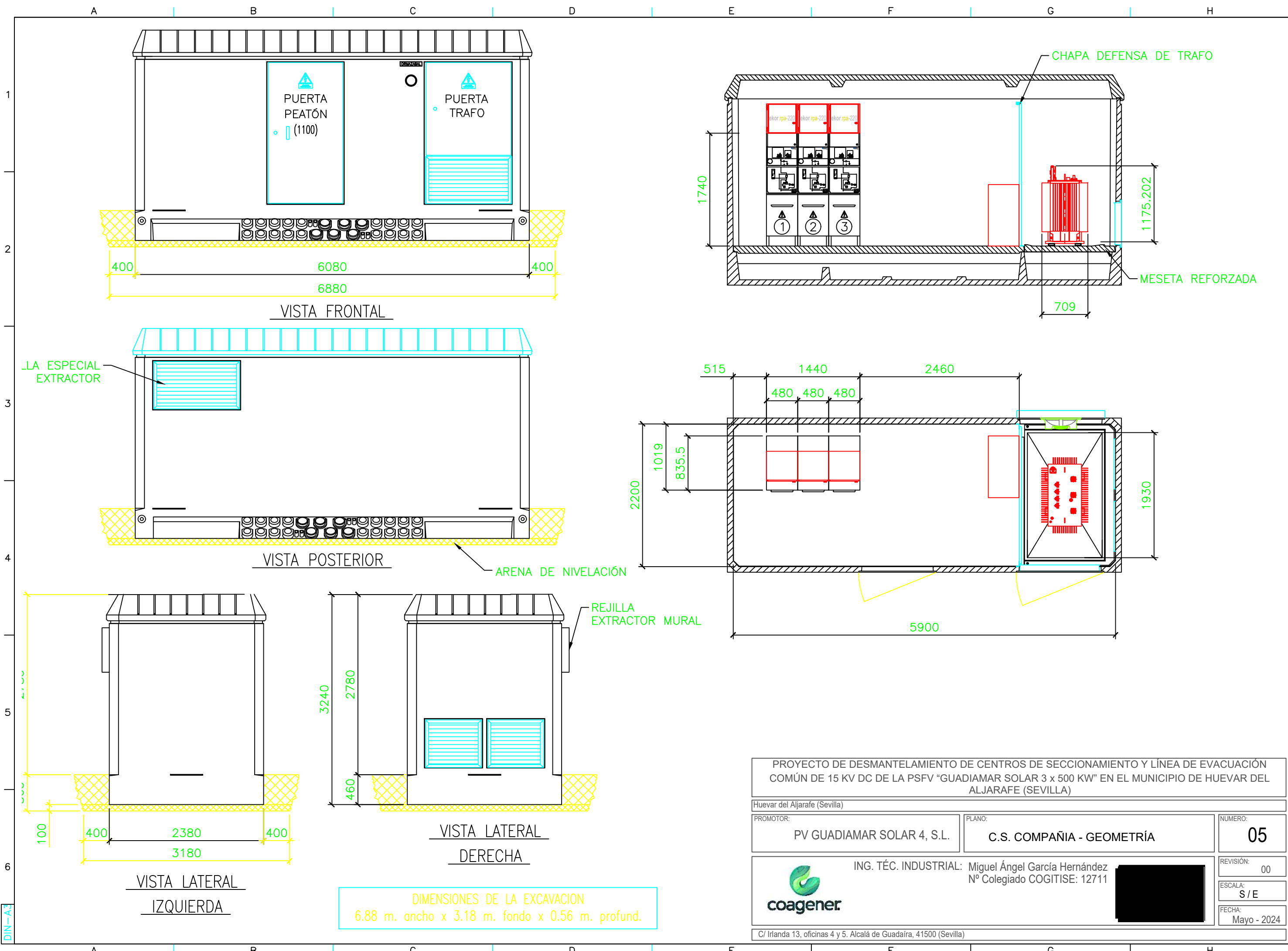

VISTA FRONTAL

VISTA POSTERIOR

VISTA LATERAL DERECHA

VISTA LATERAL IZQUIERDA

DIMENSIONES DE LA EXCAVACION
6.88 m. ancho x 3.18 m. fondo x 0.56 m. profund.

PROYECTO DE DESMANTELAMIENTO DE CENTROS DE SECCIONAMIENTO Y LÍNEA DE EVACUACIÓN COMÚN DE 15 KV DC DE LA PSFV "GUADIMAR SOLAR 3 x 500 KW" EN EL MUNICIPIO DE HUEVAR DEL ALJARAFE (SEVILLA)

Huevar del Aljarafe (Sevilla)

PROMOTOR: PV GUADIMAR SOLAR 4, S.L.	PLANO: C.S. COMPAÑIA - GEOMETRÍA	NUMERO: 05
--	-------------------------------------	---------------

	ING. TÉCN. INDUSTRIAL: Miguel Ángel García Hernández Nº Colegiado COGITISE: 12711	REVISIÓN: 00
		ESCALA: S / E
		FECHA: Mayo - 2024

C/ Irlanda 13, oficinas 4 y 5. Alcalá de Guadaíra, 41500 (Sevilla)

1 CIRCUITO EN TIERRA

4 CIRCUITOS EN TIERRA

(EN TIERRA TUBO SECO)

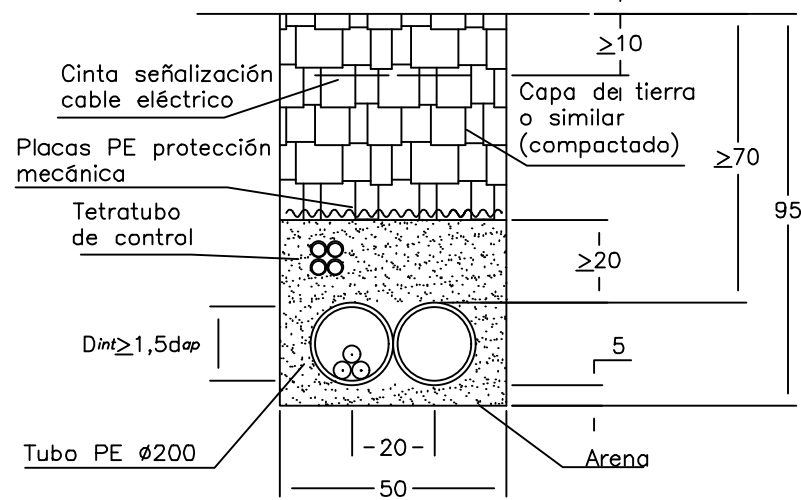

(EN TIERRA TUBO SECO)

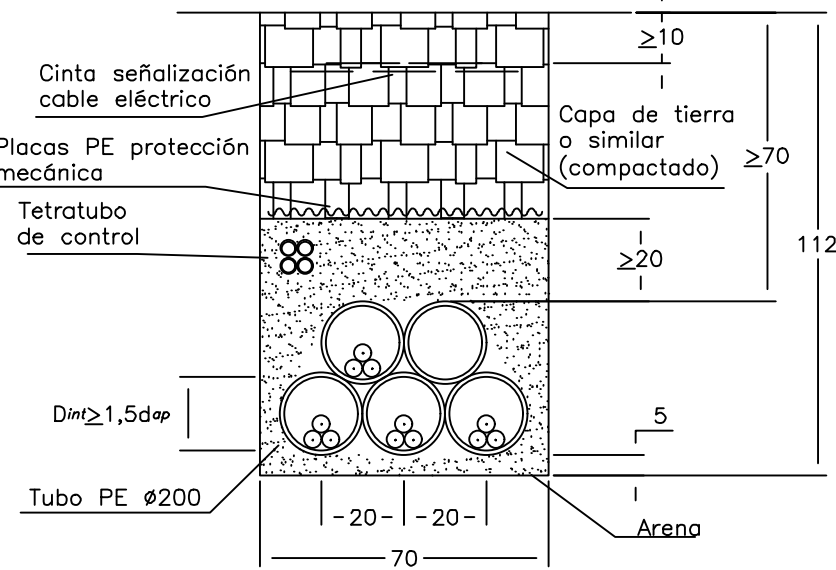

(EN TIERRA TUBO HORMIGONADO)

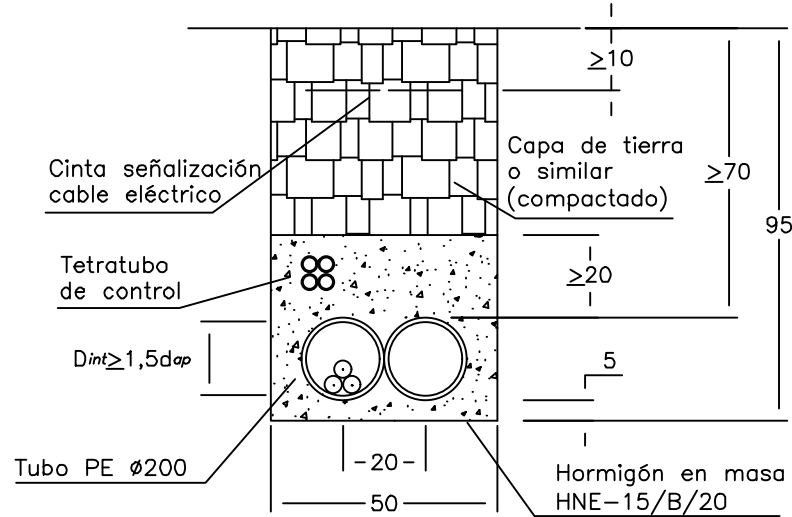

(EN TIERRA TUBO HORMIGONADO)

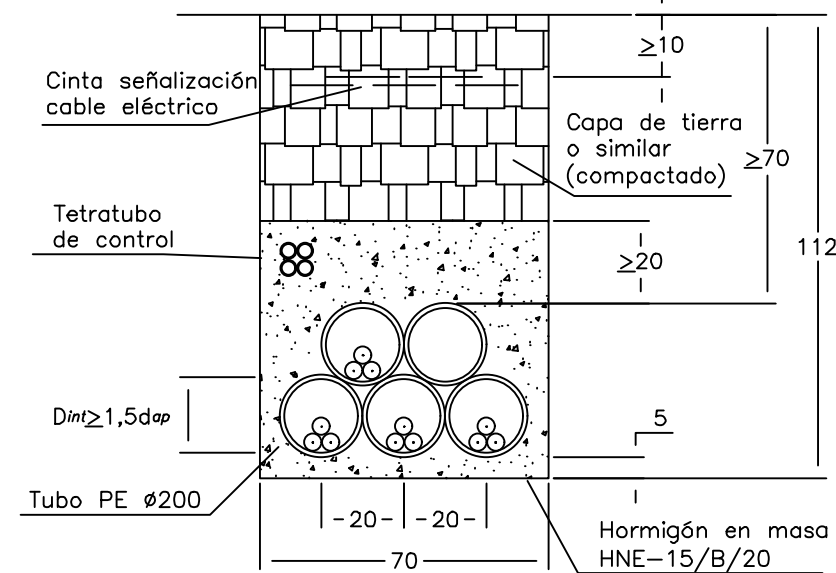

DIÁMETRO APARENTE (d_{ap}) MT

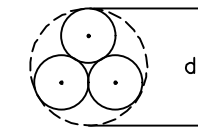

PROYECTO DE DESMANTELAMIENTO DE CENTROS DE SECCIONAMIENTO Y LÍNEA DE EVACUACIÓN COMÚN DE 15 KV DC DE LA PSFV "GUADAMAR SOLAR 3 x 500 KW" EN EL MUNICIPIO DE HUEVAR DEL ALJARAFE (SEVILLA)

Huevar del Aljarafe (Sevilla)

PROMOTOR:

PV GUADAMAR SOLAR 4, S.L.

PLANO:

DETALLE CANALIZACIONES

NUMERO:

06

REVISIÓN:

00

ESCALA:

S/E

FECHA:

Mayo - 2024



ING. TÉCN. INDUSTRIAL: Miguel Ángel García Hernández
Nº Colegiado COGITISE: 12711

C/ Irlanda 13, oficinas 4 y 5. Alcalá de Guadaíra, 41500 (Sevilla)

DIN-A3

Sevilla, Mayo de 2024

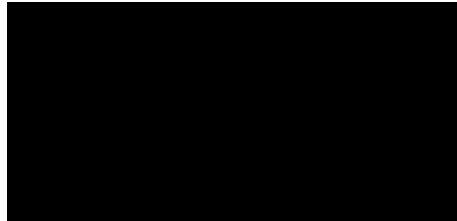

D. Miguel Ángel García Hernández
Ingeniero Técnico Industrial colegiado n.º 12.711
del Colegio Oficial de Graduados e
Ingenieros Técnicos Industriales de Sevilla